



МУЗЕЙНІ ЧИТАННЯ

Міністерство Культури і мистецтв України
Музей історичних коштовностей України—
Філія Національного музею історії України



Музейні ЧИТАННЯ

*Матеріали наукової конференції
грудень 2000 р.*

Київ 2001 р.

ББК 63.3(4УКР)л6я43
М89

*Редакційна колегія: Арустамян Ж.Г. (відп.ред.)
Березова С.А., Клочко А.С.*

Статті та розвідки, вміщені в збірнику, присвячені різноманітним проблемам: вивчення та збереження музейних цінностей, дослідження археологічних пам'яток, архівних документів тощо. Широке коло питань, глибина їх висвітлення у книзі робить її цікавою для фахівців, студентів та всіх, хто не байдужий до історії та культури.

ББК 63.3(4УКР)л6я43

Зміст

Персоналії

КОРПУСОВА В.М. В.П.Петров як історіософ	6
--	---

Вивчення музейних колекцій

КВАСНИЦЯ В.М., БОНДАРЕНКО І.М., ПІДВИСОЦЬКА О.П. Про хімічний склад золотих виробів скіфського періоду	14
---	----

КЛОЧКО Л.С., ВАСІНА З.О. Жіноче вбрання населення чорноліської культури	26
--	----

БЕРЕЗОВА С.А. Персні із скіфських пам'яток в колекції Музею історичних коштовностей України	41
--	----

РУСЯЄВА М.В. Образ Геракла на пам'ятках ювелірного мистецтва IV ст. до н.е. з Північного Причорномор'я	53
---	----

ТРИКОЛЕНКО О.В. Ажурні золоті платівки із зображенням маленьких степових істот (до вивчення знахідок з Мелітопольського кургану)	63
---	----

ГЕРШКОВИЧ Я.П., ЯКУБЕНКО О.О. Календарний фриз на посудині бронзової доби з Аксютинських курганів	72
--	----

ПРИХОДНЮК О.М. Наручні браслети із ранньосередньовічного шару Пастирського городища.....	81
---	----

АРУСТАМЯН Ж.Г. Київський майстер срібних справ Федір Михайловський	89
---	----

РОМАНОВСКАЯ Т.Е. Жизненный путь: "брит-мила" и выкуп первенца	106
--	-----

ПАЧКОВА С.П. О возможном месте находок у с.Вишенки вещей латенского и римского времени из коллекций В.В.Хвойко и Ф.П.Яновского	120
---	-----

ШОВКОПЛЯС Г.М. Мистецькі твори у зібранні В.В. Хвойка	131
--	-----

ПУЦКО В.Г. Візантійська каменя із київської збірки	141
---	-----

Археологічні та історичні дослідження

БОЛТРИК Ю.В., ФІАЛКО О.Є. Сліди скіфського нападу на Трахтемирівське городище	146
--	-----

СКОРЫЙ С.А. Погребальный обряд Большого Рыжановского кургана в контексте погребальных древностей скифской эпохи Северного Причерноморья	149
--	-----

КРУПА Т.М. Дослідження тканини IV ст. до н.е. з розкопок некрополя Беш-оба (Ак-кая. Курган 4. Поховання 2)	152
---	-----

ВАКУЛЕНКО Л.В. Фібула з емаллю II ст.н.е. з могильника Верхня Липиця на Придністров'ї	156
--	-----

АНДРАШ Д.В. Роль микробиологического анализа в оценке степени сохранности археологических памятников (археологической органики)	165
--	-----

ВАРШАВСКАЯ М.Н. Не сотвори себе кумира	168
---	-----

Вітаємо!

ХАРДАЄВ В.М. Слово про ювіляра	178
---	-----

Наукові праці ПРИХОДНЮКА О.М.....	183
-----------------------------------	-----

Персоналії



В.П.Петров як історіософ

Мета доповіді — попереднє стисле повідомлення про історіософію неординарного мислителя нашого часу В.П.Петрова. На Україні В.П.Петрова сприймають як вченого з широким діапазоном досліджень в галузях археології, лінгвістики, у тому числі індоєвропейстики, етнографії, фольклору, літературознавства, або як письменника-неокласика В.Домонтовича. Проте для В.Петрова існувала одна наука — історія в первісному значенні цього поняття до її диференціації на окремі галузі. Свої дослідження В.П. Петров проводив з позицій історизму, маючи свою власну філософію історії, що була для нього методологічною стратегією. В.П.Петрова як філософа, на Україні не знають. В якійсь мірі в цьому винні обставини за яких українському читачеві були недоступні як філософські розвідки В.П.Петрова стосовно Сковороди, його вчення про матерію, етику, теорію нероблення, що були видані в 20-ті роки, так і серія статей, присвячених історіософії, екзистенціалізму, кризі природничих наук, естетиці, що була надрукована в Німеччині в 40-і роки. Головні причини забуття В.Петрова полягають в іншому, а саме в тому, що філософське бачення історії В.П.Петровим, його історіософська концепція протирічить методології історичного та діалектичного матеріалізму марксистско-ленінської філософії.

В “історіософічних етюдах” В.П.Петров досліджує історію як процес, рух часу і його значення в історичних дослідженнях, зокрема, в пошуках ознак історичних епох, позаепохального, між-епохального. Він заперечує принцип безперервності історії. Для нього “історичний процес не становить собою безперервного потоку буття. Цей потік розчленовується на певні градації часу.” В.П.Петров стверджує, що історичні епохи є закриті в собі часові відтинки і “кожна з них — у своїй відокремленості від інших, як від тих що її попереджали, так і від тих, що їх заступлять — тяжить до себе. Є самодостатня в собі”. Ця самодостатність епох

закрита рамками панівної ідеології. Відмінність епох виникає як результат заперечення, “переборення, обернення а в свою протилежність, у не а: в аспекті часу, в перспективі хронологічного відтинку, в своїй історичній функції заперечення означає зміну, розчленування, рух”. Тому логічну функцію заперечення він вважає однією з провідних проблем історіософії. Петров доводить, що з перспективи перервності історія “виглядає інакше, ніж коли її вивчати в аспекті безперервності. Еволюції протистане революція, розвиткові – вибух, поступові — регрес, кавзальності — ідея оберненої причини, послідовності — катастрофа.” В.П.Петров стверджує зовсім нове, незвичне для нас — з історичних досліджень потрібно усунення часу: “Ми робимо перші кроки, щоб усунути ідею часу з історії. Поняття епохи є однією із перших сходинок, на яку ми ступаємо, щоб, припустивши перервність, знати не лише ідею безперервного прогресу, але й розвитку. Не лише розвитку, але й руху. Руху і тим самим кінець кінцем часу.” Петров вважає, що час є нейтральне тло, матриця, в якій виникають речі й події, час не виконує функції “онтологічного зціплення”. За Петровим, “Епохи здійснюються в часі. Їх зміна передбачає рух часу. Однак, коли ми намагаємося пізнати епохи і в межах епох погляди й категорії, властиві саме даній епосі, взятій в її особності, то це значить, що ми шукаємо в історії не лише ознак епохи, але й позаепохального”. Час, породжуючи міф кінця і початку, перешкоджає розкриттю “між-епохального”, “поза чи надчасового”, “незмінного”. Тому “час сам по собі нічого не поліпшує. Час не є однозначний сам собі. В часовій історії є моменти творчого піднесення, але є і перебої. Мертві точки.”

В.П.Петров вважав, що людина сприймає дійсність посередньо, через “структурну суцільність ідеології”, котра змінюється відповідно кожній епосі. Зокрема, в трьох історичних епохах, які він відокремлює в історії людства від середньовіччя до ХХ ст., “структурною суцільністю ідеології” в середньовіччі був теологізм, в ренесансі — гуманізм, в новому часі — раціоналізм, релятивізм, плюралізм. Схематично цю зміну Петров зводить до: “теології — філософії-математики”.

Петров вважає, що історія, як наука, відображає зміни епох, проте метою історика не є пошук остаточної правди про людину,

яку розкривають тільки міфологія та теологія, а не ідеологія. За Петровим метою історії є “з’ясування методології зміни епох як відбувається перехід від однієї доби до іншої?...або ж як дана епоха перетворюється на іншу, що супроти неї становить, чи є вона їй протилежністю, її запереченням?”

В СРСР В.Петров не мав можливості писати історіософські праці, але він відповідно до своєї історіософії створював наукові праці, в яких завжди чітко окреслював загальнотеоретичні, методологічні положення та методику досліджень. Ілюстрацією цього є дві тези В.Петрова, які він висловив в 1966 р. в авторефераті дисертації “Язык. Этнос. Фольклор”. Одна структураліська теза стосується первісного мислення та фольклору. В.Петров стверджує, що “Только усвоив учение о роде, особенности представлений, восходящих к первобытной общинной эпохе, мы сможем объяснить происхождение, понять смысл и содержание фольклорных категорий, выявить направление развития отдельных фольклорных жанров...В основе всего лежали представления эпохи, когда род понимался в своем единстве мертвых, живых и нерожденных... представление о человеке, как таковом, и человеческом, природе и природном, противопоставление человека и животного, живого и мертвого отсутствуют. Принцип иерархизма и иерархического членения не свойствен первобытному мышлению. Над всем доминирует род. Есть род; все то, что принадлежит роду, входит в его состав. Человек, природа, животное мыслились по отношению к роду, в роде и через род... Различие между живыми и мертвыми проводится через привнесение в родовые представления пространственных представлений. Смерть понимается как уход. Умерший — это ушедший. Умирать — уходит (“отходить”). Рождение понималось согласно той же схеме, в сочетании родовых и пространственных представлений. Рождение — это возвращение. Новорожденный — это вернувшийся член рода. Кто именно, устанавливается на основании особых гаданий и примет — общинный акт, имевший характер торжественного обряда, санкционировавший место возвратившегося в данной родовой общности”.

Друга теза стосується етногенезу слов’ян. В.Петров стверджує “неравномерность этнического процесса. Каждой эпохе свойствен-

на своя специфика етногенеза. Процесс этногенетического развития совершается не эволюционным путем, не по восходящей прямой, а через смещения, разрывы и сдвиги. В какой степени этническую номенклатуру VII-VIII вв. н.э. мы можем распространять на все предыдущие периоды? Уровни и общее направление развития зависят от условий каждого из исторических этапов... Нет никаких оснований игнорировать факт разрыва между черняховским и послечерняховским временем. Разлом был и весьма значительный. Этнокультурные образования первой и второй половины I тысячелетия отнюдь не тождественны. Те и другие формировались в разных исторических условиях позднеантичного времени и раннего средневековья". Це його філософська теза зміни епох.

Філософ В.П.Петров бачив зміну епох не тільки в давнині, проводячи розкопки пам'яток різних археологічних культур, але і в сьогоденні. "І тепер, за наших днів у суворих випробуваннях революцій, у руїнах двох світових воєн, що стали тотальними, в спустошеннях бомбардувань, у досвідах державних струсів, у екстремальних знищеннях мільонів, у плановому регламентуванні голоду, теренового простору й переселених людських мас, ми пізнаємо, що теза про зміну епох не є жодною абстракцією містика або доктринера, а наочною істиною, суцільно втіленою в нашу сучасність. "В цій сучасності" тотожність імені більше не відповідає зламам етапів. Над усім панує епоха. Функція людини за однієї доби одна, а за іншої інша. У зміні діб утрачає вагу сталість особи. Жоден з нас не має власної біографії, бо його біографія належить відтинкам епох, які круто відрізняються один від одного. Заповнюючи анкету, ми усвідомлюємо це з дотикальною ясністю. Зміну діб сприйнято як особисте переживання. Її усвідомлюємо на прикладі власної долі. Трагедія останніх поколінь полягає в тому, що вони живуть уривками уявлень різних діб, тоді як вони належать новій, іншій, якої вони ще не уявляють собі... реальність нормалізує ідею, як для індивідуума, так і для загалу. Завершена здійсненність штампує свідомість."

Свій філософський погляд на життя В.П.Петров (псевдонім В.Домонтович) висловлював також в художніх творах. Ось як він оцінює в оповіданні "Передвеликодне" "відтінок епохи" після

відвідувань в Мюнхені навесні 1947р. виставки модерного французького мистецтва, з філософських позицій підходячи до відповідності модерного мистецтва щодо людських почуттів і буття: “...ця виставка в своєрідному ракурсі підбивала підсумок людським почуттям останнього 75-ліття. На ній одвідувач мав нагоду бачити модерну людину такою, якою вона була вчора і є сьогодні.. мистецтво відобразило потрясеність нашої психіки. Мистці відзначили захитаність світу, як сейсмограф відзначає перші зрушення ґрунту ще перед тим, як землетрус поглине місто. З цього погляду годилося б говорити про суворий і послідовний, доведений до логічної завершеності *реалізм* Пікассо й сюрреалістів. Модерне мистецтво, попри всю його формальну умовність, є єдино реальним у цих знищених містах сучасної Європи, в будинках, що не мають дахів, у світі, що став суцільним гетто, серед людей, які живуть, сповнені тривоги, непевності й страху. Модерне мистецтво є кінцем мистецтва в тому самому сенсі, як усе сучасне життя є кінцем життя. Зі смерті народжується життя. Смерть переборюється смертю. Кожен кінець є одночасно початком”.

Ще одна філософська характеристика в романі “Без рунту”: “Він (С.Линник -В.К.) розплянував дійсність. Супроти уявлення про одноплщинність світу, що стало властивим для Нового часу для політики, господарства, театру, філософії й мистецтва, він проповідував ідею ієрархічної структури світу. Світ він бачив розшарованим, протиставленим, різноплщинним.”

В.П.Петров, за його ж словами стосовно одного з літературних персонажів, які повністю відносяться й до нього самого, “...був ніхто й ніщо. Людина покликання, але не визнання”. В радянській реальності він був чужим і його історіософія також була чужою. В.Петрова в повоєнні роки в СРСР система старанно замовчувала, не дозволяючи йому друкувати монографії, а для цього позбавила його наукових звань і ступенів, здобутих в довоєнні роки і дозволила захиститися лише тоді, коли він був дуже хворий, за два роки до смерті. Внаслідок цього на Україні у більшості наукової спільноти склалася думка, що Петров просто вчений з широким колом інтересів. Трагедія цього неординарного мислителя в тому, що і на Заході його майже не знають. В.Петров не

втік в археологію, як вважає Ю.Шевельов, а за ним і інші дослідники творчості В.Петрова, навпаки, археологія надала йому можливість досліджувати давню історію з позицій своєї історіософії.

Світове значення історіософії В.Петрова і його особиста трагедія виявляються при порівнянні з разюче схожою на неї історіософією французького мислителя Мішеля Фуко. Але, упродовж 60-80 років французький культуролог Мішель Фуко в Європі та Америці не зникав із поля зору суспільників. З ним беззастережно згоджувалися, вважали його своїм метром, з ним палко сперечалися, проте ніколи його не ігнорували. Фуко зараховували до структуралістів, пост-структуралістів, то навіть до антиструктуралістів... Сьогодні “фуковізм” - академічна пристрасть “фуківців” радше, ніж загальноприйнята система і методологія суспільних наук. “ - пише Іван Фізер, доктор філологічних наук, почесний доктор НАУКМА, професор Ретгерського університету. Доречі, в 40-і роки в цьому ж університеті В.Петров прочитав курс лекцій “Походження українського народу”. І.Фізер першим в Україні зробив прорив із забуття історіософської спадщини В.П.Петрова, коли надрукував розвідку “Український Фуко чи французький Петров? Разюча схожість двох історіософів”. Він пише, що “Віктор Петров, український полігістор нашого часу, ерудит широкого інтелектуального діапазону, мало кому відомий на Заході і цілковито недооцінений на своїй батьківщині. Був би він французьким ученим, то либонь говорили б про нього як попередника Фуко. Але мачуха-доля вділила йому іншу біографію.” Інтелектуальна спадщина Фуко, за словами І.Фізера, “не відійшла з ним в забуття. Її продовжують вивчати й застосовувати до різних аспектів життєвої проблематики. Про нього написано десятки монографій, навколо його ідей створюються дискусійні гуртки в Інтернеті, одне слово, Фуко як текст продовжує жити.” Проте настав інший відтинок часу і в Україні, де стало цілком можливим повернення із забуття інтелектуальної спадщини Віктора Платоновича Петрова, який, сподіваюсь, як і Фуко, житиме “як текст.”

Література

1. Петров Віктор. Історіософічні етюди. //МУР.- 1946.-№2.
2. Петров В.П. Гр.Сковорода і його теорія нероблення //Життя і революція. -1926,-кн.IV.
3. Петров В.П. Вчення Гр.Сковороди про матерію. До характеристики філософського світогляду Гр.Сковороди // Записки Іст.-філ. від.УАН.- кн.XIII-XIV, 1927.
4. Петров В.П.Етика Гр. Сковороди (А.Ковалевський. Розвиток етичних поглядів Гр.Сковороди.) //Записки Іст.-філ.від. УАН.-кн. V -1925.
5. Петров В.П. Язык. Этнос. Фольклор.- Автореферат по совокупности работ на соискание ученой степени кандидата филологических наук. – Киев, 1966.
6. Петров В.П. Скіфи. Мова і етнос. –К., 1968.
7. Петров В.П. Етногенез слов'ян. –К., 1972.
8. Петров В.П. Походження українського народу. –К.: “ Фенікс ”.-1999
9. В. Домонтович. Передвеликодне. (Весна 1947 року).- В. Домонтович. Дівчина з ведмедиком. Болотяна Лукроза.-К.: “Критика”. 2000.
10. В.Домонтович. Доктор Серафікус. Без ґрунту. –К. “Критика”,1999.
11. Фізер І. Український Фуко чи французький Петров? Разюча схожість двох історіософів. // Національний університет “Києво-Могилянська академія”. Наукові записки.-Т.17.- Філологія. –К., 1999.

*Вивчення музейних
колекцій*



Квасниця В.М., Бондаренко І.М.,

м.Київ, Ін-т геохімії, мінералогії та рудоутворення НАН України

Підвисоцька О.П.

м.Київ, Музей історичних коштовностей України

Про хімічний склад золотих виробів скіфського періоду

Все частіше останнім часом з'являються публікації, присвячені українському золоту. Чи є воно в надрах України, скільки його, де, як і коли його почали видобувати? Тим паче, що в археологічних пам'ятках, особливо скіфського часу, знайдені численні золоті вироби. А в наш час геологи виявили чимало місць з ознаками золотої мінералізації [1, 2, 4].

Ці рудопрояви та невеликі родовища корінного й розсипного золота можна об'єднати в шість рудних районів: Закарпатський, Карпатський, Донецький і на Українському щиті – Центральнотуркменський, Придніпровський і Приазовський. На території нашої країни також зустрічається досить багато топонімічних і гідронімічних назв, які включають слово “золото”: Золотоноша, Золотий Потік, Кальміус, Кальчик (тюрсько-іранські слова: “каль” – золото, “міус” – річка), та інші. Відзначають декілька згустків цих назв у Прикарпатті та Приазов'ї, а також у деяких місцевостях Середнього Придністров'я і Середнього Придніпров'я. Деякі дослідники вважають, що ці назви мають не тільки метафоричний характер, а й пов'язані з потенційно золотоносними районами.

Отже постає питання про можливість видобутку золота ще в давні часи і виготовлення багатьох із знайдених в стародавніх пам'ятках золотих речей із місцевого золота.

Музей історичних коштовностей України (філіал НМІУ), який зберігає одну з найчисельніших колекцій стародавнього золота разом з лабораторією електронної мікроскопії Інституту геохімії, мінералогії та рудоутворення НАНУ і лабораторією мікрозондового аналізу Інституту надтвердих матеріалів НАНУ зробили

спробу розв'язати проблему походження так званого скіфського золота. Було досліджено хімічний склад понад 100 зразків золота із стародавніх виробів VI-IV ст.ст. до н.е. Дослідження виконані на вітчизняному мікроаналізаторі MAP-1, окрім того вісім зразків додатково вивчалися на мікроаналізаторі JEOL Super Probe 733, а для чотирьох зразків застосовано мікроспектральний аналіз. Два останні види аналізу були необхідні для встановлення незначних за вмістом домішок в золоті. Проте шукати ознаки мінералу в виробі з дорогоцінного металу нелегко, часто вони втрачаються на шляху від руди до виробу, але все ж таки щось природне в них залишається. Раніше ми вже надавали інформацію про хімічний склад деяких зразків і підкреслювали важливість вивчення хімічного складу золотих і срібних виробів із скіфських курганів для можливого рішення цілого комплексу питань з археології і історії, гірничої і металургійної справ, ювелірної справи і мінералогії тощо [3].

В цій роботі ми наводимо дані, зведені в таблиці, про хімічний склад золотих предметів з курганів VI-IV ст.ст. до н.е. — Товста Могила (рис. 1) та поблизу села Олександрівка Дніпропетровської області (рис.2) і Бердянського кургану Запорізької області.

Як і в зразках досліджених раніше, теперешні дані свідчать, що стародавні ювеліри використовували для виготовлення виробів лігатурне золото. Так, окуття піхов і руків'я меча з кургану Товста Могила виготовлено із лігатурного золота (середня проба приблизно 635) із вмістом міді від 2,0 до 3,5%. Склад сплаву у виробі відносно однорідний. В ньому встановлено також незначні домішки цинку, заліза, олова і сурми (табл. №1).

Пластини оббивки піхов меча з кургану поблизу с.Олександрівка також виготовлені з лігатурного золота. Але якщо для пластини з фігуркою кабана сплав за складом досить постійний (середня проба приблизно 560, середній вміст міді 3%), то сплав пластини з інкрустацією неоднорідний. Тут можна виділити два середніх значення проби сплаву: приблизно 560 із суттєвим добавленням міді (3-4%) і приблизно 710 із незначною домішкою міді (приблизно 1%). Найбільш часті домішки в сплавах: цинк, залізо, сурма, молібден (в пластині з фігурою кабана), більш рідкі: олово, вісмут, телур і ртуть. На межі похибки (0,0 п %) в

зразках золота із цих пластин також фіксуються домішки миш'яку, кобальту і нікелю (табл. №2).

З лігатурного золота були зроблені і золоті прикраси із Бердянського кургану (середні проби сплавів приблизно 550 і 460; середній вміст міді 4,8%). За даними мікрозондового аналізу тут встановлені як домішки залізо (0,0 п %), нікель (0,0 п %), кобальт (0,0 п %) і телур (0,0 п %); за даними мікроспектрального аналізу - залізо (0,0 п %), свинець (0,0 п %), олово (0,00 п %) і вісмут (0,00 п %) (табл.3).

На діаграмі (рис.3) підсумовані дані всіх проведених на сьогодні досліджень хімічного складу зразків золота із скіфських курганів - 55 зразків в даній роботі, 10 зразків в роботі [3] і 37 зразків, що досліджені в лабораторії мікрозондового аналізу Інституту надтвердих матеріалів НАН України. Майже всі зразки показали, що вони виготовлені переважно з золота досить низької проби (електруму – найчастіше до нього відносять золото проби 350-700) з вмістом золота 37-55%, іноді до 60-72%. Тільки деякі з них мають високий вміст цього металу (78% - відносно низька проба 750, 93% — висока проба 950). Багато зразків вироблено з досить однорідного золота, але іноді в основній масі низькопробного золота зустрічаються високопробні ділянки (70-80% золота). Характерною ознакою більшості досліджених виробів є високий вміст у золоті домішок міді (від 0,5 до 9%, іноді до 12,5% і навіть 23%). У деяких зразках досить багато ртуті, інколи заліза та олова.

Зазначимо, що наявність у більшості зразків міді, а в одному олова у даному випадку не є сингенетичними з самородним золотом, а занесені в нього в процесі вилучення з руди, де могли бути мінерали олова й міді, або в процесі виготовлення сплаву — лігатурного золота.

В природі, хоча дуже рідко, знаходять мідисте золото із значним вмістом міді до 46% і більше. В Україні таке золото встановлено в розсипищах Донбасу й кристалічних породах Придніпров'я та Побужжя. Але для мідистого золота властива виразна обернена залежність між вмістом срібла й міді, в наших аналізах це не спостерігається. Таким чином, більшість вивчених зразків, за винятком зразка з розкопок Ольвії [3], є

сплави, отримані в процесі виготовлення тієї чи іншої лігатури, і для цього використовували низькопробне золото, на що вказують такі важливі домішки в ньому, як телур і марганець.

Виходячи з аналізу хімічного складу зразків скіфського золота, а також відомих в наш час історичних та археологічних даних про розробку в різні часи родовищ золота в місцевих, сусідніх і далеких районах, можливо, в якійсь мірі визначити регіони надходження металу цих зразків.

В Україні низькопробне золото зосереджене переважно на Закарпатті. Але перші достовірні згадки про видобуток золота в цьому районі датуються XII ст. Щодо рудопроявів на Українському щиті, то вони стали відомі тільки в наш час, містять переважно високопробне золото і залягають у докембрійських кристалічних породах. Це дуже складне на ті часи для пошуку і видобутку корінне золото. У I тис. до н.е. видобувалось переважно розсіпне золото. Це ж стосується високо й середньопробного корінного золота з рудопроявів в області Українських Карпат і Нагального кряжа (Донбас).

Характерною домішкою в цьому золоті, особливо в Донецькому, є ртуть, а мідисте золото Донбасу, Придніпров'я та Побужжя має значення мінералогічних знахідок (табл. №4). Найближчими до України регіонами, де в той час добувалося низькопробне золото були: Трансільванія, Балкани, Кавказ і Мала Азія. Ці райони належать до серединного золотоносного поясу землі, який містить родовища переважно молодого низькопробного золота.

Вони і є найвірогіднішими (особливо Карпато-Балканський) регіонами надходження металу для ювелірних виробів із скіфських курганів.

Однак, щоб з'ясувати таку складну проблему, як походження скіфського золота, потрібен значно більший статистичний матеріал і більш досконалі методи вивчення хімічного складу виробів. Отже, необхідне детальне вивчення археологічного золота, а саме:

- 1) встановлення проби (співвідношення золота, срібла й, можливо, міді);
- 2) встановлення елементів-домішок (до 0,0 п знаку);

3) встановлення й визначення можливих мінеральних включень (кварцу, піриту, арсенопіриту, галеніту, сфалериту та ін.);

4) визначення внутрішньої будови (однорідність або неоднорідність стану). Можливе вивчення й інших ознак, більш тонкого рівня, наприклад, ізотопів свинцю у золоті.

Література:

1. Галецкий А.С., Тесленко Ю.В., Зайцев Б.П., Куделко С.М. К проблеме оценки потенциала золотоносности территории Украины //Геологический журнал. – 1993.- № 5.- С.26-30.

2. Квасниця В.М., Латиш І.К. Самородне золото України. –Київ – АртЕк.- 1996.- 152 с.

3. Квасниця В.М., Підвисоцька О.П., Легкова Г.В., Шаміна Т.П., Баглей В.О. До питання про мінералогічну природу археологічного золота України // Минералогический журнал. – 1994.- Т. 16.- № 5/6.- С.89-96

4. Нечаев С.В. Геологические проблемы золота в Украине // Минералогический журнал.- 1998.- Т. 20.- №1.- С.84-91.



Рис. 1. Меч з золотими прикрасами руків'я та піхов з кургану Товста Могила, Дніпропетровська обл.
а,б). Схема взяття проб золота.



Рис. 2. Золоті прикраси піхов меча з кургану поблизу с. Олександрівка, Дніпропетровська обл. а,б). Схема взяття проб золота.

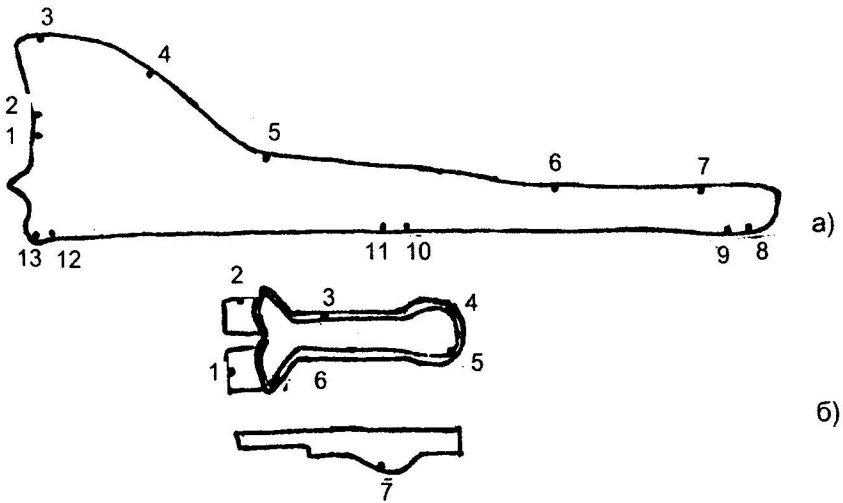
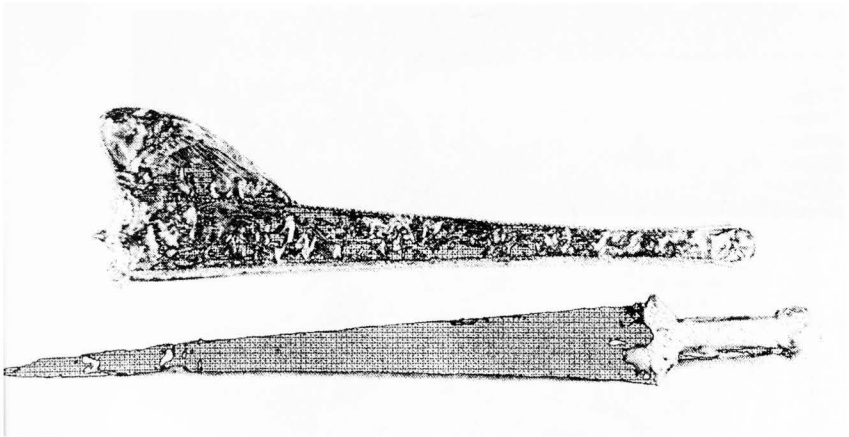

Рис. 3. Вміст золота, срібла і міді в золотих скіфських виробах (крапками показано вміст міді, хрестиками – срібла і відповідно вміст золота).

Табл.№1. Хімічний склад золотих прикрас меча з кургану Товста Могила., Дніпропетровська обл.

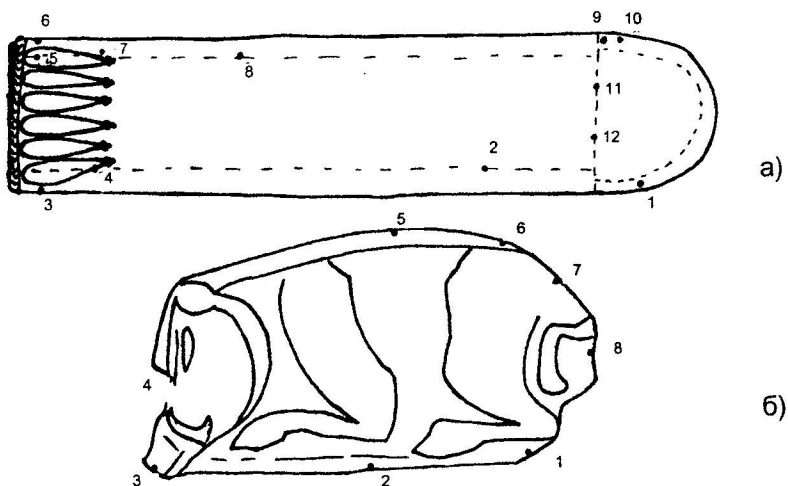
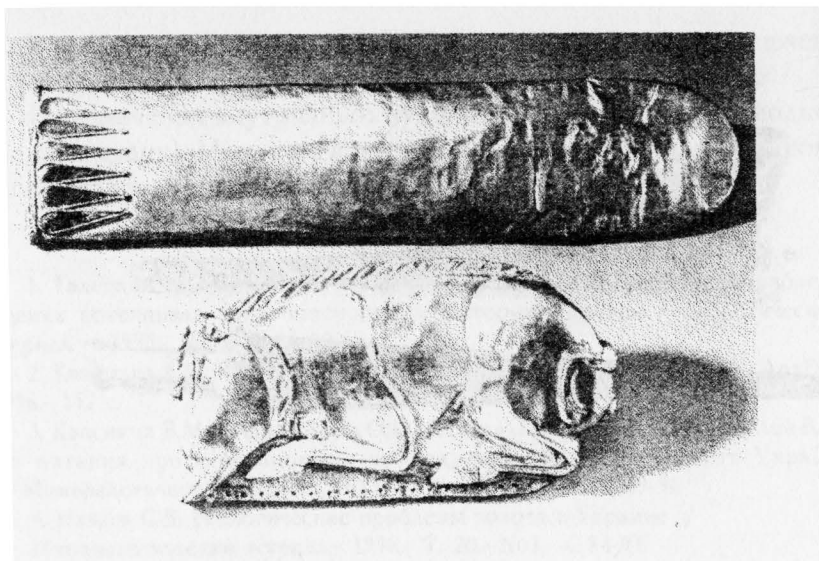
Хімічні елементи	Вміст в %												
	Зразки												
	1	2	3	4	5	6	7	8	9	10	11	12	13
	Окуття піхов меча												
Au	60,8*	62,8	62,1	59,4	63,3	62,8	61,7	62,6*	63,3	62,2	63,3*	62,8*	61,8
Ag	35,2	33,6	36,7	37,0	34,3	36,1	35,8	35,6	34,2	36,1	34,0	35,0	36,4
Cu	3,5	2,5	2,0	2,7	2,1	2,5	2,4	2,5	2,1	2,0	2,7	2,6	3,1
Zn	сл.**	0,3	-	-	0,1	сл.	-	-	0,1	-	сл.	-	-
Fe	-	-	-	-	-	-	-	-	-	-	сл.	-	-
Sn	-	-	-	-	-	-	-	-	-	сл.	-	-	-
Sb	-	-	-	-	сл.	-	-	-	-	-	-	-	-
	2. Окуття руків'я меча												
Au	62,8	63,1	60,8	60,7	60,8	59,2	59,2						
Ag	35,1	33,8	36,0	36,0	36,0	36,2	36,8						
Cu	2,0	3,2	3,2	3,3	3,2	3,3	3,3						
Zn	0,1	-	сл.	-	-	-	сл.						
Sn	сл.	-	-	-	-	-	-						

* - зразки від цяхів

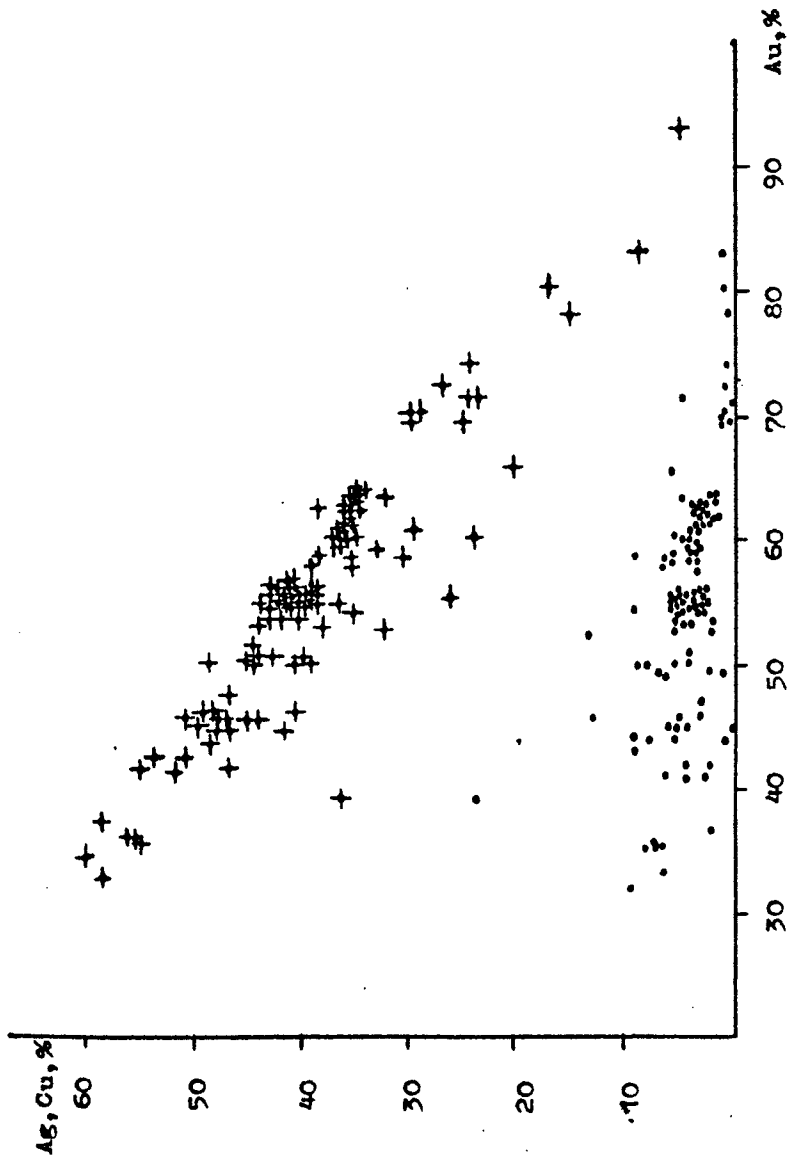
** - сліди

Табл. №2. Хімічний склад золотих прикрас меча з кургану поблизу с.Олександрівка, Дніпропетровська обл.

Хімічні елементи	Вміст в %												
	Зразки												
	1	2	3	4	5	6	7	8	9	10	11	12	13
	Пластина-оббивка піхов меча з інкрустацією												
Au	60,2	72,0	55,7***	54,0	52,7	54,9	69,0	68,9	69,5	51,1***	55,2	55,1	
Ag	35,4	27,2	41,0	42,6	43,1	41,0	29,5	29,0	29,6	45,0	41,0	40,9	
Cu	4,2	0,9	3,3	4,1	4,3	4,0	1,3	1,1	0,8	4,0	3,7	3,1	
Zn	-	-	сл.	сл.	-	-	-	-	-	сл.	-	-	
Fe	-	-	-	-	сл.	-	-	сл.	сл.	-	-	-	
Te	-	сл.	-	сл.	-	-	-	-	-	-	-	сл.	
Hg	-	-	-	-	-	сл.	сл.	-	-	-	-	-	
Sv	-	-	-	-	-	сл.	-	-	-	-	-	-	
	Пластина-оббивка з зображенням вепра												
Au	54,2	54,6	55,5	54,6	55,0	54,5	55,0	54,9					
Ag	42,8	42,6	42,6	41,6	42,1	41,4	42,7	41,4					
Cu	2,9	3,1	2,1	3,3	3,0	3,0	3,0	3,2					
Zn	-	-	-	-	сл.	сл.	сл.	сл.					
Fe	-	сл.	сл.	сл.	-	-	-	-					
Mo	сл.	сл.	сл.	сл.	сл.	сл.	сл.	сл.					
Sn	-	сл.	-	сл.	-	-	-	-					
Sv	сл.	-	-	-	-	-	сл.	сл.					
Bi	-	-	-	-	-	сл.	-	-					

*** - Припой

Таблиця №3. Хімічний склад фрагментів золотих прикрас із Бердянського кургану

Зразки	Вміст в %		
	AU	AG	CU
A3C-3040	57,6	36,3	5,4
A3C-3070	45,5	49,0	5,0
A3C-3072	50,0	44,6	5,3
A3C-3073/1	55,2	39,8	4,7
A3C-3073/2	55,2	39,7	4,8
A3C-3073/3	56,1	38,5	4,8
A3C-3073/4	55,2	39,7	5,2
A3C-3081	52,6	44,1	4,1
A3C-3082	54,6	39,1	5,5
A3C-3086/1	54,8	39,2	5,0
A3C-3086/2	45,2	51,4	3,7
A3C-3089/1	55,7	39,3	4,8
A3C-3089/2	54,8	39,4	5,0
A3C-3091/1	55,3	39,2	4,8
A3C-3091/2	54,8	39,2	4,8

Результати мікроспектрального аналізу (спалювання зразка)						
Зразки	Cu	Fe	Pb	Bi	Sn	Mg
A3C-3040	>2	0,01	0,002	0,02		0,01
A3C-3070	>2	0,01	0,02	0,04		0,01
A3C-3072	>2	0,05	0,01	0,05		0,02
A3C-3091/2	>2	0,02– 0,03	0,03	0,001	0,003	

Таблиця №4. Хімічний склад природного і археологічного золота України

Геологічні регіони та області	Проба золота	Домішки в золоті
Природне золото		
Закарпатський прогин	600-699, <600 і 700-799	Cu, Te, Fe, Zn, Pb, As, Sb, Hg (0, 0п-0,п%)
Складчасті Карпати	800-899 і 900-950; іноді 700-799	Cu, Hg, Fe, Zn, Pb, As, Sb, Bi (0, 0п-0,п%) іноді Hg (1-5%)
Український щит	900-950, >950, 800-899; іноді 700-799, 600-699 і <600	Cu, Zn, Pb, Fe, Bi, Sb, As, Sn, Ti, Pt, Mo, Ni, Co, Te, Se, Hg (0,0п-0,п%); Cu (1-31%) для мідистого золота; іноді Hg (1%)
Донбас, Нагольний кряж	800-899, іноді 900-950 і <600	Hg, Fe, Zn, Pb, Cu, Bi, Sb, As, Te (0,0п-0,п%); часто Hg (1-6%); Cu (1-39%) для мідистого золота
Археологічне (скіфське) золото		
Дніпропетровська, Запорізька, Черкаська, Херсонська, Сумська і Крим (золото із 15 курганів і поховань VII-III ст.ст. до н.е.)	<500, <600 і 600-699; рідко 700-799, 800-899 і <400	Часто Cu (1-8%), іноді Sn (4-10%); Cu, Sn, Pb, Zn, As, Fe, Hg, Te, Ti, Ni, Sb, Mn, Bi, Co (0,0п-0,п%)

Жіноче вбрання населення чорноліської культури.

Костюм може розказати і про конкретну людину, і загалом про народ значно більше, ніж будь-яка категорія культури. І не тільки тому, що головні убори, одяг, взуття, прикраси, аксесуари тобто, все, що становить поняття “костюм” відбиває рівень технічного розвитку, технологічні досягнення виробництва, зв’язки та інші чинники, котрі складають характеристику матеріального світу. У вбранні сконцентовано естетичні, моральні, релігійні традиції. Саме вони відкривають духовні засади суспільства, або (образно кажучи) – його душу.

Фахівці, вивчаючи вбрання, дійшли висновку, що народження і окремого елемента, і цілісного ансамблю зумовлено доцільністю у використанні, а існування (у просторі та часі) – уявленнями про красу. Це спостереження костюмознавців та етнографів стали аксіомою: гармонія “корисного і красивого” забезпечувала вбранню життя впродовж не одного століття. Не прямо, а опосередковано (адже у ланцюжку “корисне-красиве” відсутній перший елемент), закон знайшов втілення і у застосуванні прикрас: ті з них, котрі увібрали естетичні та моральні норми певної спільноти, передавали від покоління до покоління.

Історія костюма народів, котрі колись мешкали на землях сучасної України, надзвичайно цікава і багата. Правда, висвітлено ще не всі її сторінки з причини відсутності достатньої кількості матеріалів, за якими можна відтворити вбрання. Але зараз все частіше спеціалісти звертаються до нових методик дослідження. Наприклад, до реконструкції – відновлення форми, способів виготовлення, декору компонентів убрання на підставі аналізу зображень, писемних свідчень, археологічних знахідок. Останнє має велике значення, оскільки відкрито численні археологічні об’єкти, що значно збагачують наші знання про різні сторони

предметного світу давнини (1). Отже, поступово ми заповнимо прогалини у вивченні теми.

Автори статті поставили собі за мету реконструювати одяг, поширений на початку I тис. до н.е серед жінок, котрі належали до племен так званої Чорноліської культури (населення Лісостепової зони між Дністром та Дніпром, та в басейні р.Ворскли). На жаль, ми не маємо найбільш інформативних джерел, за якими можна відтворити певне явище: наративних композицій чи окремих зображень людей, будь-яких писемних свідчень про етнос. Саме такі відомості, безумовно, є найбільш яскравим відлунням життя і допомагають уявити його майже без гіпотетичних припущень.

За таких обставин (тобто, недосконалості бази даних) для досягнення результату надзвичайної ваги набирають археологічні знахідки: фрагменти текстилю, шкіри (навіть незначні), декоративні елементи. Крім того, є сенс розглянути кераміку, а також інші речі, що становлять характеристику культури – їх аналіз наближує до розуміння художнього мислення, принципів мистецтва, зрештою – естетичного ідеалу тих, хто створював і носив убрання.

Перше питання, що виникає у дослідника: з яких матеріалів виготовляли головні убори, одяг та взуття? А ргіогі ми припускаємо, що для цього використовували тканини, шкіру, шкури свійських та диких тварин.

Сліди виробництва текстилю та шкіри у II – на початку I тис. до н.е. бачимо на пам'ятках культури багатьох європейських племен. Вони свідчать про значні технологічні досягнення: тканини виробляли з рослинних волокон (в основному, вирощували льон) та вовни, причому, вміли одержувати текстиль із заданими властивостями з різних видів та сортів сировини, досить складних прийомів прядіння, ткацтва (2).

У пам'ятках “чорнолісців” не зафіксовано рештків тканин, шкіри, але можемо припустити, що природно-кліматичні умови спонукали до широкого використання льону та вовни, хутра та шкіри – продукції господарської діяльності чорноліських племен, котра забезпечувала всі ланки побуту, у тому числі розвиток ткацтва та інших ремесел. Розкопки чорноліських пам'яток

(городищ, поховань) відкрили декоративні вироби, котрі до певно міри відбивають і загальний вигляд костюма, і форму окреми його деталей.

Деякі з них були у так званих скарбах — наборах речей різни категорій, серед яких — прикраси, котрі, можливо, утворювали єдиний ансамбль. Так, на Суботівському та Залевкінському (Черкаська обл.) городищах знайдено: сережки, браслети, пронизки, платівки (3). З інших пам'яток в ареалі мешкання “чорнолісців” походять шпильки, фібули (4).

Перш за все, розглянемо оздобу голови: сережки, пронизки. На Суботівському городищі у скарбі 1971 р. було 3 сережки з круглими щитками: вони скручені з бронзового, круглого у перерізі дроту. Малюнок виробу побудовано на зіставленні розмірів та конфігурації нижньої (пласка спіраль) та верхньої (петля, відігнута у бік, протилежний звивам спіралі) частин (5). Схожі прикраси з'явилися на території Правобережної України ще за доби пізньої бронзи (мабуть, найперше в убранні жінок з племен білогрудівської культури). Суботівські сережки хоча і зберегли загальну композицію “білогрудівських”, але відрізняються від них меншими розмірами та вставкою в деяких екземплярах круглої залізної платівки (Табл. I, 1). Це так званий “чорноліський варіант підвісок білогрудівського типу”. Особливість абрису викликає припущення, що їх закріплювали на головному уборі, котрий за типологічними ознаками належить до налобних пов'язок (Рис. 1). З історії костюма знаємо, що шнури, джгути, стрічки з шкіри, тканини, були найпоширенішими та універсальними уборами. Існувало безліч варіантів способів носіння, зав'язування та оформлення у різних народів. Вони розрізняються також семантикою, котра увібрала в себе етнічний, соціальний та художній аспекти.

“Чорноліські” жінки носили сережки, що нагадують пружинку (об'ємну спіраль у 3 витки) з бронзового дроту, круглого у перетині. Декілька екземплярів знайдено у Суботівському скарбі (6). Специфіка форми свідчить, що їх використовували як підвіски. Можливо, вони були елементами зачіски: “спіральки” нанизували на пасма волосся на скронях (Рис. 2).

Як ми вже зазначали, в середовищі різних народів приділяли велику увагу оздобленню налобних пов'язок. “Чорнолісці” також

застосовували різні декоративні вироби, щоб прикрасити стрічки. Так, серед речей Залевкінського скарбу були біконічні пронизки (кобанського типу). Скручені з бронзової дротинки так, що звиви спіралі тісно прилягають одна до одної, вони мають різні діаметри на кінцях та посередині (7). Мабуть, така технологія забезпечувала витворам певні художні ефекти: переливи, гру світла на рифленій поверхні. Ми думаємо, що їх розміщували на стрічці як облямівку верхнього та нижнього пружків. Крім того, пронизки могли нанизувати на нитку і носити на шиї замість намиста (Рис.2).

Наручні прикраси у “чорноліського” населення не надто різномантні. Знайдено тільки браслети (мабуть персні не мали поширення). На Суботівському городищі зафіксовано сліди виробництва широких пластинчастих наручнів з оригінальною застібкою (кінці браслета скріплювали за допомогою невеличкого стрижня, котрий вставляли в отвір опуклої дископодібної пластинки). Вони відліті за восковою моделлю, пишно оздоблені рельєфним орнаментом. (Табл. II, 1) Відомий дослідник О.І. Тереножкін вважав такі браслети характерними декоративними елементами, котрі вирізняють костюм чорноліських племен (8).

Своєрідність ансамблеві надавали спіралеподібні браслети з тоненького прямокутного стрижня (також знайдені на Суботівському городищі) (Табл. II, 2). На відміну від описаних вище такі (“пружинні”) прикраси були поширені в Європі: аналогії є серед речей лужицької культури (правда, найчастіше вони зроблені з круглого у перетині дроту) (9).

У Залевкінському скарбі також була наручна прикраса: бронзовий браслет – литий, з опуклими півколами на обідку (10).

Скоріш за все, вироби цієї категорії (тобто браслети) не поділяли на “жіночі” чи “чоловічі”. Про це говорить і форма предметів, і візерунки на них, в основі яких – мотиви спіралі, характерні в передскіфський час в середовищі чорноліських, кіммерійських та фракійських племен. Схожі між собою орнаменти були декором убрання і жінок, і чоловіків.

Огляд прикрас, притаманних “чорноліським жінкам”, не можна обмежити тільки особистими (знімними). Цікаву інформацію, необхідну для реконструкції костюмів, подають оздоби незнімні, тобто аплікації. Серед них — бронзові “фігурні” платівки різних

розмірів (Табл. I, 2). Досить багато таких знайшли на Суботівському городищі (у скарбах 1955 та 1971р.) (11). Імовірно, їх розміщували на головних уборах, певних ділянках плечового та поясного одягу, взутті. Оскільки отворів на пластинках нема, то, можна припустити, що кожну пришивали (стібками зверху) або приклеювали смолистою речовиною. На тонкому полотні декоративні елементи прикріплювали нитками (і це був додатковий засіб оформлення), а на цупкому текстилі чи шкірі – клеєм.

Конфігурація пластинок (за ними в літературі закріплено назву “вісімкоподібні”) дозволяє створити декілька варіантів орнаментів (Табл. I, 4). Серед археологічних матеріалів цього часу є досить багато схожих платівок (наприклад, подібні оздоби знайдено поблизу сіл Сахарни та Алчедар на території Молдови) (12).

Ще одна категорія декоративних виробів – тоненькі трубочки, згорнуті з прямокутної бронзової смужки (також з скарбів 1955 та 1971 р.) (Табл. I, 3) Ідея створення порожнистих циліндрів для оздоблення будь-якої поверхні має глибокі корені: аналогічні бачимо серед речей енеолітичного часу. Їхня простота не була на заваді у складанні візерунків: завдяки лаконічності деталей ті, хто прикрашав одяг, одержували чіткий, графічний малюнок (Табл. I, 5).

Можна уявити, який гарний вигляд мали аплікації: бронзові платівки та пронизки блищали ніби золоті, а поєднання з яскравими барвами вбрання, надавало строям особливої ошатності. З окремими компонентами костюма пов'язані шпильки. На Суботівському городищі (у верхньому шарі: IX-VIII ст. до н.е.) відкрито уламки форм для їх відливання: у цей час найпоширенішими типами були стрижні з конічною чи цвяхоподібною шапінкою та боковою петлею (13). Привертає увагу випадкова знахідка в с. Хмельна (Черкаської обл.) - шпилька з ажурним віялоподібним завершенням (Табл. III, 1). Ймовірно, це імпорт з Кавказа – одне з свідчень зв'язків “чорнолісців” з кобанськими племенами (14). Діапазон використання виробів цієї категорії досить широкий: для закріплення головних уборів, що належать до так званих платових (покривала, намітки, хустки), оздоба зачіски, заколка для одягу. Одна з версій застосування унікальної прикраси з с. Хмельна – застібка для пояса у парадному костюмі (Рис. 1).

Для скріплення наплічного одягу, мабуть, слугували фібули (Табл.ІІІ,2). Хоча не можна стверджувати, що вони були звичайними деталями убрання, але серед різноманітних речей – пам'яток чорноліської культури бачимо декілька довізних екземплярів (15) (Рис.2).

Отже, відомості, вилучені з дослідження археологічних матеріалів, дозволили зробити висновки про художнє оформлення вбрання, уявити варіанти поєднання особистих прикрас у ансамблі, відтворити головні убори, котрі належать до типу пов'язок, зачіску з спіралеподібними підвісками.

Ще один з напрямків на шляху наших пошуків – тобто відтворення форм та образного строю жіночого костюма, а також його компонентів – узагальнення матеріалів з історії вбрання. Археологічні залишки у різних регіонах Європи дозволяють визначити загальні тенденції у появі та існуванні всіх категорій вбрання (головних уборів, одягу, взуття), а в деяких випадках – його особливості (форма, силует, спосіб створення). Так, беззастережно можемо відмітити, що в епоху бронзи та раннього заліза жінки носили на голові убори, котрі у класифікаційному плані належать до найпростіших видів: “стрічки” та “покривала”. Майже скрізь було поширене поєднання плечового одягу (зшитого: сорочки різної довжини, драпіровочного: плащі, накидки) та поясного – розпашних та нерозпашних спідниць. Обов'язкова деталь – пояси. Вони мали не тільки практичне призначення, але й відігравали символічну роль (16).

Поставимо питання так: що надягали сучасниці “чорнолісців” у сусідніх регіонах? Яскраве уявлення про це дають пам'ятки образотворчого мистецтва: витвори дрібної пластики культури Гава-Голігради (Східнокарпатський регіон, XI – VIII ст.до н.е.). Наприклад, оглянемо глиняну статуетку з городища поблизу с.Кривче (Борщівський район, Тернопільська обл.). Давній художник виразно (хоч і в умовній манері) передав характерні обриси жіночої постаті, вбрання та декоративні елементи: сорочку з довгими рукавами, широку спідницю, підперезану поясом (Табл.ІV, 1). На іншій скульптурці (городище Лисичники) бачимо фартушок – давня за походженням деталь костюма, котра мала велике значення не тільки як утилітарний предмет, але й у

символічному плані (Табл.ІV,2). Схожі фігурки знайдено на території Трансільванії (городища Теляк, Цахнауци, Солончени, Гриничешти) (Табл.V) (17)

Ці вироби є для нас важливим джерелом інформації, тому що демонструють не тільки склад ансамблю, але й розміщення візерунків: на вороті, подолі, поясі, вздовж рук (від плечей до п'ястків). Можемо зробити висновки про характер вбрання, естетичні уподобання, котрі воно відбиває, а також припущення про способи формування плечового та поясного одягу. Як бачимо, всі деталі костюма, створюють антропоморфний силует, тобто такий, що відповідає обрисам жіночого тіла. Особливий акцент — на нижній частині — від талії до низу: одяг підкреслював стегна (можливо, навіть зорово збільшував їх). Художник передав цю особливість вбрання дещо гротескно, змалювавши на деяких глиняних фігурках кулясті об'ємні спідниці (Табл.ІV,1,2, V, 2,3).

А тепер поглянемо на предмети, котрі були у побуті чорноліських племен. Особливо привертає увагу кераміка. Аналіз форм, фактури, орнаментики посуду доповнює базу даних про декоративне вирішення костюма, наштовхує на цікаві здогади про його загальний силует. Так, характерними чорноліськими є тюльпаноподібні горщики з наліпною рельєфною смужкою – валиком з пальцевими заціпами. Він оперізує корпус під шийкою або посередині, як пояс у вбранні. І це враження підсилюють закінчення валика, що звисають, неначе зав'язки (18). Подібність глиняного пружка на посудині та елемента костюма викликає в уяві певні образи: обриси постаті жінки, одяг якої хоч і розділений пасом, але не підкреслює особливості саме жіночої фігури, тобто, убрання, загалом, не створювало антропоморфний силует. Зовсім інше враження справляють корчаги з кулястим тулубом і високою шийкою: абрис нагадує скульптурки з гальштатських городищ (18). Отже, є підстави припустити, що в середовищі “чорнолісців” були звичними костюми з такими ж пропорціями верхньої і нижньої частини, як у їхніх сусідів.

Розглянуті матеріали надають підстави для реконструкції вбрання “чорноліських” жінок (Рис.1,2). Ми думаємо, що воно включало наплічний одяг та поясний. Плечовий: лляна додільна сорочка з довгими рукавами та куртка з цупкої вовняної тканини,

овчини чи хутра. Друга частина комплекту: спідниця, зібрана навколо талії поясом, інколи доповнена фартухом.

Сорочка разом із широкою спідницею (мабуть, пошитою із щільної тканини), підперезаною кушаком, утворювали ансамбль, що належить до антропоморфного силуету, оскільки підкреслювали пропорції жіночої фігури – (Рис.1). Ми пропонуємо і другий варіант поєднання елементів: сорочка, фартух, куртка – костюмний комплекс відрізняється від попереднього загальними обрисами, котрі не вимальовують постать (не антропоморфний силует). Декоративні засоби – аплікації (металеві платівки, пронизки, шкіряні або текстильні нашивки) та, можливо, вишивка, мотиви якої читаємо у візерунках на браслетах, керамічному посуді, тощо. Цікаво уявити гаму кольорів. Ми виходимо із можливостей населення цього регіону. У Середньому Подніпров'ї, мабуть, використовувати траву марени красильної, бузину, кору вільхи – вони надавали виробам забарвлення різних відтінків червоного, лілового, рудого. Можливо, потрапляли і довізні індигоносні рослини (наприклад, трава вайда). Жінки з давніх давен уміли вибілювати тканини, але застосовували інколи небілене полотно.

Форми одягу продиктовані вимогами практичної необхідності, пов'язані з природно-кліматичними умовами, особливостями господарства, і зрештою – смаками людей, котрі створювали і носили костюм. Запропоновані моделі узагальнюють результати вивчення пам'яток передскіфського часу, розвідки з історії ткацтва та костюмів європейських народів.

Список ілюстрацій
Табл. I
Бронзові прикраси з Суботівського городища

1. Підвіски
2. Платівки "вісімкоподібні"
3. Циліндричні пронизк
4. Варіанти візерунків з платівок.
5. Варіанти закріплення пронизок на поверхні виробу



Табл. II
Браслети, знайдені на Суботівському городищі

1. Пластинчасті браслети з рельєфним візерунком
2. Спіралеподібні вироби



1

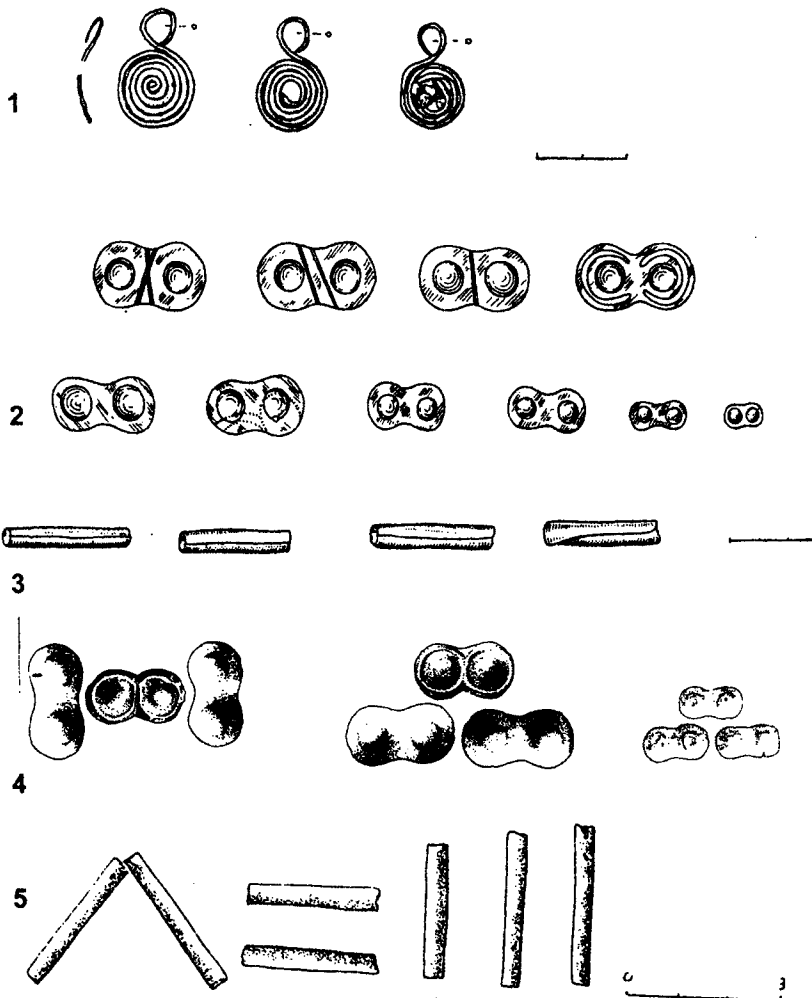
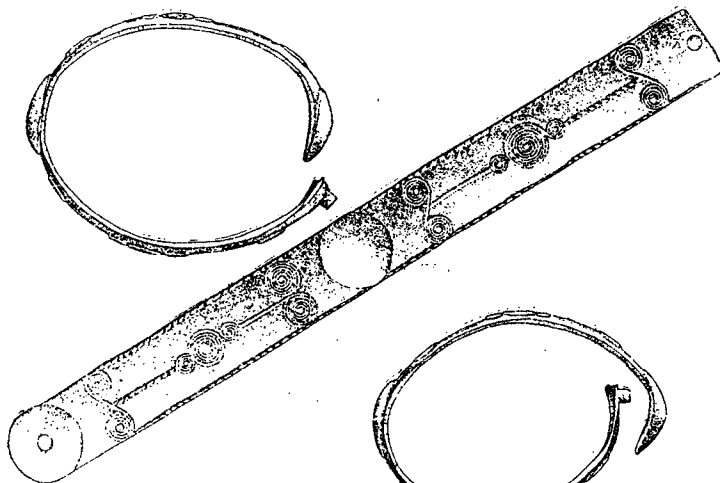
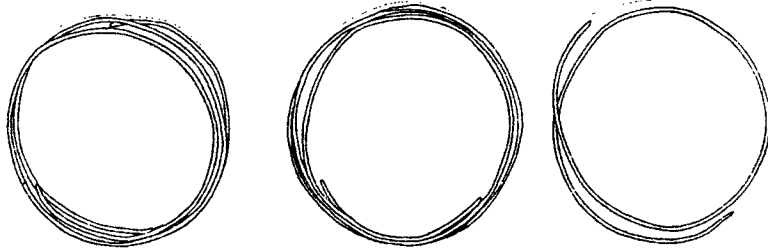

2

Табл. III
Аксессуары вбрання "чорноліських" жінок

1. Шпилька з с. Хмельна (Черкаська обл.)
2. Фібула, знайдена у Резніковському районі (Молдова)

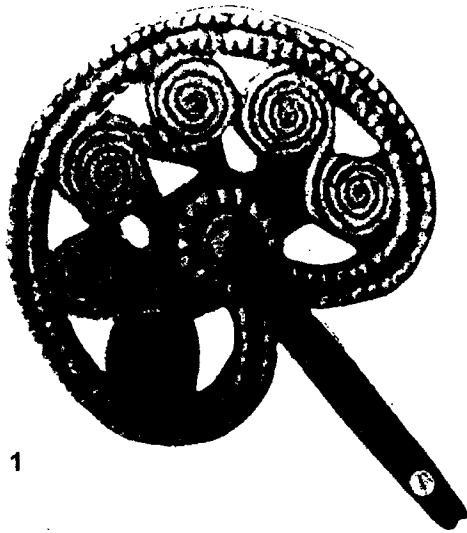

1

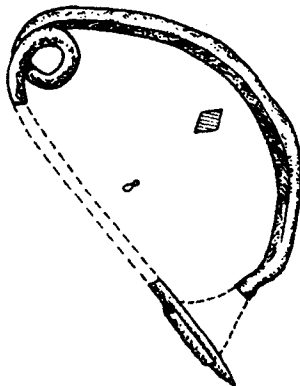

2

Табл. IV
Скульптурні зображення жінок з городищ культури Гава-Голігради
на території України

1. Глиняна фігурка з городища Кривче
2. Скульптурка, знайдена на городищі Лисичники

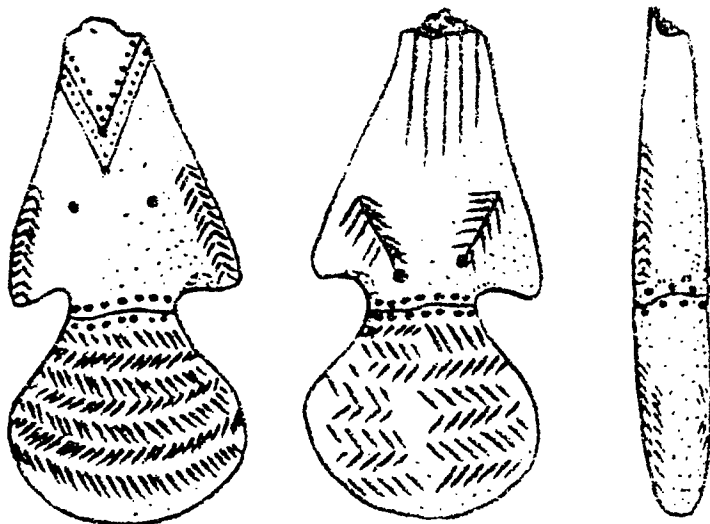

1

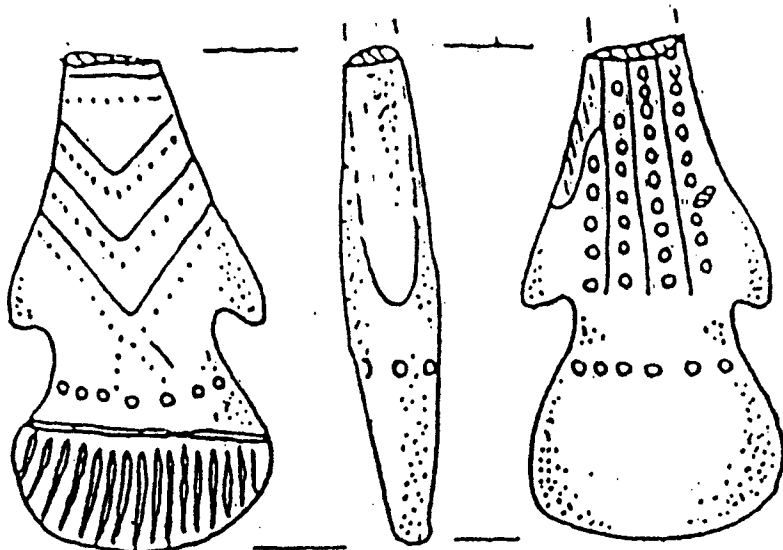

2

Табл.V

Пам'ятки культури Гава-Голігради - скульптурні зображення жінок

1. Глиняна фігурка з городища Гранічешти (Румунія)

2. Скульптурка з городища Теляк (Румунія)

3. Фрагмент скульптурного зображення жінки з городища Лисичники



Рис.1



Рис.2

Література.

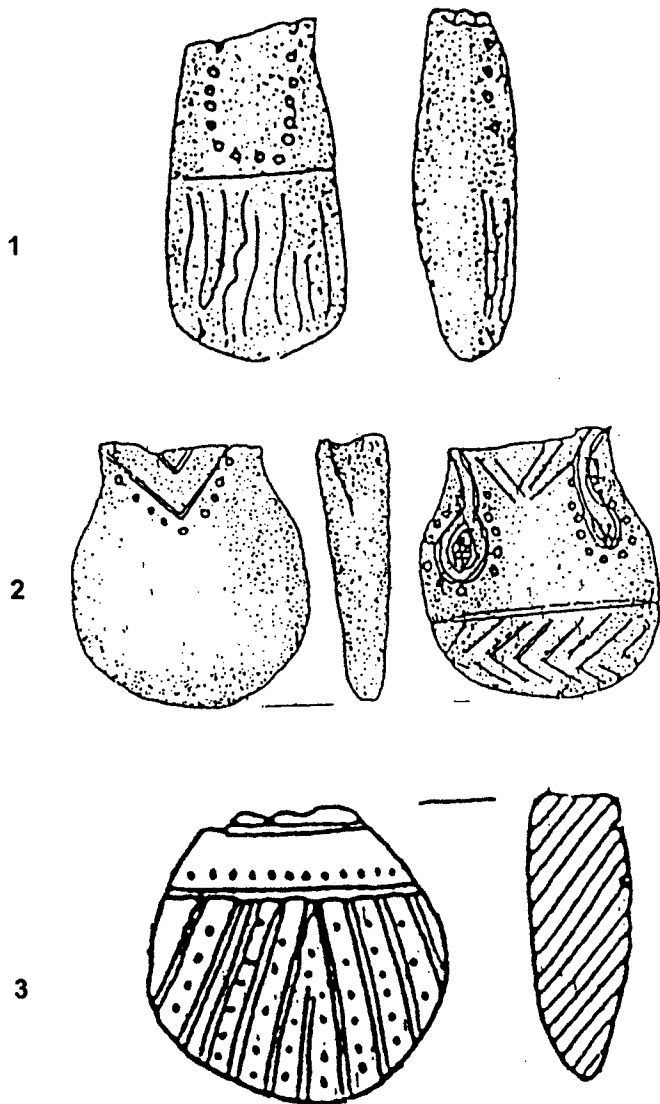
1. Ключко А.С. Верхній плечовий одяг скіфів.// Археологія – 1984 -№47 – С.57
- Ключко А.С. Новые материалы к реконструкции головного убора скифянок // Древности Степной Скифии.–К.,1982–С.118-130
2. Munksgaard E. Oldtidsdragter. –Nationalmuseet, Kobenhavn- 1974 –208 S.
3. Тереножкин А.И. Киммерийцы. –К.- 1976 –С.73, рис.40; с.82, рис.52,57
4. Мелюкова А.И. Культуры предскифского периода в лесостепной зоне// Степи Европейской части СССР в скифо-сарматское время. –М., 1989, С.26 табл 7,8
5. Тереножкин А.И.,1976, с.82,рис.52
6. Там же
7. Там же, с.73, рис.40
8. Там же,с.86, рис.51.
9. Мелюкова А.И. 1989, с.26, табл 7,14
10. Там же, с.73, рис.40
11. Там же, с.85, рис.57
12. Там же, рис.62
13. Мелюкова А.И., с.26, табл 7,18
14. Тереножкин А.И.,1976, с.86, рис.60
15. Тереножкин А.И., 1961, рис.112,5
16. Ключко Л. Женский костюм в Правобережной Украине по материалам украшений тшинецкой и комаровской культур// Trzcinec: system kulturowy czy interkulturowy proces? – Poznan – 998 –S.329 – 337
- Мурашева В.В. Семиотический статус пояса в Средневековой Руси. Средневековые древности Восточной Европы. – М. – 1993 – С.22-38
17. Малеев Ю.Н. Гальштатские городища в Западной Подолии и Прикарпатье. Межплеменные связи эпохи бронзы на территории Украины. – К. – 1987 – С.94, рис.3,1.
- Малеев Ю. Скульптурки жінок культури Гава-Голігради // Старожитності Верхнього Потисся та суміжних регіонів - Carpatica – 1995 –5 – С.97-108
18. Словник довідник археології. – К., 1996, с.302, Мелюкова А.И. 1989, с.26 табл. 8

Персні із скіфських пам'яток в колекції Музею історичних коштовностей України

Серед особистих скіфських прикрас, що входять до збірки Музею історичних коштовностей України, персні посідають за кількістю та різноманітністю форм друге місце, поступаючись лише сережкам. Це говорить про їх популярність у скіфському суспільстві, адже персні носили і жінки, і чоловіки і діти. Наша колекція налічує 135 екземплярів. Вони виготовлені, звичайно, із золота чи срібла і лише поодинокі екземпляри із заліза чи бронзи, плакованих золотом.

Дана категорія виробів розглядалася перш за все в статтях-публікаціях пам'яток, звідки вони походять, вивчалась такими відомими дослідниками античних прикрас, як О.Я.Неверов, М.І.Максимова та ін. Але найбільш детально (типи, техніка виконання, походження, можливі центри виробництва) скіфські персні викладені в зведенні археологічних джерел В.Г. Петренко "Украшения Скифии VII-III вв. до н.э.". Автор, врахувавши 255 прикрас із 130 комплексів, розділила їх на три відділи: дротяні, пластинчасті та литі, за технікою виконання та матеріалом. Кожен з цих відділів розділено на відповідні типи, підтипи та варіанти. Всього визначено 15 типів, при цьому за типові ознаки взяті форма щитка та дужки, а за варіантні – наявність чи відсутність орнаменту на щитку, дрібні деталі форми. Окремо дослідниця виділила у IV відділ персні, зроблені у складній техніці, що поєднувала лиття, покриття золотим листом, скань та філігрань, розділивши їх також на типи (від № 15 по 18) з відповідними варіантами. Таким чином ми маємо такий загальний класифікаційний ланцюжок: відділ – тип – підтип – варіант.

Розглядаючи персні з колекції нашого музею, ми, звичайно, перш за все будемо відштовхуватися від запропонованої класифікації, адже автор вивчила всі відомі їй на той час прикраси, що зберігалися в різних колекціях. Звичайно завдяки археологічним розкопкам вони, тобто колекції, поповнилися новими

знахідками, які не ввійшли до зведення. Деякі з них опубліковані в різних виданнях, інші, нажаль, ні. Крім того, окремі, що ввійшли до монографії Петренко, описані та зображені на таблицях не зовсім чітко, і тому не можна отримати повного уявлення про їх форму, тим паче техніку виконання.

Нам здається, що систематизація перснів з колекції нашого музею потребує трохи іншого підходу, адже прописною є вимога до опису експоната: він повинен бути таким, щоб з його допомогою (без фото) можна було уявити, який же вигляд має той чи інший предмет. Тому ми вирішили, що правомірним буде поділ перснів та колець на два відділи (за абрисом чи загальною формою): I – кільця (дротяні та виготовлені із металевої смужки); II – персні з щитками, а всередині відділів на групи, підгрупи, типи та варіанти. Групи виділяємо за технологічними особливостями виготовлення виробу.

Окрему групу прикрас першого відділу складають дротяні колечки “у один виток”, та багатовиткові, виготовлені з круглого, овального чи прямокутного у розрізі стрижня. Окремий тип складають кільця “прості”: кінці їх потоншені, обрубані, близько підходять один до одного чи трохи заходять один за одний (Табл. I, 1-3). В нашій збірці ми маємо один екземпляр – золоте дротяне колечко з потоншеними кінцями, що заходять один за одний з жіночого поховання Товстої Могили (Табл. I, 3).

За спостереженнями В.Г. Петренко найбільш ранній екземпляр подібних прикрас відноситься до другої половини VI ст. до н.е., а з середини V ст. до н.е. вони зустрічаються в пам'ятках Нижнього Дону та Криму, а у Степу доживають до IV ст. до н.е. Примітно, що подібні оздоби робили в основному з бронзи, зрідка із срібла, а золотих взагалі мало. І не дивлячись на досить просту техніку виготовлення, такі кільця чомусь не набувають поширення у пам'ятках IV ст. до н.е.

У названій групі ще один тип складають кільця спіралеподібні з двома варіантами: до першого належать *дротяні* у 2,5 та більше обертів спіралі. В нашій колекції ми маємо 2 екземпляри: кільце у три витки, виготовлене із круглого у перетині, трохи сплющеного дроту, на розклепаних кінцях якого нанесено, виконане в техніці гравірування, стилізоване зображення змії (з поховання “амазонки” в кургані № 3 поблизу с. Мирне Бориспільського району

Київської області) і також спіралеподібне у 10 витків кільце з чоловічого поховання Товстої могили, кінці якого оформлені зображенням голови лева в фас (Табл. I, 4). Прикраси такого типу за спостереженнями В. Г. Петренко поширюються у IV-III ст. до н. е. у Скіфії на досить великій території. Примітно, що персні, кількість витків спіралі яких сягала десяти, характерні для чоловічих поховань.

У даному відділі ми маємо ще одну групу: *лїті*, виготовлені із золотої смужки кільця. Всього їх 3 екземпляри.

До них належить вишукана прикраса у два з половиною витки, кінці зі стилізованими фігурками левів на кінцях, що походить з невизначеного, пограбованого поховання № 1, кургану № 4 поблизу с. Піски Баштанського району, Миколаївської області. Два персні зі смужки у три з половиною витки, що з боків прикрашена пружком з косими насічками, а на кінцях масками левів, походять із поховання елінізованої скіфянки в Трьохбратньому кургані (Табл. I, 5).

До відділу II входять персні з щитками. З них найбільшу у кількісному вираженні групу складають прикраси з розімкненими шинками. Саме на цій ознаці робить акцент і О. Я. Неверов, який у статті “Металлические перстни эпохи архаики, классики и эллинизма из Северного Причерноморья (опыт классификации)” відносить такі персні до окремого V типу, посилаючись на Д. Бордмана, який виділив їх у особливу “понтійську групу”. Ці прикраси відомі в похованнях з IV ст. до н. е., а у IV-III ст. до н. е. у Степу були найбільш “модними”.

Тут ми маємо декілька типів. Найбільш численним є той з них, що включає, так би мовити, найпростіші персні: плаский круглий чи овальний щиток, прямокутна у перетині шинка, кінці якої трохи звужені, заокруглені, інколи загострені (один або обидва) та заходять один за одиний (Табл. I, 6). Таких у нашій колекції – 75 екземплярів. Окрім 2-х з Лїсостепу, всі вони походять із скіфських курганів степової зони, конкретно: з 18 жіночих, 5 дитячих, 12 “невизначених” поховань (тобто тих, де точно встановити стать похованих не вдалось). До останніх також відносяться 2 прикраси невідомого походження (із старих колекцій музею), та ще 2 із розкопок О. М. Лєскова та В. І. Бідзілі

з, на жаль, не встановленою приналежністю до тієї чи іншої конкретної пам'ятки. Таким чином, жінкам належало 40 прикрас, дітям – 12, 19 екземплярів – “не визначені”. Звертає на себе увагу факт відсутності таких перснів у чоловічих похованнях, але, імовірно, серед “невизначених” поховань були і ті, що належали представникам чоловічої статі. Проте, знову звертаючись до вищезгаданого “САИ” ми бачимо, що і там розрахунки вказують на невелику кількість перснів, що походять з поховань чоловіків: лише 2, коли з жіночих – 48, дитячих – 3. Єдине, що мова йде і про ті прикраси, які Петренко виділені в варіанти, а ми відносимо їх до окремих типів. Проте, це ніяк не впливає на загальну картину цього зіставлення, що можна буде прослідити далі.

Ці персні можна з певністю назвати масовою продукцією, що користувалася попитом у різних верств населення: прикраси з дорогоцінного металу ми бачимо у похованнях і знаті, і заможних скіфів, а з бронзи чи заліза – у рядових. Трапляється і поєднання різних металів: частина перснів виготовлена із золота, частина – із заліза чи бронзи, як, наприклад в кургані №5, пох.5 поблизу с.Златополь Запорізької обл., коли праву руку жінки прикрашали 2 золотих, а ліву – бронзовий перстень. Всі вони вирізані із тонкої металевої пластини. Проста техніка виконання надавала змогу виготовляти подібні оздобу у великій кількості.

Прикраси такого гатунку носили на обох руках і частіше непарне число. Окремий тип складають персні, що мають вигнутий за формою пальця щиток (Табл.І,7). Їх у нашій колекції 15 шт. Походять окрім 1-го теж із степової зони. З них 5 знайдені в 4-х жіночих похованнях, 5 в 4-х дитячих похованнях та 2 (одна могила), де стать померлих точно не визначена.

Ще один тип – персні з опуклими (можна ще їх назвати напівсферичними щитками і такими ж як і персні попередньої підгрупи шинками (Табл.І,8). Один з них походить із Лісостепу (чоловіче поховання), інші 6 – із Степу. 5 з останніх належали жінкам, а 1 – “невизначений”. Така форма надавалася щитку, мабуть, ударом інструмента з напівсферичною робочою частиною, що наносився зі зворотнього боку. Щитки інших перснів (виді-

ляємо їх теж в окремий тип), не повністю опуклі: *напівсферичний виступ займає хоч і значну, але не всю площину щитка*. Обидва походять з жіночого пох. № 3 кургану № 17, поблизу с.Привольне Херсонської області.

Можна виділити ще один тип: *щитки перснів декоровані горизонтальною рельєфною смугою* (Табл. I, 9, 10). Щиток овальний, вигнутий за формою пальця, шинка кругла у перетині, кінці звужені і заходять один за одний. Таких ми маємо 2 екземпляри: один золотий (жіноче поховання 2, курган № 3 поблизу с. Богданівка, Херсонська обл.), другий фрагментований залізний з покритим золотом щитком (поховання “амазонки” з кургану № 2 поблизу смт Акимівка Запорізької області). Щиток круглий, шинка пласка, кінці теж заходять один за одний. Маємо такий один: походить з жіночого поховання № 1 кургану № 5 поблизу с. Вільна Україна Каховського району Херсонської обл. До цієї групи, як окремий тип, ми вносимо також перстень з Гайманової Могили (Табл. I, 11). Він зроблений із круглого дроту, потоношені кінці якого заходять один за одний. До кільця припаяно конусоподібний пустотілий щиток. Прикрашений по краю обідком псевдозерні.

До окремої підгрупи входять персні із зображеннями на щитку.

Типологічною єдністю вирізняються прикраси з *припаяною на щиток пластиною, на якій нанесено тиснене зображення* (Табл. I, 12, 13).

Це 5 перснів (жіноче поховання, курган 22, пох. 2 поблизу с. Вільна Україна, Каховський район, Херсонська область) з напаяними на щиток овальними пластинами із зображенням лева, що лежить у профіль ліворуч та перстень із зображенням лева у такій же позі, що походить з кургану № 21, пох. 2 поблизу с. Кам'янка Очаковського району Миколаївської обл. Нажаль, фігурка тварини на останньому дуже зім'ята, але помітно, що відзначається вона ретельною пробробкою деталей і майстерністю виконання. Всі вони мають за основу плаский щиток і пласку шинку з кінцями, що заходять один за одний. Як варіант цього типу ми маємо фрагмент залізного персня, що складається із овального щитка і невеличких залишків шинки. Щиток плакований золотою пластиною, все поле якої зайняте тисненим у високому

рельєфі зображенням фігурки лося, що лежить. Походить з поховання “амазонки” Кутянського могильника (Табл. I, 15).

Ще один варіант складає перстень з вигнутим за формою пальця щитком із унікальним сюжетом: на напаяній на щиток платівці з псевдозерню по краю відтиснута у невисокому рельєфі фігурка скіфа із посудиною в руках, яку він тримає перед мордою тварини (Табл. I, 14). Прикраса походить з поховання дівчинки-підлітка кургану № 4 в урочищі Носаки.

Окремий тип – це персні, на *пласкі щитки яких напаяні зображення фігурок тварин*. Шинки цих прикрас теж пласкі, прямокутні у перетині з кінцями, що заходять один за одний. На овальному щитку 5-ти перснів з жіночого поховання 2 кургану 21 поблизу с. Кам'янка Очаковського району Миколаївської області ми бачимо пустотілі фігурку лева і голову барана в обрамленні (теж напаяний) обідка із дроту з ледь помітними насічками (Табл. I, 16). Мабуть, до цієї підгрупи можна віднести і ушкоджений виріб (теж жіноче поховання з кургану № 29 поблизу с. Пришиб Березнеговатського району Миколаївської області): на овальному щитку персня залишився фрагмент припаяного обідка із рубчастого дроту і шматочки золота.

До окремого типу відносяться і персні зі щитками із золотих монет. В нашій збірці є один екземпляр такої своєрідної прикраси. Це перстень з кургану № 9, пох. 1 поблизу с. Мар'ївка Запорізької області. Щитком його є пантикапейський статер 310-304 рр. до н.е., на аверсі зображена голова сатира ліворуч у вінку, на реверсі – фігурка грифона зі списом у пащі, який йде по хлібному колоску, і напис ΠΑΝ (Табл. I, 17). Шинка персня пласка, кінці загострені і заходять один за одний. Три таких персня походять із жіночого поховання Великого Рижанівського кургану.

Окрему групу складають литі персні з суцільними шинками.

В ній типологічно виділяються суцільні *персні у вигляді масивного литого кільця*, передня частина якого – вузький овальний щиток, у деяких випадках на ньому є зображення. Такі прикраси виділені в окремий варіант 11 типу у класифікації Петренко: вони з'являються у V ст. до н.е. і існують протягом IV-III ст. до н.е. В нашій збірці – це срібний перстень, на жаль розламаний на п'ять фрагментів, з пласким овальним щитком і

овальною за формою, але круглою у перетині шинкою, що датується V ст. до н.е. На щитку – плаковане золотом, вдавлене вглиб зображення тварини (кошачий хижак?), що стоїть у профіль ліворуч (з жіночого поховання кургану Малий Чортотлик) (Табл. I, 18). Окремий тип складає золотий перстень із вписаним в овал досить великого щитка прорізним зображенням фігурки грифона, що стоїть ліворуч з піднятою передньою лапою (жіноче поховання № 2 кургану № 22 поблизу с. Вільна Україна на Херсонщині) (Табл. II, 19).

Ще один тип репрезентує литий перстень з пласкою, трохи звуженою посередині шинкою, що розширюється з боків і плавно переходить у прямокутний щиток, який утворюють три “стрічки”, кожна з якої складається із пари стилізованих звернених різнобіч сплющених морд левів (Табл. II, 20). Походить він з кургану № 9 поблизу с. Пруси Черкаської обл. і датується початком III ст. до н.е. Аналогією йому слугує перстень з кургану Кекуватського, що зберігається в ДЕ, який відрізняється більш рельєфними і виразними зображеннями фігурок хижаків.

Підгрупу утворюють і персні зі вставками.

У ній типологічно вирізняються прикраси з *окремо виготовленим і припаяним до шинки щитком-кастом зі вставкою*. З них мають овальну, прямокутну у перетині шинку з розплющеними кінцями, до якої припаяно у двох випадках круглий, а в одному – овальний щиток-каст, виготовлений із золотої стрічки, що “обтискує” вставку так, що її верхній з вирізаними “зубчиками” край заходить на пласку поверхню пастової вставки. По периметру вставки каст прикрашений двома напаяними дротяними обідками і розташованою між ними сканною плетінкою. Походять прикраси з Лісостепу (курган 3, пох. 2 поблизу с. Велика Стариця, Київська область) (Табл. II, 21). Ще один перстень (походить з кургану II, пох. 2, поблизу с. Львове, Херсонська обл.) має пластинчасту, трохи розширену на кінцях дужку, до якої припаяно щиток-сердолікова вставка в оправі. Для вставки використана намистина (про що свідчить наскрізний отвір у ній), яку по периметру щільно обтискує каст, виготовлений із тонкої пластини. Цікаво, що всі названі персні походять із поховань жінок зі зброєю, так званих амазонок і всі датуються IV ст. до

Фрагментована ж прикраса IV ст. до н.е. походить з чоловічого поховання 2, кургану № 11 поблизу с. Нагірне Дніпропетровської обл. (Табл. II, 22). Це овальна оправа для вставки виготовлена із продовгуватої прямокутної пластини, широкі сторони якої загнуті так, що утворюють каст, який, імовірно, “обтискував” вставку по периметру. До нього була припаяна срібна шинка, маленький фрагмент якої зберігся. Вставкою був, як писав Б.М.Мозолевський, склоподібний камінь темно-червоного кольору.

Зовсім не схожий на них, але теж зі вставкою, (виділяється в окремих тип) перстень з пограбованого жіночого поховання кургану Малий Чортотлик (Табл. II, 23). Шинка його виготовлена із круглого у перетині дроту, кінці якого трохи відігнуті, розширені та сплющені. До них (з внутрішнього боку) припаяні стрижні, на які надіта бочкоподібна намистина коричневого кольору з пресованої пасти. Датується прикраса V ст. до н.е. За формою шинки і, можливо, системою кріплення вставки, перстень нагадує прикрасу, що походить з Німфейського кургану № 4. Різняться вони щитком – на німфейському персні – рухлива скляна гема. Можливо, що і на нашому персні спочатку була подібного гатунку гема, яка чи розламалася, чи згубилася, і замість неї у давнину була надіта вищезгадана намистина.

Виділяється нами і підгрупа перснів з високими у вигляді зрізаного конуса щитками. Два з них увійшли до зведення В.Г. Петренко: один з с. Таганча Черкаської області (випадкова знахідка), другий невідомого походження. (Табл. II, 24, 25). Ми маємо в нашій колекції ще один екземпляр: перстень з кургану № 8, пох. I поблизу с. Велика Знам'янка Запорізької обл. Всі вони складаються з овальної шинки, до кінців якої припаяно пустотілий конусоподібний щиток, поверхня якого орнаментована візерунками, виконаними в техніці зерні та скані. Всі персні схожі за характером декору поверхні щитків. На верхній площині щитка перснів із Таганчі та Великої Знам'янки напаяні дротяні розетки. Верх щитка персня невідомого походження не закритий пластиною (скоріш за все вона втрачена), що дає змогу побачити: усередині щиток заповнено якоюсь білою масою, як нам здається, наповнювачем, призначеним для надання тривкості щитку. Імовірно, в пустотілі щитки усіх трьох (включаючи і прикрасу із

Таганчі) була закладена якась маса для підтримки їх форми. Посилаючись на Маршалла Онайко Н.А. вказує на середземноморське походження персня із Таганчі, датуючи його V ст. до н.е. Останні два, зважаючи на схожість усіх трьох, ми теж відносимо до цього часу і також вважаємо середземноморським імпортом.

Окрему підгрупу складають *персні з рухомою дужкою*: так ми умовно називаємо прикраси, що (за О.Я. Неверовим) є імітаціями у золоті кам'яних гем – печаток з рухливою дужкою. Обидва датуються IV ст. до н.е. Це – ефектний масивний виріб з Денисової могили (Табл. II, 27), на лицьовому боці щитка якого припаяна пустотіла фігурка лева, а на звороті – вигравірована сцена терзання грифоном коня, і вишуканий витвір з Трьохбратнього кургану зі щитком, на одному боці якого фігурка скарабея, а на другому тиснене зображення жіночої фігурки у довгому одязі (Табл. II, 28). Вони суттєво відрізняються один від одного і за стилем, і за технікою виконання.

Перший вражає масивністю і майстерно виконаними мотивами скіфського звіриного стилю, другий більш легкими формами і подібністю до античних печаток, в основі яких був камінь – кабошон з наскрізним отвором для рухливої дужки і вирізаним на його опуклій спинці жуком-скарабеєм, а на гладенькій – інталією. Справа в тому, що в скіфських курганах знаходять і справжні (тобто не імітації) подібного гатунку печатки. Але у нас немає відомостей про те, що скіфи користувалися печатками для позначення приналежності майна тій чи іншій окремо взятій особі. Тому, мабуть, і справжні печатки і тим паче їх імітації слугували суто прикрасами, зображенням на яких надавався магічний зміст.

До окремої підгрупи, ми відносимо унікальний перстень, *щитком якого є фігурка тварини (лева)* (Табл. II, 26). Лита шинка цієї оздоби кругла у перетині зі сплющеними мордами левів анфас на кінцях, деталі зображення яких (очі, зморшки та носі та ін.) пророблені різцем в техніці гравірування. До кінців шинки припаяна пустотіла (з половинок) скульптурна фігурка лева, закріплена на квадратній пластині-основі, декорованій по периметру рубчастим дротом.

Ця прикраса (на думку Н.А. Онайко) виготовлена у V ст. до н.е. середземноморським майстром.

Таким чином, ми розглянули таку категорію прикрас як персні. У багатьох давніх і, звичайно, сучасних культурах ці оздоби були і є дуже популярними. Ми вже знаємо про знаковість гривен, сережок у скіфів. Мабуть, що і оздоби, які скіфи одягали на пальці, теж були позначені якимось змістом: ми вже звертали увагу на їхнє, у більшості випадків, непарне число, на те, що носили їх більше жінки, інколи прикрашаючи всі пальці рук. У зв'язку з останнім пригадується давня традиція населення гірського Таджикистану: там жінка повинна була обов'язково носити кільце, без якого рука вважалася ритуально нечистою. Можливо, і у скіфів вони вказували на соціальний статус особи, вік чи сімейний стан, а зображення, що зустрічаються на них мали магичний зміст, адже деякі ми бачимо на інших прикрасах (гривни, браслети), на платівках – оздобах костюму, на предметах озброєння, тощо.

Таблиця I

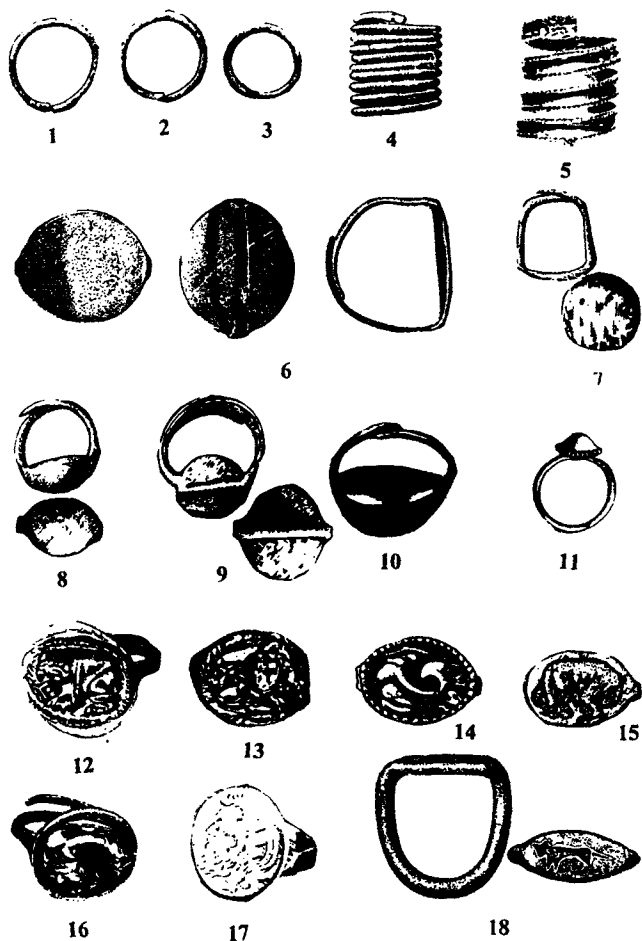

Кільця та персні з скіфських поховань

1-3 Колючки дротяні у "один виток"

4-5 Кільця багатовиткові

6-18 Персні з щитками

6-10, 12-16 Персні з розімкненими шинками

11 Перстень із щитком припаяним до кільця

17 Перстень з золотою монетою на щитку

18 Перстень литий з суцільною шинкою

Таблиця II



19



20



21



22



23

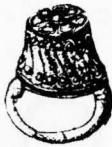

24



25



26



27



28

19-26, 28 Персні з суцільною шинкою

19 Перстень литий з прорізним зображенням у щитку

21 Перстень з щитком-кастом

24-25 Персні з щитком у вигляді зрізаного конуса (тип "Тачанка")

26 Перстень з щитком у вигляді фігурки лева

27-28 Персні з рухомою дужкою

Образ Геракла на пам'ятках ювелірного мистецтва IV ст. до н.е. з Північного Причорномор'я

В розвитку культури кочових скіфів надзвичайно важливу роль відігравали взаємини з еллінами античних держав Північного Причорномор'я. Завдяки цим інтенсивним контактам у скіфських курганах IV ст. до н.е. знайдено велику кількість високохудожніх пам'яток торевтики, виготовлених у грецьких ювелірних майстернях Боспору й Аттики. Серед них привертають увагу персонажі грецької міфології, тісно пов'язані з міфами і релігією скіфів. До кола цих творів належать прикраси кінської вузди і золоті аплікаційні пластини з різноманітними зображеннями Геракла. Цей еллінський герой має винятково багату іконографічну традицію в античному мистецтві, яка з усією яскравістю прослідковується як на пам'ятках еліно-скіфського, так і еллінського ювелірного мистецтва. Голова бородатого Геракла у вигляді маски зустрічається тільки на прикрасах кінської вузди. Так, із Чмиревої Могили походять рельєфні бронзові пластини із золотим плакуванням, на яких збереглися два варіанти зображення [Онайко, 1970. С.33. Табл. XXIV, м,д]. Перший – це круглі фалари, у поле яких вписана голова героя анфас з ретельно проробленою зачіскою і пишною бородою. Ідеально величний тип обличчя, симетрично укладенне волосся, разом із шоломом, що увінчує голову, у вигляді розкритої пащі лева, дозволяють ідентифікувати його з Гераклом (Табл. I, 1).

Другий варіант зображення здавалося б відрізняється від першого тільки овальною формою пластини, обрізаної за контуром голови героя (Табл. I, 2). Однак особливості передачі обличчя із широкими вилицями і мигдалеподібними очима, форма і характер завитків волосся, шолом із завершенням у вигляді кошлатої гриви свідчать про два дуже близьких, хоча і різних за дрібними деталями вироби, які, найвірогідніше, виконані одним майстром.

На круглих бронзових фаларах із плакуванням сріблом і золотом фольгою з курганів Товста Могила [Мозолевський, 1979. С. 37, 38. Рис. 22, 3] і Огуз [Boltrik, Fialko, 1996. S. 122, 128. Taf. 8; Золота, 1999, № 8. С. 146, 178] представлений ще один варіант зображення голови бородатого Геракла в левиному шоломі анфас (Табл. I, 3-4). На тлі пластини, що окантована подвійним валиком, виділяється округла голова героя, оточена густими, кучерявими завитками волосся, що, м'яко окреслюючи невисоке чоло, плавно переходять у довгу бороду. Невеличкі вуса закривають верхню губу. Торевт ретельно передав дрібні деталі великих, широко розкритих очей під нависаючими бровами, прямої форми ніс і шолом із круглими вушками і кудлатою з боків гривною. Всі ці особливості надають зображенню вигляд застиглої маски з трохи утрированными рисами обличчя, які за своїми художніми якостями значно поступаються описаним вище образам із Чмиревої Могили. Це дозволяє, незважаючи на їх нібито стилістичну й іконографічну близькість [див.: Мозолевський, 1979. С. 185], розділити проаналізовані прикраси кінської вузди за стилістикою і манерою виконання на три самостійні групи, що відносяться до першого іконографічного типу – зображенню голови Геракла у вигляді маски.

Зовсім інше трактування образу Геракла представлено на срібних прямокутних пластинках від набору кінської вузди з кургану Бабина Могила, які репрезентують другий іконографічний тип [Мозолевський, Полин, 1987. С.8-9; Dal Mille, 1995. P.75. Cat. 42b; Scythian gold, 1999. Cat. 151]. Перед нами погрудне зображення молодого безбородого героя в накинутому на голову шоломі і перев'язаному на шиї плащі зі шкіри лева, лапи якого утворюють орнаментальний вузол (Табл. I, 5). Витягнуте овальне обличчя з високим чолом, виразними очима, прямим носом і трохи припухлими вустами, в обрамленні з вишукано завитих локонів волосся, свідчать про талант еллінського торевта, котрий передав у високому рельєфі одухотворений образ героя.

З цього ж поховання походять круглі срібні позолочені фалари із зображеннями голови бородатого чоловіка з пишною зачіскою [Золото степу, 1991. Кат.139; Scythian gold, 1999. P. 283, 284. Cat. 137, 138]. Однак симетричні вигнуті ріжки з насічками, ідентичні

зображенням на парних фаларах з головою безбородого Сатира, на шії якого зав'язано плащ із шкури якоїсь тварини [Золото степу, 1991. Кат.139; Scythian gold, 1999. Р. 284, 285. Cat. 139, 140], свідчать про те, що це, найімовірніше, бородатий Сатир або Пан, а не Геракл, як вважалося раніше [Scythian gold, 1999. Р. 283-285. Cat. 137, 138].

Необхідно відзначити, що голова Геракла у вигляді маски на прикрасах кінської вузди супроводжується аналогічними масками Діоніса (Товста Могила, Огуз) чи Сатира (Чмирева Могила, Бабина Могила), образи яких одержали значне поширення в елліно-скіфський торевтиці IV ст. до н.е. [Русяєва, 1995. С.23-25]. Зображення Геракла і Діоніса, ймовірно, пов'язані з елевсинськими таїнствами [Аграфонов, 1998. С.34-35; Кереньи, 2000. С. 71-79] або іншими спільними культурами цих божеств, що одержали поширення як у середовищі еллінів, так і скіфських номадів.

До набору кінської вузди з кургану Бабина Могила належить і унікальний срібний з позолотою налобник із зображенням фігури Геракла, котрий відпочиває, який можна віднести до *третього типу* [Scythian gold, 1999. Р. 290, 291. Cat. 145]. Оголений герой стоїть на невисокому узвишші, яке, можливо, імітує постамент статуї. Голова в лев'ячому шоломі з високим позолоченим гребенем повернена до лівого плеча і трохи опущена. Пишне хвилясте волосся закриває вуха і спускається на шию. Округлої форми борода єдиною, майже не розчленованою масою покриває нижню частину обличчя. На ній з верхньої губи спускаються довгі вуса. Високе добре промодельоване чоло переходить в трактовані гранями надбрівні дуги, що плавно нависають над великими широко відкритими очима з рельєфними віками і слізником. Прямий ніс з широкими ніздрями і масивні кубічні скули обличчя передають риси вольового, сповненого мужності образу героя.

Вага тіла перенесена на праву ногу і палицю зі згорнутою шкірою лева, на яку спирається лівою рукою Геракл. Ліва нога ледве висунута вперед. Цей прийом постановки фігури додає тілу легкий вигин, зсув лінії стегон. Права рука зігнута в лікті й спирається стиснутим кулаком у бік, ліва з палицею опущена додолу. В композиції ясно відчувається хіастична побудова –

напружена права нога і ліва рука і, відповідно, ослаблена ліва нога і права рука. Мотив зігнутої в лікті правої руки порушує фронтальність фігури і створює деяку просторовість і динамічність. М'язи тіла сильно розвинуті і підкреслюють невловимий рух. Чітко змодельовано мускули грудної клітки, талії, і живота, що виступають складкою над стегнами. Пропорції фігури стрункі, але трохи приземкуваті (Табл. II).

У своїй основі цей мотив еллінськими торецями був скопійований зі статуї Геракла, що за іконографічною схемою близька до мармурової скульптури, поставленої Скопасом у гімнасії Сікіона й описаної Павсанієм [II. 9, 8; 10, 1.7]. Її відтворення збереглися як у мarmorі, так і бронзі, а також на бронзових монетах сікіонського карбування [Давыдова, 1997. С. 54-60. Рис. 1-2]. Найближчими аналогіями до розглянутого налобника є бронзова статуя Геракла, котрий відпочиває, 330-320 рр. до н.е. з Великого Лувра і римська мармурова копія з грецького оригіналу IV ст. до н.е. з Державного Ермітажа [Там же. Рис. 1].

Однак статуя Скопаса зображувала молодого безбородого Геракла, увінчаного вінком з гілок білої тополі. Саме цей факт дозволив ученим виділити групу пам'яток, що одержали умовну назву "тип Дженцано" на честь герми Геракла з Британського музею [Lattimore, 1975. P.17-26; Давыдова, 1997. С.55-57. Рис.3-5].

Цікаво, що в Північному Причорномор'ї в похованні жриці Деметри в кургані Велика Близниця були знайдені квадратні золоті аплікаційні пластини з подібним іконографічним трактуванням образу безбородого Геракла, що не зустрічається в жодному зі скіфських поховань [Williams, Ogden, 1994. P. 194-195. Cat. 129]. У даному випадку перед нами погрудне зображення в легкому тричетвертному повороті вліво, обрамлене широкою смужкою іонійського кіматію. Квадратне поле пластини повністю заповнює голова Геракла, увінчана вінком з листя білої тополі, яка була разом з осикою священним деревом героя, і вказувала на його зв'язок із хтонічним культом [Аграфонов, 1998. С. 41]. Високе чоло прорізають дві широкі горизонтальні зморшки, під виступаючими надбрівними дугами – великі мигдалеподібні очі з тонко проробленими зіницями. Широкий прямий ніс і трохи припухлі

вуста, підкреслено рельєфними носо-губними складками і опуклими щоками з високими скулами. На праве плече покладена палиця (Табл. I, 6). Ці золоті пластини є четвертим іконографічним типом в зображенні Геракла.

Відповідно до міфологічних даних, перед здійсненням свого останнього подвигу Геракл був присвячений в елевсинські містерії [Diod.IV,14]. Тому образ Геракла на золотих аплікаційних пластинках, знайдених разом з аналогічними виробами, прикрашеними погрудними зображеннями Деметри і Персефони, а також теракотові статуетки героя з Великої Близниці свідчать про його безпосередній зв'язок із загробним культом. Майже ідентичне зображення Геракла можна бачити на так званій статуї Лансдаун, римській копії з грецького оригіналу 340-х рр. до н.е., яка зберігається в колекції музею Поля Гетті в Малібу (США), і віднесена дослідниками до кола пам'ятників Скопаса, близьких до голови Геракла з західного фронтона храму Афіни Алеї в Тегей [Lattimore, 1975. P.25,26; Stewart, 1982].

Крім описаних вище предметів, у кургані Бабина Могила знайдені срібні прикраси кінської вузди з зображеннями першого й останнього (дванадцятого) подвигів Геракла. За стилістикою і декором вони значною мірою відрізняються від попередніх фаларів і налобника.

Обидві композиції закомпоновані в коло, декороване смугою плетінки і перлинника. Сцена двобою Геракла з немейським левом збереглася у край фрагментарно, однак дозволяє скласти уявлення про її побудову і манеру виконання [Koczoŋnicz Ukrainy, 1996. P. 179, 180, 228. № 27.6; Scythian gold, 1999. P. 286, 287. Cat. 142], а також віднести її до 5-го іконографічного типу. Оголений безбородий Геракл, що спирається коліном лівої і витягнутою вперед ступнею правої ноги в кам'янистий ґрунт, зімкнув руки на шиї розлюченого лева. Під їхніми ногами зображена палиця. Торевт ретельно проробив мускулатуру напруженого тіла грецького героя і хижака, передавши вени, що здулися. Тут фігури трактовані більш пластично, мускулатура тіла модельована з найдрібнішими деталями. Численні мініатюрні золоті аплікаційні пластини повторюють цю іконографічну схему в дзеркальному відображенні. Фігура героя вліво ідеально вписана в кругле поле,

обрізане по краю композиції. Пластини, які походять з багатьох поховань (Чортомлик, Чмирева Могила, Верхній Рогачик, Шувльгівка, Куль-Оба, Жовтокам'янка) [Ростовцев, 1925. С.447; Онайко, 1970. С.105; Мозолевский, 1982. С.211; Алексеев, 1986. № 32; Копейкина, 1986. С.55. № 25], за манерою виконання і стилістикою можна розділити на дві групи, що свідчать про тривале використання штампа і його багаторазове відновлення (Табл. III, 2). На думку М.И.Ростовцева, підтриману згодом усіма дослідниками, прототипом для нього послужили монети Кізіка та Сіракуз кінця V ст. до н.е., з точним відтворенням цього сюжету [Копейкина, 1986. С.55; Treister, 2000. P. 99-100. Pl. IV, 1-2]. Цікаво, що подібні за композицією зображення (інколи в дзеркальному відображенні), але виконані в інших стилістичних манерах, також зустрічаються на срібних (Панагюріште і Долна Козніца, Фракія) [Traci, 1989. no. 117/6; Ancient, 1998. no. 20, 103] та золотих фаларах (Вані, Колхіда) [Chgonia, 1981. Pl. 57. no.181] другої половини IV ст. до н.е.

На срібному фаларі з Бабиної Могили показаний ще один подвиг Геракла – двобій зі стражем царства Аїда Кербером [Мозолевский, Полин, 1987. С. 8-9; Koczowniczy Ukrainy, 1996. P. 179, 180, 228. № 27.5; Scythian gold, 1999. P. 286, 287. Cat. 141]. Профільне зображення оголеного юного героя, із тричетвертним розворотом мускулистого торса, передано в момент найвищого драматичного піднесення двобою. Триглаве чудовисько розлючено пручається, обхопивши лапами ноги Геракла, котрий у цей момент, накинувши мотузку на шию, намагається повалити його на землю. За спиною героя зображена кинута на камені шкіра лева та палиця. Цей сюжет, що одержав широке поширення в грецькій монументальній скульптурі і вазопису, представлений поки лише одним витвором торевтики з Північного Причорномор'я, і є шостим іконографічним типом.

Останній тип це – фігура оголеного юнака в позі уклінного бігу, що тримає в руках плоди, зображена на овальних золотих аплікаційних пластинах, знайдених у декількох скіфських курганах [Артамонов, 1966. Табл. 110; Онайко, 1970. С. 47. Табл. XLI, 499-а; Лесков, 1974. С.56, 72; Копейкина, 1986. С.52,53. № 23; Scythian gold, 1999. P. 239. Cat. 112].



Таблиця І.

Зображення Геракла: прикраси кінської вузди із Чмиревої Могили (1, 2, 5); фалар із Товстої Могили (3); фалар із Огуза (4); аплікаційна пластина з кургану Велика Близниця (6).

Виконаний у техніці штампа рельєф дає чітке уявлення про анатомію і мускулатуру його тіла. Незважаючи на трохи недбалу роботу, пропорції фігури не порушені, а волосся, що розметалося від швидкого бігу, передане за допомогою косих рівнобіжних ліній та гострих завитків (Табл. III, 1).

Точного прототипу цим зображенням не знайдено і загально визнаною є версія запозичення його з якогось архаїчного різьбленого каменю чи монети [Кгаау, 1966. P. S. 366. № 704, 706; Boardman, 1972. P. 181]. Щодо іконографії сюжету висловлене припущення, що це перероблений монетний тип Геракла, котрий придушує змія [Rostowzew, 1931. S. 397], однак виходячи з форми предметів у руках Геракла, ймовірнішим уявляється зображення героя з яблуками Гесперид.

Таким чином, на підставі приведеного вище аналізу, можна виділити сім основних іконографічних типів зображень Геракла на пам'ятках торевтики, що походять з Північного Причорномор'я, переважно з поховань скіфських кочівників:

1. Бородата голова у вигляді маски в левиному шоломі.
2. Погруддя безбородого героя в шоломі.
3. Фігура оголеного бородатого Геракла в шоломі, який відпочиває.
4. Погруддя безбородого героя, увінчаного вінком із білої тополі.

5. Перший подвиг (двобій з немейським левом).
6. Дванадцятий подвиг (двобій з Кербером).



Таблиця II.

Кінський налобник із
Бабиної Могили.

7. Одинадцятий подвиг (Геракл, який несе яблука Гесперид). Вони свідчать про синкретичність образу героя-бога, його зв'язок із хтонічними культурами. Оче-



Таблиця III.

Зображення Геракла: апликаційні пластини з Архангельської Слободи (1) і Жовтокам'янки (2).

видно настільки широку популярність у середовищі номадів він отримав завдяки легенді про походження скіфів, яка була описана Геродотом, і відповідно до якої Геракл, женучи биків Геріона, прибув до Гілеї в колісниці, запряженій конями, яких місцева змієдіва таємно викрала в нього [IV,8-10].

Геракл, який носив шолом і шкуру лева, деякою мірою ідентифікувався у давніх народів із вбитим хижаком [Аграфонов, 1998. С.8], до того ж риси обличчя героя на розглянутих вище виробах, відповідають образу лева, який втілює чоловічий тип в його найдовершенішій формі, про що свідчать давньоеллінські фізіогномічні трактати: “Його уста пропорційні, обличчя, скоріше кубічне і не занадто худе... очі виблискують і глибоко сидять..., досить товстий ніс, густі брови і руда грива волосся...”

Це його тілесні характеристики; за характером він великодушний і щедрий, і хоча воліє бути переможцем, він лагідний і чутливий щодо друзів” [Фізіогноміка V, 809 b 14-26]. Можливо тому, його зображення так часто служить прикрасою кінської вузди, будучи своєрідним апотропеем, адже досить часто в античній міфологічній традиції можна зустріти і таке його прізвисько як “володар коней”.

Література:

Аграфонов П.Г. Мифология античного мира. Культ Геракла в Северном Причерноморье. – Ярославль, 1998.

Алексеев А.Ю. Нашивные бляшки из Чертомлыкского кургана // Античная торевтика. – Л., 1986.

Артамонов М.И. Сокровища скифских курганов в собрании Государственного Эрмитажа. – Прага-Ленинград, 1966.

- Давыдова Л.И. Статуя Геракла IV века до н.э. из собрания Эрмитажа. Иконография и атрибуция // Труды Государственного Эрмитажа. – 1997. XXVIII. Золота скарбница України. – К., 1999.
- Золото степу. Археологія України. Науковий каталог виставки. – Шлезвіг, 1991.
- Кереньи К. Элевсин. Архетипический образ матери и дочери. – М., 2000.
- Копейкина Л.В. Золотые бляшки из кургана Куль-Оба // Античная торевтика. – Л., 1986.
- Лесков О.М. Скарби курганів Херсонщини. – К., 1974.
- Мозоловський Б.М. Товста Могила. – К., 1979.
- Мозоловський Б.Н. Скифський “царський” курган Желтокаменка // Древности Степной Скифии. – К., 1982.
- Мозоловський Б.Н., Полин С.В. Скифський курган Бабина Могила // Задачі советської археології в світє рішень XXVII с'їзда КПСС. Тезиси докл. всесоюз. конф. – М., 1987.
- Онайко Н.А. Античный импорт в Приднепровье и Побужье в IV – II вв. до н.э. // Свод археологических источников. – М., 1970. Вып. Д1-27.
- Ростовцев М.И. Скифия и Боспор. I. Критическое обозрение памятников литературных и археологических. – Пг., 1925.
- Русяєва М.В. Діонісійські сюжети на пам'ятках торевтики із скіфських курганів // Археологія – 1995 – № 1.
- Ancient Gold: The Wealth of the Thracians. Treasures from the Republic of Bulgaria / Ed. I. Marazov. – New York, 1998.
- Boardman J. Greek Gems and Finger Rings. – New York, 1972.
- Boltrich J.V., Fialko E.E. Der Oguz-Kurgan. Die Grabanlage eines Skythenkönigs der Zeit nach Ateas // Hamburger Beiträge zur Archäologie – Mainz – 1996 – 18.
- Chgonia' A. Gold Ornaments from the Ancient City of Vani. Vani VI. – Tbilisi, 1981 (на грузин. з різьмо на російській та англійській).
- Dal Mille al Mille Tesori e Popoli dal Mar Nero. Sala dell'Arengo e Palazzo del Podesta – Milan, 1995.
- Koczoownicy Ukrainy. Museum Slaskie / Ed. J. Chochorowski. – Katowice, 1996.
- Kraay C.M. Greek Coins. – New York, 1966.
- Lattimore S. Two Statues of Herakles // The J. Paul Getty Museum Journal. – 1975. Vol. 11.
- Rostowzew M. Skythien und der Bosphorus. – Berlin, 1931.
- Scythian gold. Treasures from ancient Ukraine / Editor E.D. Reeder – New York, 1999.
- Stewart A. Skopas in Malibu – Malibu, 1982.
- Traci. Arte e cultura nelle terre di Bulgaria dalle origini alla tarda romanità. – Milan, 1989.
- Treister M. Early Classical Motifs in the 4th Century BC Toreutics from the North Pontic Area (The Ways of Style Transfer in the Toreutics) // Civilisation grecque et cultures antiques peripheriques. Hommage a Petre Alexandrescu a son 70e anniversaire / Edite par A. Avram et M. Babes. – Bucarest, 2000.
- Williams D., Ogden J. Greek Gold. Jewellery of the Classical world. – London, 1994.

Ажурні золоті платівки із зображенням маленьких степових істот (до вивчення знахідок з Мелітопольського кургану)

Коли читаєш “Іліаду” та “Одісею” Гомера, привертає увагу зокрема те, як геніальний аед від змалювання великих панорамних картин переходить до деталей — мов у наш час об’єктив телекамери — спочатку охоплює великий простір здалеку, потім ближче виділяє окремі епізоди і фрагменти. Подібне широке бачення від всеосяжно-фантастичних обширів та величезних страшних чудовиськ до маленьких рослин й істот притаманне творцям елліно-скіфських пам’яток. До речі, філософ Діон Хрїзостом [Златоуст] III ст. до н.е., після відвідання грецької колонії Ольвія відзначав зі здивуванням: мешканці міста, які були схожі до того часу більше на варварів, ніж на витончених еллінів, декламували напам’ять Гомера! Античний золотих справ майстер наче колись вийшов за мури свого міста в скіфський степ, подивився на безкраї трави, і перевів погляд додолу...

Окрему групу золотих предметів з Мелітопольського кургану IV ст. до н.е. складають 24 платівки розмірами 1, 1-1,5 x 3,5-4,3 см [1], вірогідно, оздобили жіночого головного убору чи одягу, на яких зображені маленькі створіння, котрі немов здибалися на вузькій доріжці. Вони показані зверху, спрямованими назустріч одне одному.



Рис.1.

Бляшки ажурные с рельефным изображением льва и барса, паука и мухи. IV в. до н. э. Золото. Тиснение. 4 x 1 см.

Из Мелитопольского кургана.



Рис.1.1

В одній з істот відразу впізнається павук, хоча у павуків чотири пари ніг, а не три, як зображено на платівках. Комаха напроти павука дуже схожа на бджолу чи осу. Але думається, оскільки павуки полюють переважно на мух, то, може, це муха? Розвіяти сумніви допомагають зроблені за такою ж схемою пла-

тівки з зображеннями лева і барса (рис.1) [2,3]. Протистояння хижаків. Художньо-композиційний хід аналогічний. Павук і бджола — також протистояння отруйних небезпечних істот. В цьому переконують й подальший аналіз художніх особливостей пам'яток та докладне вивчення степових створінь. Закономірно на пам'ятках скіфської культури дуже часто зустрічаються зображення представників фауни територій розселення скіфів, зокрема, півдня Східної Європи. Якщо порівняти художні відтворення павуків, дивлячись на передачу характерних особливостей будови їх тіла, та фотографії арахнід сучасних України й Південної Росії, можна дійти висновку, що на платівках зображений павук тарантул роду (*Lycosa*).

На землях України п'ять видів тарантулів. Вдається виявити очевидну схожість золотих істот з павуком виду південноросійський тарантул (*Lycosa singoriensis*), (рис.2) поширеним в пустельній, степовій і лісостеповій зонах. Це великий павук, довжиною до 25-35 мм, густо вкритий волоссячком. Забарвлення мінливе, від бурого до майже чорного, іноді рудувате, низ світліший. Живе він у глибокій вертикальній нірці, вистеленій павутиною. Полюбує зволожений ґрунт. Вночі павук виходить з нірки і полює біля входу за комахами, вдень підстерігає їх в нірці [4]. Лише деякі з наших павуків спроможні прокусити шкіру людини. Серед них отруйний південноросійський тарантул. Найбільш отруйні самки великої раси тарантула наприкінці літа. Після



Рис.2

Південноросійський тарантул

укусу звичайно відмічають хворобливі явища, схожі на ужалення великими осама, але тепер встановлено, що яд тарантула може мати і загальну дію [5].

Оскільки ажурні платівки нашивалися на основу, вірогідно, контрастного кольору, й розраховувалися на сприйняття перш за все силуетів зображуваних мотивів, давній митець красиво та досить точно показав обриси тіл павуків-тарантулів і бджіл, виділив важливі особливості. На передніх відділах головогрудей павуків підкреслені обернені до бджіл дві

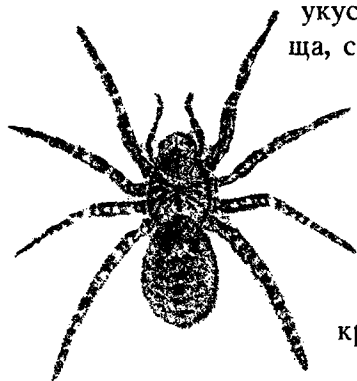
великі хеліцери, якими справжні павуки хапають і вбивають здобич, розмелюють, розминають та розривають її, захищаються від ворогів. Ця “монстрична” риса робить їх дуже схожими на надзвичайно ненажерливих і небезпечних для інших маленьких створінь мешканок півдня – сольпуг, що в разі зустрічі з ворогом приймають загрозливу позу та спрямовують на супротивника хеліцери з розкритими клешнями [6]. У золотих павуків рисуючно об’єднані контури халіцер і педіпальп. В природі щупальця педіпальп слугують органами відчуття. Зображення обох членистоногих наближаються до їх реалістичної передачі.

Як відомо, основною розпізнавальною ознакою бджіл серед інших жалячих, перетинчастокрилих є міцне тіло. Такий вигляд мають комахи на платівках, з Мелітопольського кургану: досить широка спинка, величеське веретеноподібне черевце. Пропорції черевця та крил правдоподібні для бджіл, поширених в причорноморських степах. Бджоли мають чотири крила. А те, що майстер зобразив їх нібито з двома, безперечно творча обробка природнього вигляду комахи. Коли подивитися на сидячу бджолу зверху, видно, як краї крилець змикаються або одна їх пара ховається під іншу. До того ж вони однаково світлі, прозорі, без тональних і кольорових контрастів. Кожні двоє крилець сприймаються мов одне (рис.3). Показовим для творів еллінських майстрів по роботі з дорогоцінними металами є грамотно плас-

тично пророблений рельєф. На золотих платівках старанно оброблені об'єми тіл павуків та бджіл, делікатно виконана доводка підмічених в природі тонкощів. Між спинкою та черевцем позначена дужка характерного для бджіл опушення. На багатьох фігурках добре видно, що по поверхнях крилець тонкими продряпинами-штрихами прокреслені перехресні лінії, котрими умовно передане жилкування бджолиних крил, окреслені комірчки на них. І на головах та тільцях комах також гострим інструментом умовно намічені очі, нанесені цятки й коротенькі рисочки для передачі особливостей покрівів, ворсинок, можливо, плямочок кольорового забарвлення. Такі технічні прийоми створили особливі фактурні ефекти легкого гравіювально-відтіночного ліплення. Оскільки фігурки павучків були залишені гладенькими, цільними, відмінності обробки сприяли художньому розрізненню зображуваних степових створінь, вибудовуванню композиції, збагатили виразність виробів. На голівках бджіл виділений ротовий апарат з щелепами. Верхні щелепи слугують справжнім бджолам для відлякування супротивника, нападу, захвату. Ротовий апарат бджіл пристосований для добування нектару з вінчиків квітів. У вищих бджіл нижні щелепи та нижня губа утворюють довгий витягнутий хоботок, що закінчується гострим язичком [7]. Це одні з найважливіших природних даних медоносних комах, але тут, відповідно до задуму, й вони мають певні погрозливі риси та націлені проти хеліцер павуків. Вдало підібраний типовий, такий, що прочитується для обох істот рух ніг, їх звичайна довжина, знайдена міра реального і схематичного. При тому, що на ногах створінь показані природні вигини, а у бджіл їх товщинки дозволяють вбачати й обніжки, намічені лапки, в композиційно-рисуночному задумі



Рис.3

всі ноги узагальнені майже до рівня орнаменту і утворюють на платівках облегли симетричні закінчення золотих фігурок.

Ось чому у павуків, як і у бджіл, по три пари ніг, й ноги обох істот, котрі прикріплені посередині їх тілець, взагалі спрощені та є своєрідним ритмічно-конструктивним елементом.

В процесі виконання художніх творів, зокрема, декоративно-прикладного мистецтва, свої умови диктує матеріал. Із золотого листа майстер не став би вирізати занадто тонкі деталі, щоб вони не опинилися слабкими; платівки повинні були мати певну міцність, не деформуватися. Це дещо спрощує контури, нівелює подробиці.

По горизонталі зоозображення золотих прикрас окантовані тоненькими кайомками з псевдозерню, що в творчому плані наче прокреслюють ледь помітну стежечку в траві, навіть дрібні геометричні візерунки псевдозерні трохи нагадують частинки ґрунту, а у технічному — зв'язують маленькі деталі, як це звичайно робиться, задля міцності, в ювелірних виробках. При експонуванні платівок, коли вони зіставлені в кілька рядів на зовсім приблизній реконструкції скіфського головного убору, кантики ілюзорно зливаються в довгі золоті прориси [8].

Мотив степових істот струмує бігунцем, в якому чередуються павуки і бджоли. Прочитуються загальні композиційні ритми. Зокрема, відстані між істотами з різних, розміщених поруч, платівок стають найбільшими фоновими інтервалами. Безсумнівно, на такі ув'язки розраховував давній художник, не замикаючи краї нашивних оздоб по вертикалі. В результаті доводки майстром кожної платівки — всі вони трохи відрізняються. Де інде різняться пропорції, обриси, інде окремі риси створінь виділені чіткіше. Складені разом на тканині ажурні скіфські платівки видаються особливим золотим мереживом. В численних творах давнього мистецтва різних жанрів творці не ставили за мету суто натура-



Рис 4.
Вот он дождался удачи и схватил севшю на цветок пчелу

лістичне зображення конкретних живих істот та ілюстративний показ їх життя в природі. Майстер-еллін знайшов художній хід передачі отруйних небезпечних створінь – зображально звів їх у вірогідній, і, можливо, баченій в природі ситуації зіткнення, піктографічне, мов рисуночно-знакові письмена, побудував композицію маленьких творів. Як хижаки лев і барс завмерли один навпроти одного в очікувальних й напружених позах, так і озброєні отрутою павук і бджола застигли в протистоянні. Щойно вони рухалися назустріч; кожний може не помічав супротивника здалеку, та ось – раптово близько зустрілися. Бджола і павук вже взяли за лапки. Здається між ними ось-ось зав'яжеться бійка. Чи, може, продемонструвавши свою силу і готовність до двобою та так і не наважившись напасти, вони повернуться у свої володіння? До пори...

Бджола і павук на скіфських платівках мають рівні шанси на перемогу. В природі у схожих одвічних протиборствах й пожираннях павуків та деяких отруйних комах, переможець, як правило, визначений заздалегідь. У тарантулів є смертельні вороги — дорожні помпили (*Pompilus viaticus*), чорні оси з червоними плямочками на верху черевця. Вони бігають по ґрунтовим і піщаних доріжках, нишпорять в траві, де вишукують павуків-вовків (*Lycosidae*), в тому числі й тарантулів та паралізують їх задля зростання свого потомства [9].

Приречений тарантул побачивши осу може кинутись навітки, але ніколи не чинить опору. Хоча в природі оса блискавично хапає тарантула і жалить в основний нервовий вузол, ситуаційно перша мить сутички може нагадувати зображену на платівках. Золоті комахи, однак, не схожі переконливо на таких ос. Перш за все відрізняються пропорції — у скіфських степових створінь в порівнянні з помпилами закороткі крила і черевце; на черевці не показане гостре жало.

Правда, осиними видаються довгі ноги. Художні твори створюються за нефотографічними законами мистецтва. Якщо знову подивитися на зображення хижаків, видно, що леви і барси дешо урівняні за розмірами. В природі лев помітно крупніший. Виправдано, коли маленькі “хижаки” зображені також згармонізованими за масою і пропорціями з композиційних міркувань. Так звані павуки-краби підстерігають бджіл просто на квітах, кори-

стуючись своїм маскувальним забарвленням. Бджоли часто не помічають таких павуків. Павуки ж, як встановлено, не тільки бачать, а й чують [10]. Тільки-но бджола сяде на квітку, як павук миттєво кидається на неї, жалить, сам захищаючись від ужалення, відштовхує ногами бджолине черевце з жалом, й швидко висмоктує (рис.4). Мертва комаха так і залишається на квітці своїм зовні благополучним виглядом приманювати нові жертви [11]. Павуки зі скіфських платівок не схожі на справжніх тропічних павуків-крабів та павуків-рисей. Допустимо, що подібні смертельні напади у світі невеликих істот можна було спостерігати в жарких регіонах Середземномор'я. Але в Північному Причорномор'ї мешкають інші, набагато менші павучки, які полюють за комахами, наприклад, причаївшись на ромашках. Давній митець в своїй уяві та в золоті вивів художню формулу з якихось бачених та почутих, можливо, прикрашених вигадками, епізодів з життя жалких павуків та комах. Скіфи-скотоводи, напевне, потерпали від дуже отруйних павуків-каракуртів. Вжалені ними коні гинуть; люди дуже хворіють або вмирають [12].

Ксенофонт писав, що деякі павуки, менші за грецьку монету обол, можуть “терзати людину і позбавити її розуму”. Павуки здавна вважалися дуже небезпечними, їх боялися, і в наші дні, зрідка трапляється, люди страждають від арахнофобії. Найвірогідніше, що для розкриття теми ворогування між маленькими степовими створіннями, на платівках з Мелітопольського кургану зображені узагальнені, з певними реалістичними рисами, художнім відбором та декоративною стилізацією, павуки виду південноросійський тарантул (*Lycosa singorensis*) та жалячі комахи, які природньою поведінкою й зовнішнім виглядом більш за все схожі на бджіл медоносних (*Apis mellifera* L), в тому числі й бджіл сучасної української степової породи, котрі безперечно походять від бджіл – давніх мешканок степів території сучасної України. А також зображені членистоногі наділені рисами схожості з деякими іншими павукоподібними та перетинчастокрилими – бджолами і осама, окремі особливості і риси мов зведені разом задля більшої виразності. В знайомих помітних істотах почасти уособлені взагалі павуки та бджолоподібні жалячі комахи. Коштовності, покладені згодом у поховання Мелі-

топольського кургану, певно, були відомі в скіфському суспільстві й викликали захоплення.

О.І.Тереножкін знайшов у криївці в долівці склепу знатного небіжчика велике золоте окуття горита. Мелітопольський горит — високохудожній дорогоцінний виріб. Як писав Б.М. Мозолевський: “Тепер відомо вже чотири горити типу чортотлицького і мелітопольського. Усі вони були виготовлені за допомогою однієї матриці, яка внаслідок експлуатації від виробу до виробу псувалася. Це дало можливість встановити послідовність виготовлення окуттів. Виявилось, що серед них першою за часом було відштамповано саме мелітопольську платівку [13]. Невеликі ажурні платівки з зображенням павука і бджоли речі також прекрасні, виняткові. І їх брали за зразок. У Вишневій Могилі біля села Гюнівка Запорізької області (курган-І, поховання 4 — південна могила) була знайдена золота платівку [14], в роботі над якою майстер, очевидно, наслідував мелітопольським. Вона, вірогідно, є одним з багаторазових повторень матриці — на фігурках павуків і бджіл вже не прорізані тонкі деталі, навіть обриси ніг намічені тільки дірочками для пришивання, рельєфи одноманітні, не виконана доводка поверхні гострим інструментом. На відміну від мелітопольських, краї виробу утворюють замкнений прямокутник, так як з вертикальних боків залишені золоті смужечки. Таку прикрасу могли інакше нашивати, інакше розміщувати на одязі.

Образи малої небезпечної живності з мелітопольських платівок є ланкою світоглядного мислення скіфів: це і милування живими істотами — в еллінських творах проявилися спостережливість, вміння виділяти особливу красу природи, -і показ повсюдної повсякчасної боротьби за існування.

У скіфській торевтиці домінують або введені в загальні композиції різноманітні сцени боїв воїнів, полювання, протиборств чудовиськ зі звірами, нападів хижаків, терзань. Маленькі степові створіння теж показані в продуманій композиції як гідні супротивники, “войовничо” естетичні, рухливі представники живого світу. Бій, боротьба, ворожнеча на всіх рівнях...

Література:

1. Тереножкин А.И., Мозолевский Б.Н. Мелитопольский курган. –Киев. –Наукова думка. -1988. -С.93.
2. Древнее золото. Из собрания Музея исторических драгоценностей УССР. –Москва. –Искусство. -1975.
3. Музей історичних коштовностей УРСР. Фотоальбом. –Київ. –Мистецтво. -1984. -Іл.17.
4. Жизнь животных – Москва – Просвещение -1984. Т.3. -С.69.
5. Там же. - С.64-65.
6. Там же. - С.38.
7. Там же. - С.372.
8. Scythian gold. Treasures from ancient ukraine.– USA. -1999. -С.122.
9. Жизнь животных –Москва – Просвещение -1984- Т.3.-С.362-363.
10. Там же. -С.49.
11. Акимушкин И. Мир животных. Насекомые, пауки, домашние животные. –Москва – Мысль. -1990. -С.259-260.
12. Жизнь животных. –Москва– Просвещение -1984. Т.3. -С.64.
13. Мозолевський Б.М. Скіфський степ – Київ – Наукова думка -1983. - С.102-103.
14. Отрощенко В.В. Звіт Запорізької експедиції 1976р. //НА ІА НАН України. – Альбом іл. №11. табл. LXIX.

Гершкович Я.П.

м.Київ, Ін-т археології НАН України

Якубенко О.О.

м.Київ, Національний музей історії України

Календарний фриз на посудині бронзової доби з Аксютинських курганів.

У 80-і роки ХІХ ст. роменським поміщиком С.А. Мазаракі під час розкопок курганів на мису правого берега р.Хмелівки в місці злиття її з р.Сулою, поблизу села Аксютинці Роменського повіту Полтавської губернії (сучасне село Пустовійтівка Роменського району Сумської області), крім численних речей скіфського часу, була знайдена глиняна біконічна посудина, оздоблена заглибленим орнаментом зі свастиками. Частина предметів з цих розкопок була придбана графом О.О. Бобринським, який опублікував згадану посудину, звернувши увагу на її орнаmentaцію 12 свастиками [1]. Точних даних щодо обставин знахідки вже на той час не було.

У 1968 році В.А. Іллінська, характеризуючи посульські матеріали скіфського часу, також навела малюнок посудини, зачисливши її за формальними ознаками до варіанта 5 типу 1 [2]. Потім на неї звертав увагу Б.О.Рибаків, порівнюючи її орнаmentaцію із зображеннями, які вважались графічними системами з календарним змістом (12 свастик – 12 місяців) [3]. Жодного разу скіфська атрибуція знахідки не ставилася під сумнів.

Знайомство з оригіналом у фондах Національного музею історії України показало, що перед нами посудина келихоподібної форми, але схожість її зі скіфськими суто зовнішня. Що ж стосується описів та опублікованих малюнків орнаменту, то вони геть неточні як щодо форми знаків, так і їхньої кількості.

На підставі візуально визначених технологічних ознак – домішка в тісті дрібнотовченого шамоту і піску, слабка заліскованість зовнішньої поверхні та її бурий колір – може бути проведене співставлення з посудом епохи середньої-пізньої бронзи, особливо перехідного періоду, пов'язаного з культурою бага-

топружкової кераміки (КБК) або її локальними варіантами. Для такого висновку показовим є трьохчастинний профіль: нижня половина тулуба відділена від верхньої ребром, а верхня половина чітко відділена від шийки завдяки звуженості останньої. В нижній частині – невеликий піддон (рис. 1, 1). Висота посудини – 7,3 см, висота до ребра – 3,2 см, висота шийки – 0,9 см, діаметр вінець – 4,5 см, діаметр тулуба (по ребру) – 8,5 см, діаметр дна – 3,7 см. Такі посудини, а їхні розміри і, відповідно, об'єми дуже різноманітні, широко представлені на поселеннях і в похованнях КБК всіх регіонів її поширення [4]. Це одна з форм, що пов'язана з середньодонськими пізньокатакомбними керамічними традиціями, за участю котрих не пізніше кінця першої чверті II тис. до н.е. відбувалося формування КБК [5]. Можна стверджувати, що серед класичного посуду більш пізньої зрубної культури аналогій немає, а в синхронній із КБК тшинецькій культурі, зокрема, у її сосницькому (лівобережному) варіанті, хоча, як зазначала С.С.Березанська, близькі за технологічними ознаками посудини з'являються на пізньому етапі [6], але ні на ранньому, ні на пізньому етапах немає трьохчастинних.

Орнамент, виконаний прокреслюванням тонкою паличкою зі злегка притупленим кінцем, розміщений на верхній половині посудини у трьох зонах. Перша згори починається безпосередньо під шийкою, де розміщені 10 навскіс заштрихованих трикутників, причому, якщо трикутниками також вважати горизонтально заштрихований простір між ними, то ця кількість подвоюється. Нижче – пояс із трьох горизонтальних ліній, під яким розташована друга, основна зона. У ній – 11 (не 12!) правобічних свастик. Біля двох із них нанесені підквадратні фігури з 5 крапками усередині, а біля третьої – подібний знак з простим хрестом, у горішніх секторах котрого 3 і 4 крапки, а в долішніх – по 2. У третій зоні, під свастиками, вздовж ребра – прокреслений бордюр, усередині якого нанесені 78 коротких вертикальних відрізків (рис.1, 2).

За словами О.О.Бобринського, орнамент був покритий "белым составом" [7], тобто, можливо, пастою, але вона дотепер не збереглася, (імовірно, це був вапняний наліт, знищений при промиванні музейного експоната). Подібні орнаменти або,

точніше, системи знаків утворюють одну з численних груп символічних зображень (ідеограм) на посуді зрубної культури [8]. Для них також характерні, крім хрестів, свастик і т.п., підквадратні або ромбоподібні фігури-знаки (“знаки-рамки”, за В.В.Отрощенком)[9], і їх сполучення [10]. Ідеограми відомі й у КБК [11], але, мабуть, тут вони виконані більш недбало, немає свастик. Все це дозволяє відносити аксютинську посудину до періоду пізньої КБК або початку бережнівсько-маївської зрубної культури. У світлі теперішніх уявлень про хронологію цих культур це відповідає середині II тис. до н.е. (XVI-XV ст. до н.е.).

Для інтерпретації ідеограм, мабуть, немає необхідності зупинятися на задалегідь безуспішних спробах їх “читання” через порівняння з літерами санскритської [12] або будь-якої іншої писемності. Навіть графічний (швидше за усе випадковий) збіг знаків із літерами того або іншого алфавіту не передбачає обов’язкової їхньої фонетичної відповідності, до того ж, як відомо, літерне письмо є надбанням більш пізньої доби [13]. Нам здається, що основне положення, яке може бути прийняте сьогодні, полягає в тому, що в ідеограмах відбита складна світоглядна система, “модель світу”, а також пов’язані з нею міфологічні уявлення та культова обрядність [14]. Частиною цієї системи є так звані циклічні композиції. Саме на них частіше за все звертають увагу як на можливу передачу календарної символіки. Розглянемо з цієї точки зору орнамент аксютинської посудини.

Почнемо з нижньої, додаткової зони. Її ознакою, за В.І.Бесєдіним та І.Є.Сафоновим, мають бути дрібні структурні одиниці орнаменту. При підрахунку знаків на значній серії виробів ними з’ясовано, що в цих зонах більшість числових значень укладається в інтервалі від 30 до 120, і тут є “виняткове розмаїття чисел при мінімумі збігів” [15]. На нашу думку, з цього випливає висновок про те, що кількість знаків у додаткових зонах залежить від їхньої функції слугувати розміткою для знаків основного орнаментального поля, втім це твердження зовсім не протирічить тому, що за ними було і якесь семантичне навантаження. Про можливість попередньої розмітки пишуть, до речі,

також В.І.Бесєдін та І.Є.Сафонов [16]. У нашому випадку свідчення цього – 78 вертикальних відрізків усередині бордюру.

Принцип тут, мабуть, був такий: по сирій глині вздовж ребра посудини приблизно через рівні проміжки було нанесено певну кількість відрізків (в інших випадках це могли бути кути, крапки, штрихи, тощо). Потім їх було підраховано для з'ясування того, яким мав бути розмір знаків у основній зоні. Наприклад, оскільки потрібно було отримати 14 знаків (11 свастик і 3 квадрати), то для їхнього рівномірного розміщення необхідно, щоб кожен знак займав місце, котре дорівнювало б довжині, яку нижче займають не більше 5 відрізків ($78:14=5,5$). І це максимальна відстань, тому що між свастиками і квадратами передбачалися прогалини. Якщо ми спроецюємо свастики додола, то легко переконалися, що ліві бічні сторони кожної збігаються з окремим відрізком, а праві іноді потрапляють у проміжок між ними: свастики третя, п'ята, одинадцята (рис. 1,2). До того ж остання з них проєцюється одразу на 6 відрізків. Ця особливість вказує, що свастики креслились послідовно зліва-направо. Отже, 78 відрізків не пов'язані з позначенням а ні днів, і, тим більше, тижнів чи місяців. Саме цим зумовлене “розмаїття чисел при мінімумі збігів”.

Це не суперечить можливості інтерпретації як календарного “запису” зображень у другій, основній зоні. Навпаки, виявлена закономірність є ще одним аргументом на користь цього, оскільки виключається випадковість у кількості знаків. Окрім цього, тут наявний такий важливий елемент, властивий календарям, як порушення загальної послідовності чергування свастик завдяки зображенням квадратів з крапками. Останні нанесені перед трьома суміжними свастиками і, тим самим, позначають якийсь певний цикл. Хоча ми усвідомлюємо, що інтерпретація квадратів може бути різноманітною, дуже важко стриматись від припущення, що вони є символами засіяного (два перших квадрати) і дозрілого поля (останній третій квадрат із найбільшою кількістю крапок), тобто перед нами осінньо-зимово-весняний (перші 8 свастик) і літній (три свастики з трьома квадратами) періоди року. “Пропущеним”, скоріш за все, був 1 зимовий місяць. Відзначимо, що цей висновок не узгоджується з пропозицією І.Є.Сафонова вважати символами зимових місяців саме

свастики з додатковими позначками, в тому числі у вигляді підчотирикутників, які дуже схожі на аксютинські і за формою, і за кількістю [17].

У верхній зоні початок 10 (або 20?) трикутників не збігається ні з відрізками, ні зі свастиками - для них, мабуть, була використана своя розмітка, що не збереглася, оскільки по ній і були прокреслені трикутники.

У тому випадку, коли кількість знаків на посудинах або на інших предметах дорівнює 12 або 13, висновок про місячні або місячно-сонячні (із додатковим місяцем, інтеркаляцією) календарі став, мабуть, традиційним [18]. Але нерідко такого збігу усеж-таки немає. І.Є.Сафонов навів аналіз розподілу елементів орнаменту на посуді катакомбної, абашівської і зрубної культур, і в результаті з'ясувалося, що кількість знаків може бути від 4-5 до 27-29, причому піки гістограм припадають не тільки на 12-13, як це повинно бути в місячно-сонячному календарі, але і на 6,7,8 [19]. 11 свастик в основній зоні аксютинської посудини також не відповідають жодному з типів місячного або сонячного календаря, кількість місяців у яких може бути лише 10, 12 або 13 [20].

Ті численні випадки, коли кількість знаків основної зони не відповідає кількості місяців у році, мабуть, є показником примітивності календаря. Інакше кажучи, перед нами не той календар, яким користувалися для точних астрономічних спостережень, а особливий ритуальний календар, необхідний мертвому в потойбічному світі. Це цілком ймовірна ситуація: у Єгипті з 1900 р. до н.е. поряд з офіційним, існував народний місячний календар, що використовувався в повсякденному житті і для культових цілей [21]; тут формуванню математичних знань, без котрих неможлива поява дійсних календарів, придатних для пророцтв астрономічних явищ, передував майже трьохтисячолітній період примітивних схем спостереження релігійного та практичного призначення [22].

Саме такий культовий календар або примітивну схему зображено на аксютинській посудині. Ось чому ми приєднуємося до висновку В.І.Беседіна та І.Є.Сафонова про те, що ідеограми на зрубних посудинах були "зображенням року" [23].

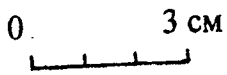
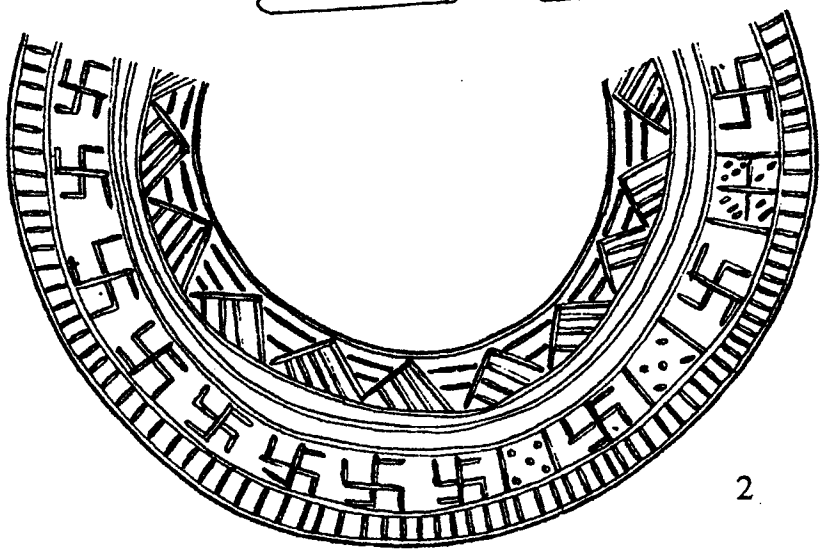
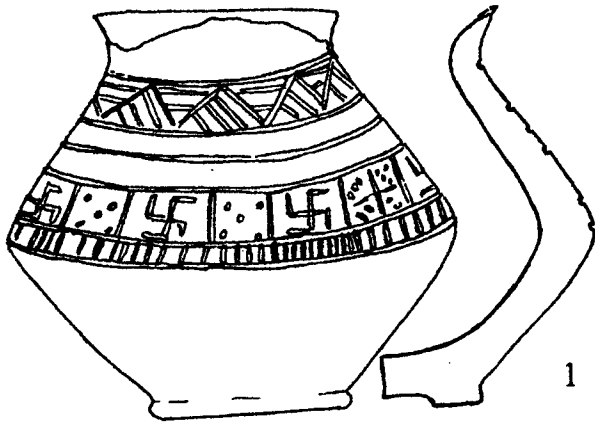

А взагалі вони могли бути пов'язані з уявленнями про особливості світовлаштування і закони “відродження”. На посудині, що розглядається, кульмінаційним моментом, символом відродження, є остання справа свастика і квадрат з позначенням дозрілого поля. Саме з уявленнями про циклічні зміни часу пов'язана наявність цієї посудини і подібних до неї у похованнях.

Конкретні форми відображення подібних уявлень у поховальних обрядах можуть бути найрізноманітнішими. Як відомо, у Давньому Єгипті з місяцем ототожнювався Осіріс, який управляв переходом від життя до смерті і судив мертвих. У поховальній обрядності з культом Осіріса була пов'язана так звана гра “сенет”, для якої виготовлялися спеціальні розділені на квадрати дошки (кожний квадрат ототожнювався з днем місяця) і фішки. Такий набір, зокрема, виявлений у гробниці Тутанхамона (XVIII династія – 1580-1314 роки до н.е.), на настінних розписах гробниці Нефертіті (XIX династія – 1314-1200 рр. до н.е.), припускається їх існування ще в ранньодинастичний період (кінець IV тис. до н.е.) [24]. На території України знахідки своєрідних ігрових кісток відомі в похованнях катакомбної культури [25]. Отже, вони були призначені для померлого не як іграшки, а відбивали уявлення, відповідно до яких під час гри проходження в “будинок Гора” (у сенеті — особливим чином виділений квадрат із символом Сонця або Сокола) забезпечувало відродження людини. У похованнях КБК та зрубних таких гральних кісток або фішок не знайдено, але досить часто зустрічаються комплекси з наборами бабок (астрагалів), а також посудини з ідеограмами. Безперечно, такі посудини могли використовуватися не тільки в поховальних обрядах, але й під час свят. Про це свідчать їх знахідки на поселеннях. На сьогодні найбільша серія (часто у фрагментах) походить з Мосолівського поселення зрубної культури на Середній Донщині [26].

По своїй суті календарні фризи на давньому посуді, в тому числі у КБК та зрубній культурі, вписуються в загальну систему уявлень про трьохчасну модель світу, де долішній ярус зображень — нижній, або підземний, світ, середній — світ земний, верхній — світ небесний [27].

Шукати джерело цих уявлень — справа безперспективна, оскільки вони формувалися незалежно в різноманітних регіонах стародавнього світу. У скіфський час така ж сама модель відображена, наприклад, на келихах з Куль-Оби та Частих курганів, на чашах з Солохи та Гайманової Могили, на амфорі з Чортomlaка та на пекторалі з Товстої Могили, де реалістичні зображення людей та тварин зосереджені у зоні світу живого. У багатоярусних композиціях вони займають подекуди середню, проміжну, позицію, як і на аксютинській посудині, і на багатьох інших зрубних.

Література

1. Бобринский А.А. Курганы и случайные археологические находки близ местечка Смелы, и о курганах Звенигородского, Каневского и Роменского уездов. Дневник раскопок 1889-1897 г.г.- СПб., 1901.- Том III.- С. 37, фиг. 6; С. 80.
2. Ильинская В.А. Скифы Днепровского лесостепного Левобережья (курганы Посулья).- К.: Наук. думка, 1968.- С. 6-9, 34-36, 168-169.- Рис. 45, 1; Приложение N 1 на С.191; Табл. LXII, 27.
3. Рыбаков Б.А. Язычество древних славян.- М.: Наука, 1981.- С. 322-323.- Рис. на С. 323 (внизу слева).
4. Братченко С.Н. К вопросу о сложении бабинской культуры (многовазиковой керамики)//Вильнянские курганы в Днепровском Надпорожье.- К.: Наук. думка, 1977.- Рис. 3, 6; 4, 1, 11, 12.
5. Там же.- С. 31-32, 41.
6. Березанская С.С. Средний период бронзового века в Северной Украине.- К.: Наук. думка, 1972.- С. 109.
7. Бобринский А. Указ. соч.- С. 37.
8. Захарова Е.Ю. Сосуды со знаками срубной культурно-исторической общности.- Автореф. дисс. канд. ист. наук.- Воронеж, 1998.- С. 19.
9. Отрощенко В., Формозов А. К проблеме письменности у племен Северного Причерноморья в эпоху раннего металла // Studia Praehistorica.- Sofia.- 9.- 1988.- С. 174.- Рис. 9, 4; 14, 1.
10. Беседин В.И., Сафонов И.Е. Числа в орнаментации керамики срубной культуры // РА.- 1996.- N 2.- С. 22-23.-Рис. 3, 1, 3.
11. Отрощенко В., Формозов А. Указ. соч.- Рис. 1.
12. Кульбака В., Качур В. Соматичні культури півдня Східної Європи.- Маріуполь, 1998.- С. 49-50.
13. Фридрих И. История письма.- М.: Издательство восточной литературы, 1979.- С. 94.
14. Отрощенко В.В. Идеологические воззрения племен эпохи бронзы на территории Украины (по материалам срубной культуры)// Обряды и верова-

ния древнего населения Украины.- К.: Наук. думка, 1990.- С. 15; Захарова Е.Ю. Указ. соч.- С. 15.

15. Беседин В.И., Сафонов И.Е. Указ. соч.- С. 26-27.

16. Там же.- С. 30.

17. Сафонов И.Е. Особенности хозяйственного календаря срубной культуры Доно-Донецкого региона// Доно-Донецкий регион в системе древностей эпохи бронзы Восточноевропейской степи и лесостепи (тез. конф.).- Воронеж, 1996.- Вып. 2.- С. 68.- Рис. 1, 5.

18. Андриенко В.П. О семантике орнамента сосуда из Владимировки// Проблемы эпохи бронзы Юга Восточной Европы (тез. конф.).- Донецк, 1979.- С. 70; Гершкович Я.П., Евдокимов Г.А. Об одной категории костяных изделий срубной культуры // СА.- 1982.- N 4.- С. 228; Отрощенко В.В. Костяные детали плеток из погребений срубной культуры // СА.- 1986.- N 3.- С. 229-230.

19. Сафонов И.Е. "Священные" числа и восприятие времени в абашевском и срубном мире // Доно-Донецкий регион в системе древностей эпохи бронзы Восточноевропейской степи и лесостепи (тез. конф.).- Воронеж, 1996.- С. 63.

20. Беседин В.И., Сафонов И.Е. Указ. соч.- Таблица, С. 29.

21. Бикерман Э. Хронология древнего мира (Ближний Восток и античность).- М.: Наука, 1975.- С. 36.

22. Неймбауэр О. Точные науки в древности.- М.: Наука, 1968.- С. 101.

23. Беседин В.И., Сафонов И.Е. Указ. соч.- С. 28.

24. Крапп Э.К. Астрономия. Легенды и предания.- М.: Гранд, 1999.- С. 134.

25. Санжаров С.Н. Погребения донецкой катакомбной культуры с игральными костями // СА.- 1988.- N 1.- С. 155-157.- Рис.10.

26. Захарова Е.Ю. Указ. соч.- С. 15, 18.

27. Отрощенко В.В. Идеологические воззрения племен...- С. 14-15.

Наручні браслети із ранньосередньовічного шару Пастирського городища

Городище, яке розташоване поблизу с.Пастирського Смілянського р-ну Черкаської обл. в ур. Жарище, окрім скіфських нашарувань, має дуже цікаві культурні залишки часу початків раннього середньовіччя. У останній чверті VII - середині VIII ст. воно було крупним ремісничим осередком де, поруч із гончарами та ковалями, працювали високопрофесійні ювеліри, які при обробці кольорових та благородних металів застосовували технологічні прийоми та наслідували художній стиль майстрів Балкано-Дунайського регіону¹

Впродовж багаторічних досліджень Пастирського городища, які було започатковано В.В. Хвойкою у 1898 р., там зібрано сотні металевих ювелірних виробів. То найрізноманітніші фібули, підвіски, скроневі кільця тощо, більшість з яких походить із до-революційних зборів. Впродовж тривалого часу, позначеного лихоліттями двох Світових та громадянської війн, діяльністю приватних колекціонерів, “культурними перетвореннями” соціалізму, пастирська колекція ювелірних виробів була розпорошена. Частина виробів була втрачена назавжди. Нам довелося прикласти чимало зусиль з'ясовуючи їх долю.

Серед ювелірних виробів Пастирського городища значну частину складають наручні браслети. Нами обліковано 33 екземпляри, які зберігаються у музеях, та зібрано дані про 15 із публікацій і музейних каталогів. У Національному музеї історії України (м. Київ) є 10 таких виробів, 2 з яких опубліковано в “Древностях Придніпровья”²; у колекції Державного історичного музею (м.Москва)—7. У Пастирському скарбі 1949 р., який зберігається у МІКУ, налічується 2 браслети³, серед матеріалів зібраних у місцевих жителів у 1949 р. ще 1 браслет⁴, що надійшов 1990р.⁵ Три втрачені браслети опубліковані у “Древностях Придніпровья”⁶, а фотографія та малюнок ще двох, що до 1936 р. зберігалися у археологічному музеї Київського Наукового уні-

верситету, є у фонді О.С.Федоровського з Наукового архіву Інституту археології НАН України (м.Київ)⁷. Один із них зберігається у НМІУ (В - 5202). Відомості ще про 8 браслетів з Пастирського городища є у каталозі “Древностей Придніпровья”⁸, а ще про 1 згадує О.О.Бобринський.⁹ Тобто, усього нами обліковано 48 браслетів, які було знайдено на Пастирському городищі.

На жаль, навіть вцілілі знахідки обліковано та опубліковано не належним чином. Браслет під № 27022 (новий інв.№ АЗС - 853) походить не із розкопок В.В.Хвойка, а з колекції О.О.Бобринського і його місце знахідки не відоме. Зіставленням записів нових та старих інвентарних книг встановлено, що у МІКУ серед браслетів, які нібито походять із колекції Б.І.Ханенка, було виділено 5, що надійшли у 1905 р. від Є.М.Терещенка (нові інв. № 845, 846, 855, 856, 857; старі інв.№ 10623, 10624, 1 10-625, 10618,10619). Походять вони із розкопок В.В.Хвойки Пастирського городища. Терещенську колекцію браслетів, яку, мабуть, було відділено від основних пастирських знахідок, Г.Ф.Корзухіна один раз опублікувала як таку, що могла походити із Києва¹⁰, а вдруге – як із Середньої Наддніпрянщини.¹¹ І навпаки, браслет із Пастирського городища (№ АЗС- 843) у II публікації нібито знайдено на Княжій горі поблизу Канева.¹²

Браслети розмірами від 4,5х6,5 см. до 6,5х9,0 см. За технологією виготовлення та стилістичними особливостями прикрас їх можна розділити на кілька груп. Найбільшу із них складають срібні з тонкою дротяною серединою та порожнистими розширеними кінцями (26 екз).

I-А. Браслети із порожнистими, круглими у перетині розширеними кінцями (8 екз.), краї яких оздоблено смугами поперечних насічок (Рис, 1,1).

I - Б. Браслети з порожнистими, розширеними кінцями, які оздоблено 6 поздовжніми гранями (18 екз.) (Рис. 1,2).

II - А. Браслети масивні, виковані із суцільного майже одного у діаметрі прута круглої форми, або ж ледь розширеними, рівно зрізаними кінцями (3 екз.)(Рис. 1,3)

III - А. Уламок мідного кованого браслета, розширені кінці якого оздоблені 6 поздовжніми гранями (Рис. 1.4).

IV- А, Браслет із тонкого круглого у перетині дроту, у якого кінці загострено (Рис.1,5).

IV - Б. Браслет із круглого тонкого мідного дроту з розплющеними не орнаментованими кінцями (Рис. 1,6).

IV - В. Браслет із мідного тонкого дроту, плескаті кінці якого прикрашено “ялинковим” орнаментом (Рис.2,1).

V - А. Браслети (2 екз.), які було перероблено із дротяних шийних гривень: ободи завдовжки по 31 см. було спіралеподібно скручено до 6,5 см. у діаметрі. На кінцях збереглися петля та гачок (Рис. 2,2).

VI - А. Браслет, від якого збереглася лише половина завдовжки 9 см. То плеската смужка металу видовжених трикутних обрисів із майже рівно зрізаним розширеним кінцем. Її поверхня із лицьового боку оздоблена поперечними насічками, а ближче до краю – чотирикутником (Рис.2,4).

Переважає більшість цих браслетів була виготовлена майстрами Пастирського. У першу чергу це стосується виробів із порожнистими (I-А, I-Б) кінцями. Їх виготовляли із кованих срібних прутів, розплющеним кінцям яких надавалася об’ємна форма, а порожина заповнювалася сріблястою пастою. Затвердивши паста запобігала деформації виробів. Саме таке заповнення збереглося у порожнинах одного із пастирських браслетів (№10624). Серед пастирських прикрас, які зберігаються у ДІМі, є срібний овално зігнутий, кований прут довжиною 22 см з розплющеним кінцем (Рис. 2,6). А серед інструментів ювеліра, знайдених у 1991 р. був виріб із білого сплаву у формі “ріжка” довжиною 7 см. із розширеною однією та звуженою протилежною стороною. На його поверхні є 6 поздовжніх граней (Рис.2,5). Ця річ була шаблоном за допомогою якого формувалися порожнисті кінці наручних браслетів. Розміри та конфігурація поздовжніх граней цього шаблону повністю відповідають кінцям більшості порожнистих браслетів із Пастирського городища. Технологія виготовлення та художній стиль таких прикрас бере свої початки у традиціях ранньовізантійського металообробного мистецтва. У подальшому він набув поширення серед варварських народів. Браслети із порожнистими кінцями відомі на аварських могильниках Подунав’я,¹³ (за матеріалами Середньодніпровських скарбів із Харівки, Самгородка, Зайцева)¹⁴. Не набули поширення браслети, що виготовлялися із суцільного масивного прута (II-А), які інколи трапляються на ранньосередньовічних пам’ятках

Середньої¹⁵ та Східної¹⁶ Європи. Не стали, вони масовими тому, що для їх виготовлення потребувалося багато дорогої сировини, якої потребувалося набагато менше при виготовленні таких прикрас із порожнистими кінцями. Мабуть саме через, це, останні, й були основною продукцією пастирських ювелірів.

Найімовірніше, не були місцевою продукцією поодинокі браслети інших технологічних та стилістичних ліній розвитку, які на городище могли втрапити із сторони. Це стосується кованих з розширеними кінцями (III-A) та плескатого (VI-A) браслетів. Перші беруть свої початки у ювелірному мистецтві Прибалтики¹⁷, набувши у VI-VII ст. поширення у слов'ян.¹⁸ Другі трапляються на аварських могильниках Угорщини¹⁹ та відомі серед матеріалів Козієвського скарбу.²⁰

Не набули поширення на Пастирському городищі дротяні браслети, де вони представлені поодинокими зразками. Вони використовувалися у народів Середньої²¹ та Східної Європи²² (IV-A), Північного Кавказу²³ і Східної Європи²⁴ (IV-Б) чи східноєвропейської людності (IV-B)²⁵ Дротяні гривні із гачком та петлею, які було перероблено на браслети, (V-A) зародилися у Прибалтиці²⁶ й набули поширення у Середній Наддніпрянщині²⁷. Серед до-революційних надходжень з Пастирського городища є срібна напівкругла у перетині дротина довжиною 21 см., яку зігнуто навпіл та гвинтоподібно скручено (Рис.2,3). Найімовірніше, це рештки від виробництва браслета. Такі наручні прикраси відомі серед матеріалів Мартинівського скарбу²⁸, на Дмитрівському салтівсько-маяцькому могильнику²⁹, на аварському могильнику Озора в Угорщині³⁰ та в інших місцях.

Тобто, майстри Пастирського не сприйняли чужі для них ювелірні традиції, зберігаючи прихильність складнішим технологіям та вишуканішому художньому стилю, запозичених у ювелірів Балкано-Дунайського регіону, звідки вони переселилися у Наддніпрянщину під тиском болгарських орд хана Аспаруха.³¹

Література

1. Приходнюк О.М. Основні підсумки та завдання вивчення Пастирського городища // Археологія, 1998.- № 5, - С. 4-24.
2. Ханенко Б.И. и В.Н. Древности Приднепровья,- К., 1901,- Вып. IV-Табл. XIII, 357/360, 376.
3. Брайчевський М.Ю. Пастирський скарб 1949 р. // Археологія, 1952.- Т. VII.- Табл. 1, 5, 6.
4. Брайчевский М.В. Работы на Пастырском городище в 1949 г. КСИМК - 1951.- Вып. 36, - Рис. 46.
5. Приходнюк О.М. Технологія виробництва та витоки ювелірного стилю металевих прикрас Пастирського городища // Археологія-1994 - № 3.- с. 0.87.- Рис. 5, 3.
6. Ханенко Б.И. и В.Н. Указ. соч.- Табл. XIII, 357/360, 376, 377/378.
7. Фонд О.С. Федоровського.- Ф-7, № 6/5. - Науковий архів інституту археології НАН України.
8. Ханенко Б.И. и В.Н. Указ. соч.-С. 24.
9. Бобринский А.А. исследования в Чигиринском уезде Киевской губ., в 1907г. // ИАК - СПб.-1910.- Вып. 35.- С.80.
10. Корзухина Г.Ф. К истории Среднего Поднепровья в середине I тыс. н.э. // СА -1955.- № 22.- С.77.- Рис. 6, 1-5.
11. Корзухина Г.Ф. Клады и случайные находки вещей круга "древностей антов" в Среднем Поднепровье. Каталог памятников // МАИЭТ-1996. -Вып. V,- С. 591; С.680.- Табл. 90,4-6,8,10.
12. Там же.// С. 591; С. 680.- Табл. 90.2.
13. Fettich N. Archäologische Studien zur Geschichte der späthunnischen Metallkunst // AN - 1951- XXXI.- Taf XXXII, 9,10; Kiss A. Awar Gemetries in Gunty Baranya-Budapest-1977. Vol.2.-Pl/II,7; XXXV, 3; XXXV, 3; XXXVII, 2; XXXIX, 2; XLI; L XXXI, 1-6.
14. Щеглова О.А. О двух группах "древностей антов" в Среднем Поднепровье // Материалы и исследования по археологии Днепровского Левобережья.- Курск, 1990.- С. 200.- Рис. 9.6. - С.202.- Рис. 11.8; Приходнюк О.М., Хардаев В.М. Харивский клад // Archaeoslavica - Krakow, 1998.- С.202.- Рис. 4.4; С.202.-Рис. 11,8.
15. Müller R. Neue arhäologische Funde der Kesthely-Kytlur// Awaren Forschungen.- Wien, 1992- Band I.-S.290.-Taf.6,4; Szameit E. Zur chronologischen stellung des frühmittelalterlichen Gräberfeldes von Sighartskirchen Niederösterreich Awaren Forschunden. -Wien, 1992 - Band 2. S.830.-Taf.2,2.
16. Плетнева С.А. На славяне - хазарском пограничье (Дмитриевский археологический комплекс).-М., 1989.-С.114.- Рис. 60, II; Веймарн Е.З., Айбабин А.И. Скалистинский могильник.- К., 1993.- С. 58 -Рис. 37, 4,5; С.75.- Рис. 50, 36; С.102.- Рис. 72, 4.
17. Lietuvos archeologijos bronzai. - Vilnius, 1961.- S.344-345.
18. Корзухина Г.Ф. Указ. соч.604.- Табл. 14,2,3; С.633.-Табл. 43,3; С.693.-Табл.103,8,9.
19. Kiss A.-Op.cit.-Pl.LXIII.-F.3.
20. Корзухина Г.Ф. Указ. соч.С.640 - Табл.50, II; С.641 -Табл.51,5.
21. Müller R.Op.cit.-S.298.-Taf.14,1.

22. Плетнева С.А. Указ.соч.- С.114.-Рис.60,1; Корзухина Г.Ф, Указ. соч.- С.641-Табл. 51,1.
23. Саханев В.В. Раскопки на Северном Кавказе в 1911-1912 годах // ИАК - 1914 - Вып. 56.- Табл.2.12.
24. Веймарн Е.В. Айбабин А.И. Указ.соч.-С.38-Рис.22,4; С.48-Рис. 29,24; С.52-Рис. 32.22; С.68.-Рис. 45,8.
25. Корзухина Г.Ф. Указ. соч. - С.612 -Табл.22.44,45; С.641 -Табл. 51,3,6-9, С.694-Табл. 104-1-3,5
26. Moora H.Die Eisenzeit in Lettland bis etwa 500 Chr.-Tartu, 1931-S.317-318
27. Корзухина Г.Ф. Указ.соч.-С. 604- Табл.14.1.; С.663.-Табл.63, Приходнюк О.М. Пеньковская культура.-Воронеж, 1998,- С.112-Рис. 613.
28. Корзухина Г.Ф. Указ. соч.- С. 604 - Табл. 14,4.
29. Плетнева С.А Указ.соч.
30. Garmat E. Die müzdatierten Gräber Awarenzeit// Awarenforschungen.-Wein, 1992.- Band I. - S.170, Tabl. 1,14; S.243-Tabl.71,5,7.
31. Приходнюк О.М. Дунайська теорія походження слов'ян (реальність чи фантазія Печерника Нестора). // Пам'ять століть -1999.-№1 (16).-С.81-87.



Рис. 1. Наручні браслети
з Пастирського городища



Рис.2. Наручні браслети (1,2,4);
напівфабрикати (3,5,6)

Київський майстер срібних справ Федір Михайловський

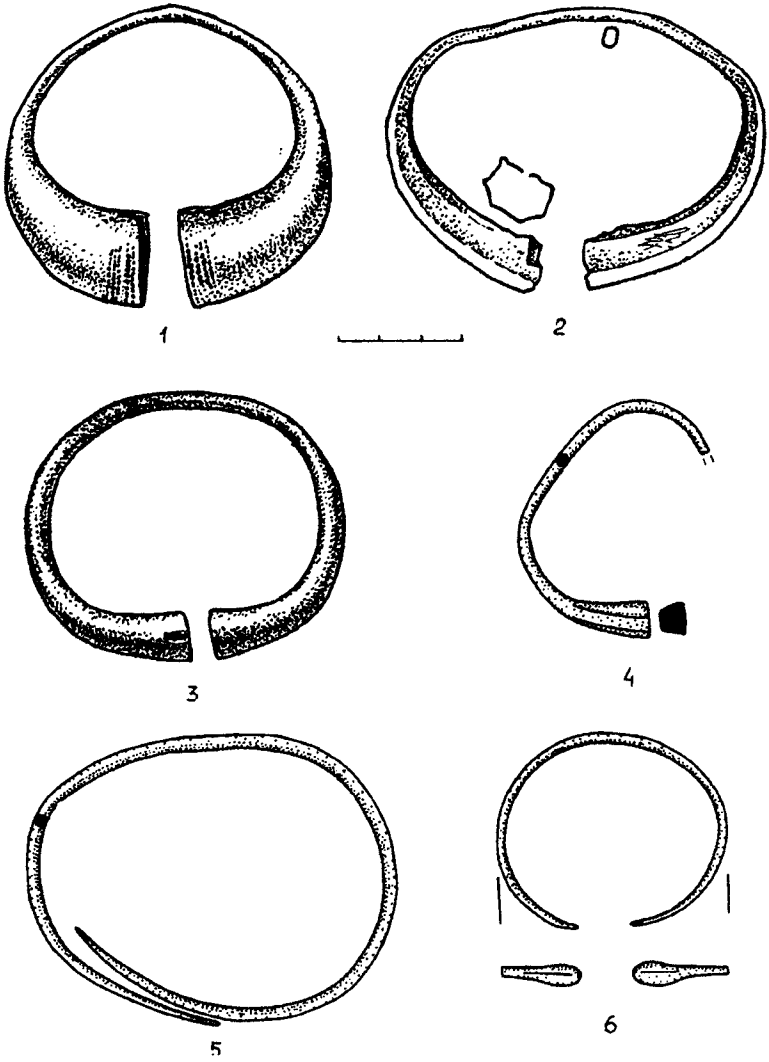
Впершій половині XIX ст. у Києві працювали талановиті майстри золотих і срібних справ, спадкоємці кращих традицій ювелірного мистецтва минулих століть. На жаль, різноманітна спадщина золотарів була знищена під час конфіскації церковних цінностей. В 20-30-ті роки XX ст. державні установи розглядали культові предмети як джерело для отримання дорогоцінного металу й поповнення державної скарбниці. За рекомендацією експертів масивні золоті та срібні оправы до ікон і Євангелій, потири та інші літургійні предмети передавалися на перетоплення, а дорогоцінне каміння, що прикрашало ці витвори релігійного мистецтва, направлялося на продаж у крамниці “Інтуриста”. Таке ставлення до культових творів призвело до того, що у музейних збірках залишилася незначна частина виробів XIX ст., які не дозволяють характеризувати творчість київських ювелірів. Проте, у значній мірі уявлення про їх життєвий шлях і діяльність дають писемні документи, які знаходяться в архівах міста Києва.

Поруч з інформацією про видатних ювелірів першої половини XIX століття в науковій літературі зустрічаються деякі дані про київського майстра срібних справ Федора Михайловського.¹

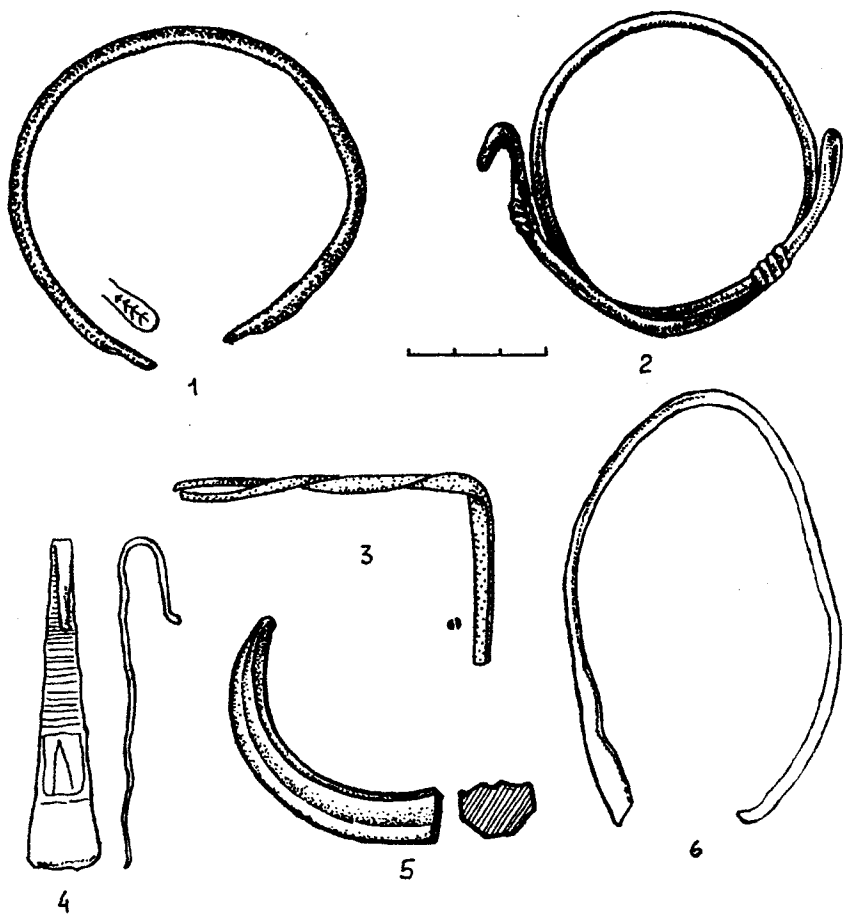
Писемні джерела знайомлять з інформацією про те, що Федір Михайловський працював у першій половині XIX ст. у складі київського срібного цеху. Про це свідчать списки цехових майстрів, контракти з монастирями й церквами, свідоцтва учнів і підмайстрів, а також інші документи. Важливі свідчення про київських ремісників і членів їх родин містяться в ревізьких сказках, які були на той час найбільш зручною формою перепису населення Російської імперії. Відповідно до царського маніфесту ревізькі сказки мали складатися грамотними й поважними представниками з мешканців міста. При виконанні такої почесної й відповідальної роботи вони мали точно записувати не тільки імена

та прізвища ремісників, але і дані про членів родин, включаючи малолітніх і престарілих родичів.²

У ревізькій сказці за 1811 р. київський міщанин срібного цеху Григорій Хомич Теслюк-Михайловський був записаним під № 300 разом із своїми синами: Федором (21 р.) і Герасимом (14 р.).³

Незважаючи на вимоги влади точно складати ревізькі сказки, в цих документах іноді зустрічаються деякі неточності відносно віку міщан, а також складу їх родин. Так, у списку за 1816 р. є дані про те, що Федору Михайловському було 26 років, його дружині Уляні – 25 років, дочці Параскеві – 3 р. У той же час, в ревізькому реєстрі за 1816 р. значилося, що Федору Григоровичу Теслюку-Михайловському минуло 29 років. Значні розбіжності є також стосовно членів його родини. Так, у додатку до ревізького списку вказувалося, що у Федора Михайловського була дружина Марія (22 р.) і дочки: Євдокія (4 р.) і Ксенія (1 року).⁴

Скупі архівні документи розкривають деякі етапи життя срібляра. Цікаві матеріали пов'язані з його одруженням. 1807 року Михайловський освідчився Марії Матвеевій Городинській, дочці міського лікаря. У зв'язку з вінчанням у Києво-Подільській Покровській церкві цехмістер Фома Топольский підготував спеціальне посвідчення, в якому написав, що раніше Михайловський не був одруженим і цех не проти його шлюбу.⁵ Крім цих документів київські міщани Олексій Дьяченко й Максим Михайлов підписали свідоцтво, в якому підкреслили, що наречені не мали “духовного й плотського споріднення” та інших перепон для шлюбу.⁶ Матеріали архіву знайомлять з інформацією про склад родини Михайловського, яка з часом значно збільшилася. Так, за даними 1832 року Федір Михайловський (46 р.) і його дружина Марія (40 р.) мали двох синів – Івана (9 р.) і Феодосія (7 р.) та двох дочок – Ірину (13 р.) і Марію (3 р.).⁷

На початку ХІХ ст. Михайловський працював у будинку, який разом із ділянкою займав 110 сажнів, і був розташований на міській землі, неподалік від церкви Покрова Богородиці. Проте 9 липня 1811 року майстерня золотаря згоріла внаслідок пожежі на території Подолу. Деякий час він блукав по різних помешканнях, поки не зібрав гроші на будівництво нового кам'яного будинку.⁸ 1813 року Михайловський подав заяву у міську комісію

з проханням виділити землю для нового житла.⁹ Однак через хворобу золотар не отримав ділянку, яку він обрав для себе. Почувши, що комісія передала її іншому реміснику, Михайловський написав листа колезькому раднику Василю Семеновичу Катеріничу, в якому попросив дати йому іншу ділянку, поблизу церкви Різдва Христового.¹⁰ 20 вересня 1816 року Михайловський отримав позитивну відповідь на своє прохання, і міська комісія виділила йому землю під будинок, площа якої становила 280 сажнів.¹¹

За даними 1826 р. Федір Михайловський мав майстерню, яка була розташована у власному будинку в 3-ій частині міста, на вул. Андріївській. За оцінкою експертів будинок ремісника оцінювався у суму 2800 карбованців.¹²

В цей час у майстерні Михайловського працювали два підмайстри 15-18 років.¹³ Наприкінці XVIII ст. - першій чверті XIX ст. ремісники виконували роботу на замовлення. В той час їм дозволялося плавити дорогоцінні метали у власних майстернях. Проте в 1825 році у Києві відкрили Пробірну Палатку, а майстрів срібного цеху зобов'язали здавати золото й срібло, таврувати там свої твори. Можливо, що нові вимоги Ремісничої управи і Пробірної палатки не одразу отримали схвалення ремісників, котрі продовжували працювати, як раніше. З листів київського срібного цеху можна побачити, що Реміснича управа і Пробірна Палатка періодично нагадували ювелірам про нові правила роботи з дорогоцінним металом. Наприклад, 1826 року у сріблярів узяли підписку, що вони не будуть плавити метал у власних майстернях, а здаватимуть його до Пробірної палатки.¹⁴ Серед підписів майстрів, які "бачили" цей документ є підпис Федора Михайловського.

На підставі свідчень, які Пробірна палатка щорічно надавала ювелірам, можна судити про наявність у них замовлень на виробництво культових виробів та світських прикрас. Відомо, що в 1827 р. Федір Михайловський отримав свідоцтво на плавлення золота.¹⁵

Найімовірніше, що творчість Федора Михайловського була високо оцінена в Пробірній палатці. Про це свідчить той факт, що коли розподіляли книги про засоби позолоти матеріалів "без

шкодування”, одну книгу дали майстру золотих і срібних справ Самсону Стрельбицькому, дві інших — Тимофію Новицькому і Федору Михайловському. Один екземпляр книги залишився в срібному цеху для інших ремісників.¹⁶ В 1829 р. срібляр згадується в списку майстрів, які здавали гроші до Пробірної палатки для ремонту муфти, пічки й придбання інших матеріалів. З цього документа стало відомо, що Михайловський мав сплатити за вищевказані предмети 3 крб.¹⁷

Дані, вказані в книгах церковних витрат у київських храмах, свідчать про те, що Федір Михайловський найбільш тісно співробітничав із Києво-Софійським собором, на замовлення якого виконував різноманітне церковне начиння. Відомо, що 1816 р. він отримав 330 крб. за те, що зробив срібну дошку і вирізав на її поверхні “височайший рескрипт про сосуди”.¹⁸ В тому ж році йому сплатили 22 крб. за виготовлення срібного окладу до ікони “Софія – Премудрість Божія”. Примітно, що для цієї роботи майстер отримав 30 золотників церковного срібла. За домовленістю із собором Федір Михайловський мав отримати гроші з розрахунку 35 коп. за кожний золотник. Крім цього, йому видали один червінець на позолоту виробу, а половину червінця він пообіцяв витратити зі своїх запасів.¹⁹

З цілого ряду творів Федора Михайловського до наших днів залишилося тільки три його роботи. Одна з них – срібний оклад до ікони “Софія – Премудрість Божія”, зберігається у зібранні Національного Києво-Печерського історико-культурного заповідника. (КПА, М-1150, розмір – 154 x 134 мм, вага – 15000 г).²⁰

Іконографія даного твору бере початок із ветхозавітної книги Притчей Соломонових, в якій говориться про те, “що премудрість побудувала собі будинок, витесала сім стовпів, заколола жертву, розчинила вино і приготувала трапезу, надіслала слуг своїх проголосити з височин міських”. (9.1-3).

В богословському розумінні будинок Премудрості можна трактувати як будівництво царства Божого і більш конкретно – церкви Христової. В іконі “Софія – Премудрість Божія” розкрито поняття про церкву в повноті й єднанні Старого і Нового завітів, видимого й невидимого світу. У християнській іконографії існують декілька списків ікон “Софія – Премудрість Божія”.

Проте сюжетна композиція, представлена в роботі Михайловського свідчить, що її прообразом став київський варіант ікони. Святкування цієї ікони відзначається православною церквою 8 вересня.

В центрі срібного окладу до ікони “Софія – Премудрість Божія” зображена Богородиця з піднятими догори руками, із немовлям Христом у її лоні. Нижче Марії, на східцях, показані в зріст рельєфні фігури царя Давида і ветхозавітних пророків – Аарона, Мойсея, Ісаї, Ієремія, Даниїла, Іезекїїля. На східцях амвона написані слова, які розкривають головні християнські добродієвості: “віра, надія, любов, чистота, покора, благодать, слава”.

На нижній сходинці виконаний напис великими літерами: “седмие восходов восхождения ея”. (Іезекїїль, 40, 22).

На стовпах амвона зображені: книга, запечатана “сімома печатями”, яка символізує дар премудрості; семисвічник – дар розуму; “очі” – дар світла; “сім труб Єрихона” – дар лагідності, “сім зірок у руці Десною” – дар бачення, “стріла,” – дар милості.

Унизу, на гладенькій поверхні окладу виконано гравійований текст: “ПРИ ДЕРЖАВИ БЛАГОЧЕСТНЕЙШОГО САМОДЕРЖАВНОГО ГОСУДАРЯ НАШОГО ИМПЕРАТОРА АЛЕКСАНДРА ПАВЛОВИЧА САМОДЕРЖЦА ВСЕРОССИЙСКОГО В 21 ЛЕТА БЛАГОПОЛУЧНОГО ЦАРСТВОВАНИЯ ЕГО ИМПЕРАТОРСКОГО ВЕЛИЧЕСТВА ПРАВИТЕЛЬСТВУЮЩЕМ СИНОДА ЧЛЕНА. ВЕЛИКОГО ГОСПОДИНА ВЫСОКОПРЕОСВЕЩЕННОГО СЕРАПИОНА МИТРОПОЛИТА КИЕВСКОГО И ГАЛИЦКОГО АРХИМАНДРИТА КИЕВО-ПЕЧЕРСКОЙ ЛАВРЫ И РАЗНЫХ ОРДЕНОВ КАВАЛЕР 1821 Г. МАРТА 16 ДНЯ НА ОСЬМОНАДЕСЕТАЯ ЛЕТО УПРАВЛЕНИЯ БЛАГОПОЛУЧНО КИЕВСКОЮ ЕПАРХИЮ УСТРОЕНА РИЗА СΙΑ В КИЕВО-СОФИЙСКИЙ КАФЕДРАЛЬНЫЙ СОБОР СОФИИ ПРЕМУДРОСТИ БОЖИЕЙ КОШТОМ И УСЕРДИЕМ ВОРОНЕЖСКОГО ГРАДСКОГО ГЛАВЫ САМУИЛА НИКИТИЧА МЕЩЕРЯКОВА. ВЕСУ В НЕЙ СЕРЕБРА 12-Й ПРОБЫ ФУНТОВ И ЗОЛОТНИКОВ НА ПОЗОЛОТУ ОНОЙ УПОТРЕБЛЕНО ЧЕРВОНЦЕВ ЗА ФУНТ С РАБОТОЮ ПО 82 РУБ. 50 КОП. ЗА ПОЗОЛОТУ ЧЕРВОНЦЕВ

ПО 5 А ВСЕГО СТОИТЬ СДЕЛАНА ПРОТОИЕЙНОГО СОБОРА КАВАЛЕРОМ ДМИТРИМ СИГАРЕВИЧЕ И КЛЮЧАРЕ ОНОГО СОБОРА ПРОТОИЕРЕЕМ СТЕФАНЕ СЕМЯНОВСКОМ СЕРЕБРЯНЫХ ДЕЛ МАСТЕР КИЕВСКИЙ МЕЩАНИН ФЕДОР МИХАЙЛОВСКИЙ”.

Під цим текстом є клейма: м. Києва (зображення архістратига Михаїла з мечем у правій руці), пробірного майстра з літерами “А.Х” – О.Хацького; клеймо срібляра “ФМ” (Федір Михайловський). Примітно, що праворуч від цього клейма є ще одне клеймо майстра з ініціалами “ММ”. Імовірніше за все, такими літерами позначав свої твори київський срібляр Максим Маньковський.

Примітно, що до наших днів залишився не лише оклад до ікони “Софії”, але і контракт, підписаний майстром 12 червня 1820 р. з Софійським собором. Судячи з цього документу, крім вищезгаданої роботи, ремісник погодився виготовити оклад до ікони “Сімох Святителів”. В тексті договору відзначалося, що майстер мав зробити обидва вироби “якнайліпшою карбованою роботою” з власного срібла 72 проби. Контракт передбачав, що оклади важитимуть стільки, “скільки буде необхідно для міцності”.

Представники собору мали повідомити майстра про розміри окладів, а також вказати місця, які він мав позолотити “належним чином”. При цьому, собор дав зобов’язання срібляру, що підготує необхідну кількість золота для проведення цієї роботи ²¹.

В контракті підкреслювалося, що Михайловський почне роботу над окладом до ікони “Софії” 14 червня, а закінчить її до 8 вересня. Іншу роботу майстер пообіцяв завершити до 15 листопада 1820 р. За виготовлення двох окладів і за їх позолоту собор мав сплатити Михайловському гонорар із розрахунку 82 коп. 50 коп. за фунт срібла і від червінця – 5 крб. В контракті зазначалося, що перед початком роботи над першим окладом, золотар отримує 4 тисячі крб., а над другим – 2 тисячі крб.

Пізніше в контракті був зроблений запис про надання Михайловському завдатку у сумі 777 крб. асигнаціями. Крім цього, є дані про те, що 4 березня 1821 року майстру сплатили 70 голландських червінців вагою в 58 золотників. Ці гроші були надані йому з церковної каси для позолоти виробу. Із запису від 23 квітня 1821 р. стало відомо, що оклад до ікони “Софії”

Премудрість Божія” був зроблений із срібла 12 проби і важив один пуд 10 фунтів і 24 золотника. Згідно з контрактом Михайловський отримав 495 крб. 62 коп. за виготовлення цього твору.

Після завершення роботи над окладом в собор запросили “вправних майстрів срібних справ”, які за рекомендацією Ремісничої управи оглянули виріб і дали оцінку його якості.²²

21 квітня 1821 р. духовна дікастерія надіслала наказ протоієрею Києво-Софійського собору Дмитрові Сігаревичу про видачу Михайловському 3-х тисяч карбованців асигнаціями. Ці гроші призначалися для придбання срібла на ікону “Сімох Святителів”. В листі рекомендували передати майстру вказані гроші під розписку, уточнивши “хто і коли продаватиме йому срібло”.

У серпні 1821 р. Михайловський зробив часткову позолоту окладу, який важив 1 пуд 14 фунтів срібла, витративши 75 голландських червінців. Залишилися цікаві дані про вартість золотих монет. Відомо, що майстер придбав 6 голландських червінців, ціною 11 крб. 80 коп. за кожную монету і 9 червінців за 12 крб.²³

В контракті зазначалося, що срібляр отримує гонорар за оклад на ікону “Святителів” 4455 крб., із розрахунку 82 крб. 50 коп. за фунт срібла, і додаткову плату – 375 крб. за позолоту. На сторінках договору залишився підпис Михайловського про те, що у березні 1824 року він “повністю” отримав гроші за цю роботу.

Крім окладу на ікону “Софія – Премудрість Божа”, до нашого часу залишилася ще одна робота Михайловського (Рис. 1). Це срібний оклад на ікону “Благовіщення”, який зберігається в колекції Музею історичних коштовностей України (МІКУ, ІНВ. № ДМ-1624).²⁵

Відповідно до християнської іконографії в сцені “Благовіщення” зображено зустріч архангела Гавріїла з дівою Марією. Богородиця показана на повний зріст у правій частині окладу. Вона стоїть на гладенькому підвищенні під пишно-драпірованим велутом. Марія одягнена у хітон і мафорій, які м’яко облягають її граціозну фігуру. Тонка розробка одягу передана чіткими карбованими лініями різної глибини і рельєфу. Над головою Богородиці прикріплено позолочений вінець, прикрашений карбованими стрічками, що імітують сяво.

Архангел Гавріїл, ледь повернутий до Богородиці, зображений в лівій частині окладу. Зробивши широкий крок у напрямку до

Марії, архангел простягає праву руку з благословенням, а в лівій руці тримає золочену накладку у вигляді лілії, яка символізує непорочну чистоту. Над позолоченим вінцем Гавріїла виконаний гравірований напис: С.АРНИЛЪ ГАВРИИЛ”.

Обидві постаті представлені на тлі палати з чітко позначеними стінами, колонами, уступами й арками, які оздоблені орнаментальними фризами. Зверху на гладенькому полірованому тлі металу, в рельєфі виконані поєднані між собою кулясті хмари. Крізь них пробиваються промені, які відходять від голуба – символу св. Духа, і спрямовані у бік Богородиці. Зліва над її постаттю виконано різьблений напис: “БЛАГОВЪЩЕНІЄ ПРЕСТАЯ БЦЪ”. Знизу під ногами Марії, зроблений напис: “ПАМЯТЪ ПРОТОІЄРЕЯ МАТФЕЯ РОССОВСКОГО 1898 ГОДА ДЕКАБРЯ 6 ДНЯ ВЪСУ 10 ФІУН. 4 ЗОЛ.”

В лівому, нижньому кутку окладу є клейма: міста Києва і майстра Федора Михайловського (літери “ФМ”, взяті у прямокутний щиток). Поруч з цими клеймами є проба металу – “84” і клеймо київського пробірного майстра А.Х. (Олександра Хацького) з датою виготовлення предмета – 1828.

Краї окладу облямовані рельєфною стрічкою з карбованим листяним візерунком. В представленій композиції “Благовіщення” майстру вдалося показати внутрішню експресію Марії і Гавріїла за рахунок підкреслених жестів, численних складок одягу, які передають напружену ритміку руху.

Знайомство з окладами до ікон свідчить про те, що Михайловський працював під впливом стилю класицизму. В його виробах превалює гладенька полірована поверхня, на тлі якої у високому рельєфі виконуються євангельські сцени. В декоративному вбранні орнамент втрачає головну роль і тому ювелір застосовує його лише для підкреслення окремих деталей композиції. В плоских карбованих візерунках, які оточують краї виробів, превалюють листя аканту, різні за формами розетки.

В колекції Музею історичних коштовностей України була виявлена ще одна робота Михайловського – срібна лампада (МКУ, Інв.№ ДМ-5544. Н-160 мм).

В цьому мініатюрному творі майстру вдалося органічно поєднати декоративне оздоблення в стилі класицизму з вишука-

ною формою предмета. Незважаючи на відсутність річної відмітки, цей виріб можна датувати 30-ми роками ХІХ ст.

Про подальший творчий шлях Федора Михайловського свідчать архівні документи. Книги витрат Києво-Софійського собору знайомлять з інформацією про те, що у квітні 1824 р. майстер зробив з церковного срібла дві срібні дошки для святих мощів. За цю роботу Михайловський отримав 50 крб. У травні 1825 р. ремісник займався ремонтом трикирія, за який йому сплатили 20 крб.

У книгах витрат Києво-Софійського собору є записи про те, що київські сріблярі майже щомісяця отримували гроші за чищення і реставрацію церковних цінностей. У зв'язку з тим, що в деяких записах не вказані прізвища майстрів і відсутні їх підписи, можна припустити, що й Федір Михайловський брав участь в реставрації ризничних виробів.

Слід відзначити, що на початку ХІХ ст. духовенство приділяло значну увагу церковним ризницям. Відомо, що 22 вересня 1802 р. київська духовна дикастерія підготувала розпорядження про правила зберігання культових предметів з дорогоцінних металів. Згідно з ними православні храми мали щорічно проводити перевірку творів релігійного мистецтва, “описувати із всілякою точністю і вносити до спеціальних реєстрів.” В розпорядженні дикастерії відзначалося, що культові предмети, які рідко використовувалися під час служби, мали зберігатися окремо, “за печатями”. Після закінчення служби їх слід було уважно оглядати, а у разі виявлення на них втрати перлин чи інших самоцвітів – “ретельно розшукувати”. Служителі ризниці не мали права самостійно переробляти і доповнювати ризничні речі “без відома і дозволу міського єпархіального архіпастиря”. В листі відмічалося, що “в ризницях необхідно було зберігати чистоту і охайність”. Писемні джерела свідчать про те, що київські храми щорічно виділяли значні кошти для надання літургійним предметам належного стану. Напередодні християнських свят в церкви запрошували золотарів, які проводили чищення і реставрацію срібних предметів. Відомо, що 23 жовтня 1824 р. Федору Михайловському сплатили 30 крб. за виконання різних робіт в архієрейській ризниці Києво-Софійського собору.

У 1824 р. майстер зробив для собору три срібні пластини на мощі святих. Перед початком роботи йому видали 15 фунтів 48

золотників церковного срібла, дозволивши витратити на угар 84 золотника срібла. За виконання пластин Михайловському мали сплатити гонорар із рахунку 30 крб. за фунт дорогоцінного металу. В цілому, сума гонорару складала 420 крб. Крім цих грошей, срібляр мав додатково отримати 22 крб. 80 коп. за придбання 32 золотників слюди.

Крім Києво-Софійського собору, Федір Михайловський виконував культові предмети для інших храмів. Відомо, що 1838 р. він працював над замовленням Римсько-Католицької церкви, яка будувалася в Києві. Майстер мав зробити розетки на трьох мідних кулях, які призначалися для оздоблення хреста. Матеріалом для цієї роботи мали бути стрічки, які знаходилися в обolonці хреста. Передбачалося, що представники Олександрівського костелу мали сплатити Михайловському гонорар із розрахунку 7 крб. 50 коп. за фунт металу. Проте, майстер не зробив позолоту розеток, і тому замовники вирахували з нього гроші із розрахунку 1 крб. за фунт металу. В цілому, ремісник отримав за працю в Римсько-Католицькому соборі 282 крб. 75 коп.³⁰

В різні періоди свого життя Федір Михайловський обіймав відповідальні посади. Документальні джерела дають підставу твердити, що Федір Михайловський, досягнувши матеріального добробуту, знаходився в почесному стані реєстрових, які служили при магістраті і обиралися із складу заможних цехових міщан. За стародавніми звичаями вони брали участь у щорічних парадах, котрі провадилися у Києві 6 січня і 1 серпня, тобто, у дні святкування християнських свят — Богоявлення і Маковея.

У випадку необхідності реєстрові брали участь в охороні міста. Для виходу на парад учасники церемонії були зобов'язані мати “пристойний одяг”, шаблі, ладунки і рушниці з необхідною кількістю патронів для “пальби”. Документи свідчать про те, що реєстрові не завжди виходили на церемонії у повному складі внаслідок хвороби, відсутності пристойного одягу та інших причин. Однак такі прогули не залишалися безкарними з боку магістрату, і час від часу порушники порядку давали письмові пояснення про свою відсутність на параді. Щороку в цехах проходили перевибори цехмістерів, на яких заслуховувалися звіти.

Після розгляду кожного рапорту магістрат приймав рішення про штрафування винних на різні суми – від 3 до 10 крб. Серед документів магістрату за 1820 р. зустрічається згадка про неявку Федора Михайловського “на парад корпусу під час святкування Макового”.³¹

У відповідь на вимогу пояснити, чому він не прийшов на святкову церемонію, Михайловський написав, що прибув в “парадному вбранні, верхом на коні” і “знаходився в строю до самого кінця.” Для підтвердження своїх слів золотар назвав прізвища свідків – Івана Крижанівського, Іллі Войтенка, Наума Кошеровського, які бачили його на параді.³² Незважаючи на ці доводи Федір Михайловський був покараний: його оштрафували на 10 крб.³³ Деякі джерела дають підставу припустити, що реєстрова служба була пов’язана з певними грошовими витратами на придбання одягу і зброї. Вірогідно, що саме з цих причин 2 березня 1821 р. Федір Михайловський звернувся в магістрат з проханням виключити його із складу реєстрових товаришів на початку 1822 р. Він дав пояснення, що працює майстром в київському срібному цеху, “справно сплачує казенні податки і повинності”.³⁴ Проте, його прохання не було задовільнене, і він продовжував входити до складу реєстрових, про що свідчать дані за 1824 р.³⁵

Завдяки писемним джерелам стало відомо, що наприкінці 1816 р. Федора Михайловського обрали цехмістером київського срібного цеху.³⁶ 1825 року міщани знов висунули його кандидатуру на цю відповідальну посаду. На той час Михайловський замінив цехмістера Олександра Коробкіна. Під час прийому документів Михайловський дізнався, що колишній цехмістер не здавав фінансові звіти протягом двох років і приховав від міщан цеху 62 крб.

Незважаючи на те, що Олександра Коробкіна звільнили з посади цехмістера, він не хотів передавати Михайловському ключі від цехової хати.³⁷

Слід відзначити, що золотарям було важко поєднувати свою роботу з керівництвом цеху, тому на посаду цехмістера обирали тільки заможних ремісників. В обов’язки цехмістера входила перевірка звітів про надходження податків, уточнення недоїмок, перевірка записів в цехову книгу майстрів, підмайстрів та учнів; атестація ювелірів на знання золотарського ремесла.³⁸

Примітно, що незважаючи на переобрання, вони продовжували відповідати за невіршені фінансові питання, які виникали під час служби.³⁹

Наприклад, 1846 р., тобто 21 рік потому, Федір Михайловський був запрошений в магістрат у зв'язку із позовом київського міщанина Вікентія Каменецького і його довіреної особи – колезького секретаря Омеляна Карпова. Колишні цехмістери: Федір Михайловський, Федір Коробкін, Іван Вінниковський, Тимофей Новицький були звинувачені в тому, що не повернули Каменецькому 200 крб. асигнаціями (57 крб. 74 коп. сріблом). Як стало відомо з поданих документів, 1825 р. Каменецький передав гроші Федору Михайловському, коли прилічувався в київський срібний цех. Ця сума грошей призначалася для “надійного поручительства в справному платежу казенних податків”. У відповідь на запитання магістрату про подальшу долю грошей Каменецького, Михайловський написав рапорт, в якому відмітив, що 25 серпня 1825 р. передав гроші у повне розпорядження почесних громадян срібного цеху і отримав від них відповідну квитанцію. За рішенням цехової громади в подальшому гроші зберігалися у Федора Коробкіна, який мав право передавати їх новопризначеним цехмістерам. Передбачалося, що гроші Каменецького підуть на покриття податків. В своєму рапорті Михайловський написав, що йому стало відомо, що Коробкін передав 200 крб. асигнаціями колишнім цехмістерам срібного цеху – Олексію Дьяченку, Андрію Арендарєвському і Тимофію Новицькому.⁴⁰ В рішенні магістрату на позов Каменецького відзначалося, що цехмістери були не винні у приховуванні грошей і тому позов Каменецького визнали недейсним за давністю часу. Як свідчать документи архіву, крім фінансових проблем, цехмістери займалися урегулюванням різного рода конфліктів, котрі періодично виникали між майстрами, підмайстрами та учнями.

В той час, коли Федір Михайловський був членом Ремісничої управи і цехмістером срібного цеху, стався конфлікт між відомими майстрами – Олександром Стрельбицьким і Федором Коробкіним. Причина непорозуміння полягала в тому, що за дорученням Ремісничої управи золотарі провели освідчення панагії, яку зробив Олександр Стрельбицький на замовлення Михайлівського Золотоверхого монастиря.

Примітно, що 1825 р. перед виконанням даного доручення майстри срібних справ – Федір Коробкін, Мендель Діамент, Сергій Анастасович, Давид Каневський дали підписку срібному цеху, що “зроблять освідчення, опис і оцінку панагії по справедливості і совісті”.⁴¹ У зв’язку з тим, що Олександр Стрельбицький не прийшов у призначений час, майстри почали працювати без нього. Наступного дня Стрельбицький прибув у Софійський собор і почав лаяти своїх колег за те, що вони посміли оцінювати панагію. Цехмістер Михайловський втратив багато часу, щоб урегулювати цей конфлікт і помирити Стрельбицького і Коробкіна.

Судячи з писемних джерел, цехмістери займалися організацією збору грошей на різні громадські потреби. Серед матеріалів срібного цеху залишився цікавий документ відносно збору грошей з міщан. У березні 1826 року Реміснича управа надіслала наказ цехам про внесок 75 крб. на поздоровлення імператора Миколи Павловича, який вступив на престол після смерті Олександра І. Цехмістери срібного цеху, в тому числі, і Федір Михайловський, підготували відповідь в Управу, в якій написали, що міщани “з великим задоволенням пожертвували б цю суму, однак взяти її не звідкіля і що вони ледь змогли зібрати 50 крб.”⁴²

Крім посади цехмістера Федір Михайловський обирався молодшим урядником і керував збором грошей з київських міщан.⁴³

Знайомства з документальними джерелами відкривають цікаві сторінки життя майстрів срібного цеху. Факти свідчать про те, що заможні ремісники вкладали вільні кошти в торгівлю різними товарами. Так, за даними 1823 р. стало відомо, що Федір Михайловський придбав три дерев’яні крамниці у відкуп на 4 роки. Вони знаходилися на Подолі, над Дніпром і призначалися для продажу дьогтю і смоли. Михайловський взяв на себе зобов’язання, що буде тримати їх “як слід” і сплачувати за них 227 крб. за півроку. У випадку не сплати цього внеску, Михайловський мав платити 6 процентів від кожного карбованця “відкупної” суми. Можливо, що пізніше ремісник продовжував займатися торгівлею дьогтем і смолою. Так, 1831 р. його прізвище згадується у списку власників дерев’яних крамниць, які були взяті на відкуп на 4 роки.⁴⁴

Крім інформації про утримання крамниць, є дані про те, що 1840 року Федір Михайловський придбав у київського міщанина Андрія Осиповича Сіорка дерев'яний рундук з покрівлею за 100 срібних карбованців Судячи з документів, цей рундук був квадратним, розміром в "4 аршина" і знаходився на ринку в Череській частині м.Києва.⁴⁵

Можливо, що іноді справи Федора Михайловського йшли не зовсім добре: не було замовлень на виготовлення срібних прикрас, а торгівля у крамницях не приносила йому значних прибутків. Імовірно за все, саме ці обставини стали причиною того, що майстер періодично позичав гроші. Так, у 1829 р. Михайловський зайняв у протоієрея Семяновського 1000 карбованців строком на один рік. Проте, йшов час і ремісник не повертав свій борг. Кінець кінцем дружина протоієрея – Марина Семяновська втратила терпіння, очікуючи повернення грошей, і звернулася в магістрат. Вона просила, щоб міська влада стягнула з Михайловського грошовий борг з процентами, у сумі 1250 крб. У зв'язку з тим, що золотар не мав готівки, магістрат прийняв рішення отримати його за рахунок продажу його будинку. З цією метою в київську поліцію надіслали розпорядження про оцінку житла Михайловського і продаж його на публічних торгах. Через те, що будинок Михайловського був під заставою, магістрат дав наказ повернути гроші спочатку в київський приказ громадської опіки, а решту суми віддати Семяновській.⁴⁶

Вірогідно, що через деякий час Михайловський зумів зібрати гроші і повернути борги. Відомо, що 1843 р. майстер володів будинком в Подільській частині міста.⁴⁷

Знайомство з даними списку за 1855 р. свідчить про те, що Федір Михайловський ремеслом не займався. Замість нього в списку 29-ти київських сріблярів значився його старший син – Іван Михайловський.⁴⁸

Крім сина, Федір Михайловський навчав ювелірному ремеслу інших учнів та підмайстрів. Наприклад, в 1832 р. він взяв на роботу підмайстра Івана Ярославського, сина відомого київського золотаря Василя Ярославського, строком на 6 місяців за ціну 90 крб.⁴⁹

9 жовтня 1834 р. Федір Михайловський підписав свідоцтво підмайстру, київському міщанину Гордію Івановичу Дончевсько-



Рис. 1
Оклад до ікони
"Благовіщення" 1828 р. Київ.
Майстер Федір Михайловський

му, який працював у нього протягом одного року. Примітно, що Донецький почав навчатися ремеслу спочатку у майстра Івана Ващенка (6 років), а в 1830 р. працював один рік у дворянина Георгія Брезгунова. Пізніше підмайстер навчався по-півроку у сріблярів Андрія Праведного, Федора Михайловського і Максима Маньковського.⁵⁰

1834 р. Федір Михайловський записав в цехову книгу учнів дворянського сина Григорія Стрехіна. Його прийняли в майстерню строком на 8 років. Контракт передбачав, що Михайловський буде забезпечувати учня "верхнім і спіднім одягом", а після закінчення контракту купити йому шинель, суконний сюртук, штани, жилет, чоботи і картуз. Під час навчання Стрехін обіцяв служити чесно і до іншого майстра не переходити.⁵¹

Знайомство з життям і творчістю Федора Михайловського, свідчить про найбільш характерні процеси, які відбувалися в київському срібному цеху. Працюючи разом з батьком, Михайловський оволодів секретами ювелірного ремесла, які з часом передавав своєму синові та іншим учням. Набуваючи май-

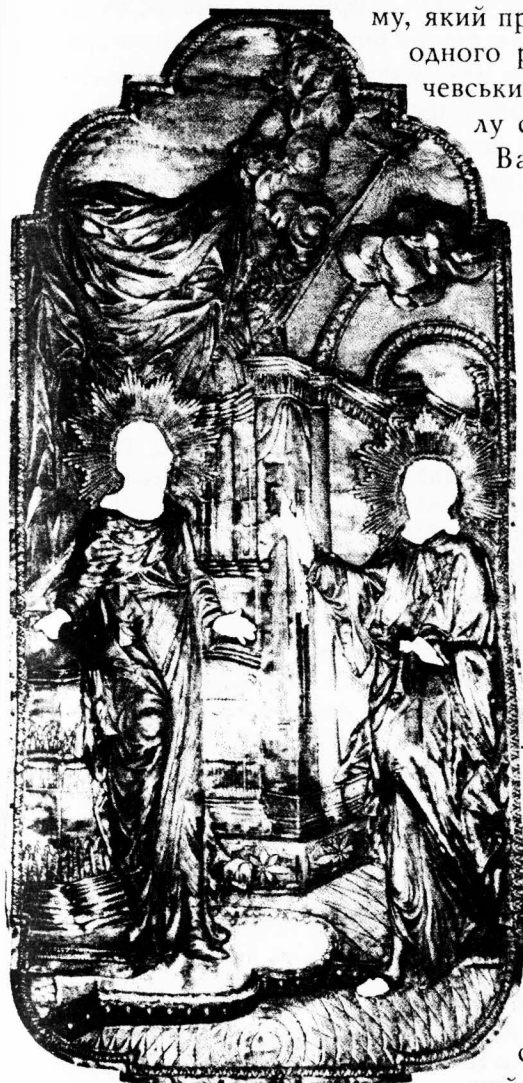
стерності, він виконував престижні замовлення церков; очолюючи цех, займався вирішенням різних питань, пов'язаних з працею своїх колег. Незважаючи на невеличку спадщину, залишену Михайловським, можна говорити про його обдарованість, значний рівень виконавчої майстерності. Поки не виявлені документи, які знайомлять нас з останніми роками життя Федора Михайловського. Імовірно, що майстер помер в 70-ті роки XIX ст.⁵²

¹ Петренко М.З. Українське золотарство XVI-XVIII ст. К., 1970-С.174. Постникова-Лосева М.М., Платонова Н.Г., Ульянова, Б.А. Золотое и серебряное дело XV-XX вв. М.1983.-С .167, №661.

² Державний архів міста Києва (ДАМК), Ф. 1, Оп. 2, Спр.17, Арк.1.

³ ДАМК, Ф. 337, Оп.1, Спр.1, Арк.1.

⁴ ДАМК, Ф.1, Оп.2, Спр. 462, Арк. 40.

⁵ ДАМК, Ф.8 Оп.1, Спр.1, Арк.23.

⁶ ДАМК, Ф.1, Оп.1, Спр.1, Арк. 18, 23.

⁷ ДАМК, Ф.337, Оп.1, Спр.15, Арк. 4.

⁸ ДАМК, Ф.1, Оп.2, Спр.743, Арк.59.

⁹ ДАМК, Ф.337, Оп.1, Спр. 90, Арк.11.

¹⁰ ДАМК, Ф.1, Оп.2, Спр.180, Арк. 161.

¹¹ ДАМК, Ф.1, Оп.2, Спр.178, Арк.123.

¹² ДАМК, Ф.337, Оп.1, Спр. 43, Арк. 6.

¹³ ДАМК, Ф.337, Оп.1, Спр.14, Арк.34.

¹⁴ ДАМК, Ф.337, Оп.1, Спр.13, Арк. 26.

¹⁵ ДАМК, Ф.337, Оп.1, Спр. 17, Арк. 2.

¹⁶ ДАМК, Ф.337, Оп.1, Спр.23, Арк.58.

¹⁷ там же, Арк. 32.

¹⁸ ДАМК, Ф.3, Оп.1, Спр. 50, Арк.1. Зв.

¹⁹ ДАМК, Ф.3, Оп.1, Спр.50, Арк.2.

²⁰ Дякую головному хранителю Національного Києво-Печерському історико-культурному заповідника Л.І.Ковальовій і зав. сектором фондів Г.І.Листопад за можливість ознайомитися з окладом.

²¹ ДАМК, Ф. 3, Оп 1, Спр.57, Арк.1.

²² НАН УКРАЇНИ, Ф. 9, Спр. 255-А.

²³ ДАМК, Ф. 3, Оп. 1, Спр. 57, Арк. 2.

²⁴ ДАМК, Ф. 3, Оп. 1, Спр. 57, Арк. 2.

²⁵ Дякую зав. сектором фондів О.Волковинській за можливість ознайомитися із експонатами.

- ²⁶ ДАМК, Ф. 3, Оп. 2, Спр. 20, Арк.15. Зв.
- ²⁷ там же, Арк. 42.
- ²⁸ ДАМК, Ф. 3, Оп. 2, Спр. 20, Арк. 26-27.
- ²⁹ ДАМК, Ф. 3, Оп. 2, Спр. 20, Арк. 23. Зв.
- ³⁰ ДАМК, Ф. 337, Оп. 1, Спр. 82, Арк.74.
- ³¹ ДАМК, Ф. 1, Оп. 2, Спр. 869, Арк. 4.
- ³² там же, Арк.11.
- ³³ там же, Арк. 60 Зв.
- ³⁴ там же, Арк.39.
- ³⁵ ДАМК, Ф. 1, Оп. 2, Спр. 650, Арк. 6.
- ³⁶ ДАМК, Ф. 337, Оп. 1, Спр. 57, Арк.18-21.
- ³⁷ ДАМК, Ф. 337, Оп. 1, Спр. 23, Арк.32.
- ³⁸ Ювелирное дело на Украине. (Арустамян Ж.Г. Киевский серебряный цех в XIX ст. К., 1991, С.-57.)
- ³⁹ ДАМК, Ф. 337, Оп 1, Спр. 74, Арк.17.
- ⁴⁰ ДАМК, Ф. 1, Оп 2, Спр. 82, Арк. 2074.
- ⁴¹ ДАМК, Ф. 320, Оп 1, Спр. 211, Арк. 6.
- ⁴² ДАМК, Ф. 320, Оп 1, Спр. 239, Арк.17.
- ⁴³ ДАМК, Ф. 337, Оп 1, Спр.12, Арк. 6.
- ⁴⁴ ДАМК, Ф. 320, Оп 1, Спр. 384, Арк. 24-25.
- ⁴⁵ ДАМК, Ф. 68, Оп 1, Спр.3, Арк.32.
- ⁴⁶ ДАМК, Ф. 62, Оп 2, Спр.1687, Арк.3.
- ⁴⁷ ДАМК, Ф. 17, Оп 2, Спр. 499, Арк. 8.
- ⁴⁸ ДАМК, Ф. 337, Оп 1, Спр. 184, Арк.12.
- ⁴⁹ ДАМК, Ф. 337, Оп 1, Спр. 46, Арк.2.
- ⁵⁰ ДАМК, Ф. 337, Оп 1, Спр. 59, Арк.143.
- ⁵¹ ДАМК, Ф. 337, Оп 1, Спр. 46, Арк.6.
- ⁵² ДАМК, Ф. 194, Оп 1, Спр.2551, Арк.8.

Жизненный путь: “брит-мила” и выкуп первенца.

*“Каждый, кто не обучает сына вере,
как бы обучает его разбою”
(Талмуд, трактат Киддушин).*

Наиболее важными событиями в жизни еврея являются те, которые создают и укрепляют семейные связи, особенно брак и рождение детей.

И эти счастливые моменты, так же как и печаль по умершим, разделяются всей семьей и друзьями. На протяжении веков эти события связаны с обрядами, ритуалами и предметами, которые используют при их исполнении.

Рождение ребенка у еврейской пары знаменует не только преемственность в жизни их семьи, но и всего еврейского народа.

Одним из важнейших обрядов, связанных с рождением, является брит-мила у мальчиков.

У евреев каждый ребенок мужского пола в возрасте 8 дней проходит обряд “брит-мила” (это термин, обозначающий в дословном переводе “завет обрезания”, обычно переводят не совсем точно – “обрезание”).

“Мила” – удаление крайней плоти полового органа младенца, церемония, отмечающая введение ребенка в лоно еврейского народа, символизирует завет между Богом и народом Израиля. Согласно библейской традиции, обряд обрезания восходит к патриарху Аврааму, который в возрасте 99 лет совершил обрезание себе и всем домочадцам мужского пола, как предписал ему Бог: “Обрезывайте крайнюю плоть вашу: и сие будет знамение завета между Мною и вами. Восьми дней от рождения да будет обрезан у вас всякий младенец мужского пола, из рода в род... И будет завет Мой на теле вашем заветом вечным” (Быт.11:13). Сказал Всевышний Аврагаму: “В тебе нет ничего лишнего кроме крайней плоти – удали ее, и станешь совершенным” (Брейшит раба,46).

Сказал Рами бар Аба: “Сначала пишется Аврам, сумма этих букв – 243, потом пишется Аврагам, сумма этих букв – 248. Это значит, что сначала дал ему Всевышний власть над 243 органами его тела, а после обрезания – над всеми 248 органами. Над какими же пятью органами получил Аврагам власть только после обрезания? Над глазами, ушами и над половым органом” (Недарим, 32б).

“Тайна Бога – тем, кто боится Его, и союз свой объявляет Он им” (Тегилим, 25:14). О какой тайне Всевышнего идет речь? Это обрезание, которое Всевышний не открыл никому от первого человека в течение двадцати поколений, пока не пришел Аврагам, которому оно было отдано.

Раби Йоси говорит: “Велика заповедь обрезания, ведь она отменяет даже такую заповедь, как соблюдение субботы... Велика заповедь обрезания: только тот ребенок, который был обрезан, входит в счет поколений” (Мидраш Танхума, Вайера, б). “Даже, если нет у Израиля заслуг в добрых делах, Всевышний спасает его единственно лишь в заслугу за обрезание” (Агадат Брейшит, 17).

Согласно еврейскому закону, обязанность отца – совершить сыну обрезание (Ш. Ар. ИД. 260:1), не исполнивший этой обязанности подлежит раввинскому суду. Обрезание – не посвящение в еврейство, т.к. любой ребенок, рожденный еврейской матерью, считается евреем, независимо от того, подвергся он обрезанию или нет. Хотя операцию обрезания может произвести любой еврей (или еврейка, если невозможно найти мужчину, необходимо выполнять обряд строго по законам иудаизма (Ш. Ар. ИД. 264:1).

Обрезание производится на восьмой день после рождения, желательно утром (Ш.Ар. ИД. 262:1), в подражание рвению Авраама в выполнении Божественного предписания. Если ребенок по каким-либо медицинским показаниям был обрезан раньше восьмого дня или родился “обрезанным” (т.е. без крайней плоти), на восьмой день следует произвести церемонию хаттафат дам брит, состоящую в надрезании кожи и сцезивании капли крови. Церемония обрезания не откладывается даже в том случае, если восьмой день приходится на субботу или праздник, в т.ч. Иом-киппур.

Во времена Моисея и Иехошуа бин-Нуна для обрезания пользовались кремневыми ножами (Исх. 4:25; И. Н. 5:2-3), которые впоследствии сменились металлическими. В средние века церемонию часто проводили в синагоге, эта традиция до сих пор сохранилась в некоторых общинах. Однако, в большинстве общин церемония обрезания проводилась в больнице или дома: в Израиле при родильных отделениях имеются специальные помещения для проведения ритуала обрезания.

При ритуале обрезания ребенка приветствуют словами: барух ха-ба (благословен приходящий). Ребенка берут из рук матери и передают мохелу, который кладет его на так называемое кресло Илии¹, а затем на подушку на коленях сандака. Сандак крепко держит ноги младенца, а мохел производит обрезание: после кругового надреза особым скальпелем мохел удаляет срезанную кожу. Эта часть операции называется при'а, следующая – мецица: мохел отсасывает выступившую кровь. До середины 19 в. кровь отсасывали ртом, затем во многих общинах с одобрения раввинских судов мецица стала производиться при помощи тампона или через трубочку, содержащую абсорбирующий тампон. Заключительная часть операции – перевязка. Отец ребенка произносит бенедикцию (молитвенная формула, содержащая благословение Бога), вслед за этим ребенка передают отцу или почетному гостю, а мохел, подняв бокал с вином, произносит благословение на вино и благословение Богу, установившему завет со своим народом. Затем мохел читает молитву за здоровье ребенка, оглашая его имя. Нарекать ребенка во время обрезания – древний обычай, упоминаемый уже в Новом завете (Лука 1:59).

Принято, что мохел дает ребенку несколько капель сладкого вина. Церемония продолжается праздничным угощением и завершается исполнением особых гимнов (рис. 1).

Обрезание, предписываемое Торой (Бытие 17:12), связано с церемонией, принадлежности которой стали со временем настоящими произведениями искусства. У некоторых мохелов были специальные наборы, в которые входят ножницы, кувшин, флаконы и ножи. Они были декорированы в соответствии с модой и временем их изготовления.

Богатство всех этих предметов: ножи с гравировкой² (рис. 2), чашечки, подносы и вышивки подушечек для традиционного

кресла обрезания подчеркивает важность обновления союза с Богом. Обряд обрезания носил у евреев как религиозный, так и национальный характер. Только обрезанные мужчины могли участвовать в пасхальном жертвоприношении (Исх. 12:44,48).

У “письменных пророков” выражение “необрезанный” имело метафорический смысл – душа глухая к истине (Исх. 44:19; Иер. 6:10). В этом смысле пророк Иеремия говорил, что у других народов – необрезанная плоть, а у Израиля – необрезанное сердце (9:25).

В эллинистическую эпоху обряд обрезания часто не производился (106. 15:33-34), а еврейские юноши, желавшие участвовать обнаженными в играх в греческих гимназиях, даже шли на болезненную операцию (эписпасм), чтобы устранить следы совершенного обрезания.

Филон Александрийский был первым евреем, выдвинувшим доводы в пользу гигиеничности обрезания. Хотя медицинские исследования позволяют заключить, что во многих отношениях обрезание действительно благотворительно сказывается на здоровье (некоторые врачи рекомендуют производить обрезание всем младенцам мужского пола), медицинские соображения не служили в иудаизме ни главной, ни дополнительной причиной обрезания как религиозного обряда.

В 1843 г. франкфуртские лидеры реформизма в иудаизме стали убеждать своих приверженцев отказаться от обряда обрезания (дискуссия длилась около 20 лет) и выдвинули пять следующих доводов: 1) совершение обрезания было предписано Аврааму, но не Моисею, причем обрезание – не исключительно еврейский признак, поскольку оно практикуется также потомками Исмаила (ныне – мусульманами);

2) обрезание только один раз упоминается в Моисеевых законах и не повторяется в книге Второзакония; 3) Моисей не сделал обрезание своему сыну; 4) поколение, родившееся во время скитаний по пустыне, не подвергалось обрезанию; 5) в иудаизме нет инициации девочек.

На все пять доводов реформизма, защищая обрезание, ортодоксальный иудаизм дал ответ. Сегодня подавляющее большинство реформистских раввинов выполняют обряд обрезания. Нельзя обрезать младенца, если есть подозрение, что он не здо-

ров, потому что жизнь ребенка важнее всего и отменяет исполнение всех заповедей. Обрезание можно сделать позже, но вернуть жизнь ребенку уже нельзя.

Обрезание можно делать на протяжении всего восьмого дня от восхода до захода солнца, но лучше исполнить заповедь как можно раньше, поэтому обычно делают обрезание утром.

Есть обычай класть ребенка перед обрезанием на особое красивое кресло, которое называется “кресло Илии, ангела обрезания”.

Шошвинин (друзжки) – мужчина и женщина, женатые или обрученные, приносят младенца в то место, где делают обрезание. Женщина берет младенца и уносит его в женское отделение синагоги (а если делают дома, то в комнату, где его делают), а ее муж берет его из ее рук и несет к месту, где выполняют заповедь. Один из приглашенных берет младенца и кладет его на кресло Илии. Затем берет младенца с кресла и передает его сандаку (есть обычай делить и эту заповедь между несколькими людьми так, что прежде, чем ребенок попадает к сандаку его несколько раз передают из рук в руки).

Сандак – это тот, кто держит младенца у себя на коленях во время обрезания, и это наибольшая честь, которую оказывают самому уважаемому и богобоязненному человеку. Сандак должен сделать подарок младенцу, а также принять участие в расходах по совершению обрезания.

Песок или прах в тарелке, на которую принимают крайнюю плоть, должен быть насыпан заранее, а если обрезание делается в субботу, он должен быть готов еще с пятницы. Почему песок или прах? Потому, что сказано в Торе: “... И сделаю Я потомство твое подобным праху земному и морскому песку”.

Во время совершения обрезания зажигают свечи, что должно напоминать толкование стиха “Евреям был свет, и радость, и веселье”. Хорошо, если при исполнении этой заповеди присутствует как можно больше народу, как минимум десять евреев. Когда младенца вносят в помещение, где совершается обрезание, все встают перед ним и приветствуют его: “Благословен приходящий! Добро пожаловать!”. Могель произносит благословение: “Благословен... освятивший нас Своими заповедями и запо-

ведавший нам обрезание” и отрезает крайнюю плоть. После этого, пока еще не сделана приа (заворот нижней тонкой кожицы, гарантирующей сохранение обрезания), отец младенца благословляет: “Благословен... освятивший нас Своими заповедями и заповедавший нам ввести его в союз Аврагама, отца нашего”, и после этого делают приа и мецица (отсасывание крови).

После того, как обрезание совершено, благословляющий берет бокал вина и произносит благословение.

Затем младенцу дают имя, причем над ним произносят молитву, которая завершается словами: “Этот малыш (называет его по имени) станет большим! Как пришел он к союзу, так придет он к Торе, к хупе и к добрым делам!”

После этого устраивают праздничную трапезу в присутствии по крайней мере десяти мужчин, и эта трапеза – трапеза заповедей...

“Посвящай Мне каждого первенца, вышедшего из материнской утробы, у сынов Израиля – среди людей и среди скота – Мне принадлежит он” (Исход, 13:2).

Тора предписывает отцу выкупить своего первородного сына после того, как тому исполнится один месяц. Выкуп производится в 31 день после рождения ребенка, не позже. Исключение составляет тот случай, когда тридцать первый день оказывается субботой или праздником, тогда выкуп приносят на день позже.

Выкуп первенца (пидьон ха-бен) – церемония символическая. Выкупу подлежит только тот мальчик, который является первенцем у своей матери. Первенец отца, но не первенец матери, свободен от выкупа.

Коганим и левиты (священники и прислуживающие им) свободны от обязанности выкупать своих первенцев. Только в том случае первенец подлежит выкупу, если отец и мать – простые евреи.

Для церемонии выкупа ребенка приносят в синагогу, отец выкупает сына от обязанности быть священником, как предписывает Книга Исхода первому мальчику, рожденному у женщины. “А выкуп за это: в одномесечном возрасте выкупи его по оценке пять серебряных шекелей...” (Числа, 18:16). Для этого отец ребенка платит пять шекелей (сегодня приравнивается к

пяти серебряным долларам; состоятельные верующие евреи платят и золотом) когену (священнику), который принимает деньги и благословляет ребенка. Во время совершения этого обряда ребенка нередко укладывают на серебряное блюдо, иногда изыскано орнаментированное. Согласно традиции, в декоре этих блюд – композиция со сценой жертвоприношения Авраама. Самые известные блюда для обряда выкупа первенца изготовлены во Львове в первой половине XIX в.

Младенца наряжают в красивые одежды, украшают его в честь этой заповеди, и отец приносит его к когену вместе с выкупом и кладет перед когеном на блюдо и говорит: “Моя жена – еврейка родила мне этого сына, первенца, и вот я отдаю его тебе”. Коген берет деньги, протягивает ту руку, в которой они находятся к головке ребенка и говорит: “Это – вместо того, это – замена того, это – теряет свою силу благодаря тому. Этот ребенок пусть придет к жизни, к Торе и к страху перед Всевышним. Да будет воля Божья, чтобы так же, как он пришел к выкупу, пришел он к Торе, хупе и добрым делам, и скажем: амен!”

После этого коген кладет руку на головку ребенка и благословляет его, заканчивая благословение словами: “Бог да охранит тебя от всякого зла, да хранит душу твою”.

После выкупа едят, пьют и веселятся. Отцу, выкупившему своего сына, засчитывается словно он отдал его Небесам, выполнив то, что говорит Писание: “Первенца твоих сыновей отдашь Мне” (Исход, 13:2).

Сегодня обрезание приобретает смысл не только религиозный, но и национальной традиции и совершается как верующими, так и большинством неверующих евреев. Значение обрезания в еврейской жизни на протяжении веков было столь велико, что в наши дни сохранившийся обряд обрезания служит у многих евреев единственной связью с иудаизмом и еврейской традицией.

ЛИТЕРАТУРА:

1. Тора. (Пятикнижие Моисеево). С русским переводом. Шамир. Иерусалим. 5753. 1993. Москва. Россия.
The Association of rereligious scientists and professionals from Russia and Eastern Europe. С. 1135.
2. Краткая еврейская энциклопедия. – Иерусалим, 1992.- Т. 2,6. – С. 39-42.
3. Мордехай Гафни, Моти Зафт. Первые шаги в иудаизме. – Иерусалим, 1993.- С. 9-11.
4. Элиягу Ки-тов. Ты и твой дом. – Иерусалим, 1995.- Шамир. Перевод с иврита Иегуда Векслер. – С. 296-325.
5. Искусство еврейской традиции. – Иерусалим, 1989.- С. 102, 107, 110.
6. Jewish Historical Museum Amsterdam. – 1995.- Pg.62-63.
7. Picture History of Jewish civilization.- Massada Press.Ltd. Israel, 1970.
8. Iudaica: Books, Manuscripts and Works of Art. – Ierusalem, 1987, 1991, 1994.
9. Ilona Benoschofsky. Scheiber Sandor.- Budaapesti ZSIDO MUZEUM Corvina, 1987.- P. 154.

Примечания

1 Кресло Илии – с 8 в. известен обычай отводить при обрезании рядом с креслом сандака почетное место Илии, на которое кладут младенца перед совершением обряда. При этом лицо, совершающее обрезание (мохел) возглашает: “Вот кресло пророка Илии, да будет помянут он добром”. Обычай основан на раннесредневековой аггаде о незримом присутствии Илии при каждом акте приобщения младенца к союзу еврейского народа. В синагогах кресло Илии обычно отличается особой нарядностью.

В 9 в. до н.э. пророк Илия боролся за восстановление обряда обрезания, который пришел в упадок вследствие иностранных веяний. В честь Илии еврейский закон требует, чтобы при каждом обрезании для пророка в храме имелось свободное место. Одно место на этой скамье занимает крестный отец, который держит ребенка, а другое остается не занятым для Илии (иллюстрация стр.53 в кн. Ирен Корн. Иудаизм в искусстве.- Белфакс, 1997).

Илия – пророк времен царя Ахава и его сына Ахазии (9 в. до н.э.). Жизни и деятельности Илии посвящен в Библии цикл легенд и преданий. Появление Илии так же неожиданно, как и его чудесный конец – вознесение на небо в огненной колеснице, событие совершенно уникальное во всей Библии.

2 Рукоять и нередко лезвие ножа, которым пользовался мохел, богато украшены в соответствии со значением ритуала обрезания.



Рис.1 Бернар Пикар (1673-1733 г.) Обряд обрезания – гравюра из серии "Религиозные обряды и обычаи". 1722 г. Городской музей Амстердама. Французский гравер Пикар переехал в Амстердам в 1710 г., где изготовил клише для 11-томного труда, описывающего религиозные обряды всех стран. На этой иллюстрации сандак, названный отец, держит ребенка, мохел готовится к обрезанию, а вся семья и друзья наблюдают за ритуалом.



Рис.2 Кресло Ильи. Италия. XVII в. Иерусалим.
Итальянская синагога.

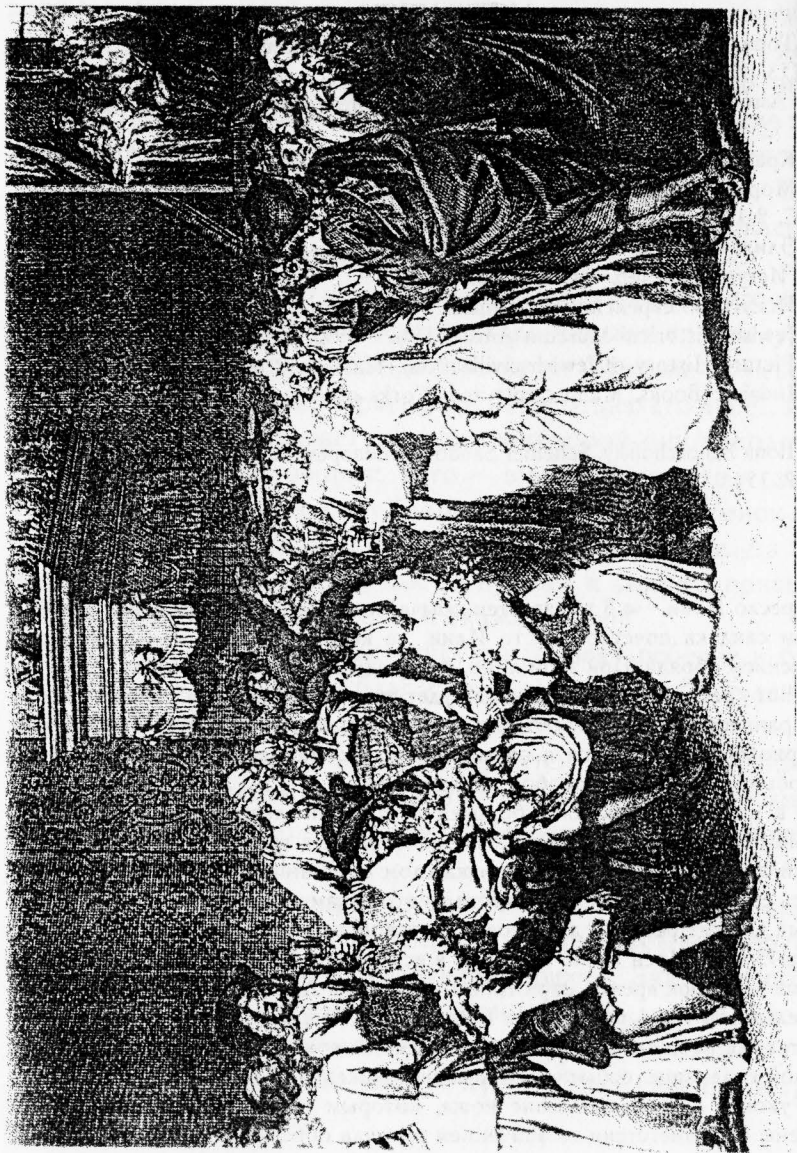

Рис.3 Комплект для обряда обрезания: подушечка обрядовая, специальный набор инструментов. Нидерланды, 1681 г. Серебро, филигрань. Еврейский исторический музей в Амстердаме.



Рис. 4 Нож для обрезания. Франция, XVII в. Латунь, позолота, эмаль. Музей в Ганновере.

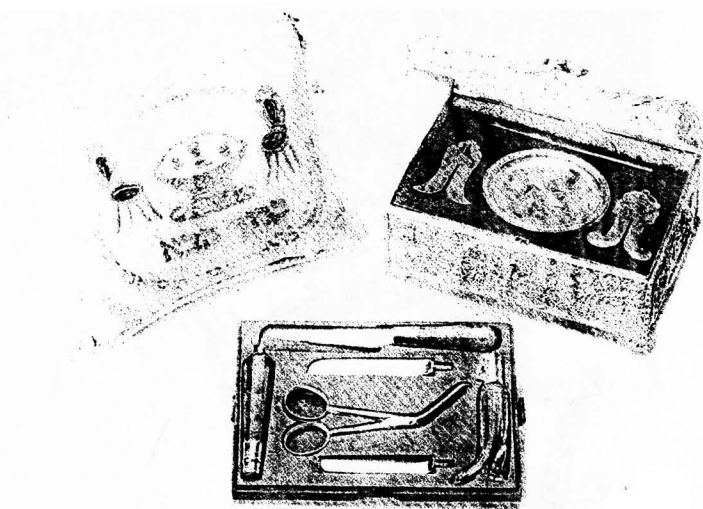

Рис.5. Нож для обрезания с рукоятью в виде резной головы. Конец XVII в. Латунь, дерево. Надпись: "Gergen Lehman. 1681"

Рис.6.
Уникальный комплект
для обряда обрезания:
флакон и нож. Середина XVIII
в. Германия. Серебро.

Надпись:
"Joseph son of Abraham
Oppenheim."

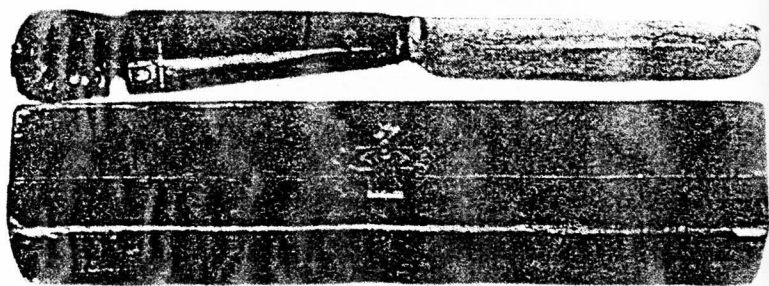

Рис.7. а) Нож с филигранной рукоятью (в кожаном футляре) для обрезания.
Начало XVIII в.
б) Нож с цилиндрической рукоятью для обрезания. Конец XVIII в. Серебро



Рис.8. Ножи для обрезания. Австро-Венгрия (?) XIX в.
Еврейский музей в Будапеште.

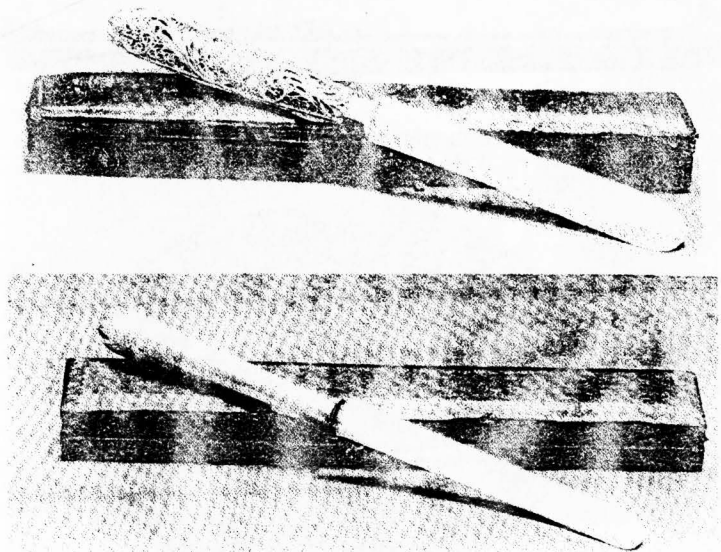
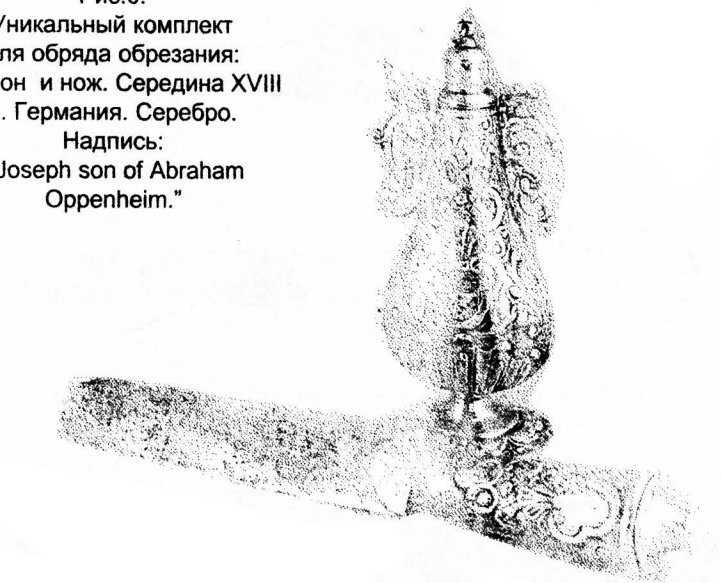

Рис. 9. Нож с костяной рукоятью для обрезания. XIX в.
Германия. Кенигсберг.

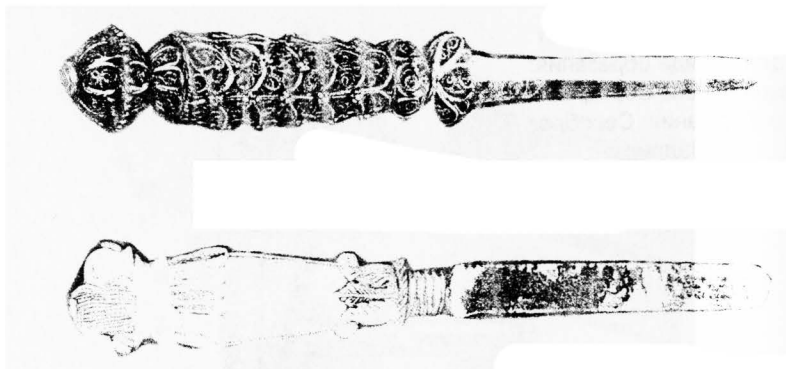

Рис.10. Блюдо для обряда "Выкуп первенца" с традиционным изображением жертвоприношения Авраама. 1838 г. Серебро. Львов.

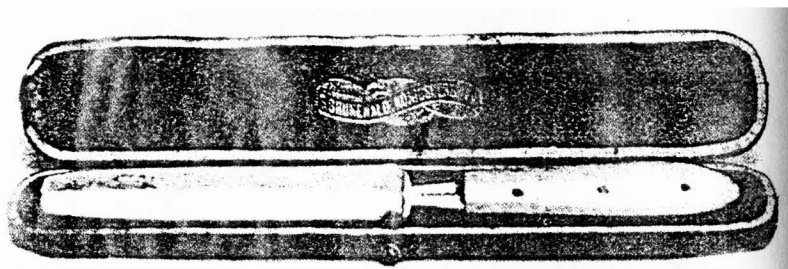

Рис.11. Выкуп первенца. (Откуп перворожденного ребенка).
Бернар Пикар. Гравюра из серии "Религиозные обряды и обычаи". 1726 г.

**О возможном месте находок у с.Вишенки вещей
латенского и римского времени из коллекций
В.В.Хвойко и Ф.П.Яновского.**

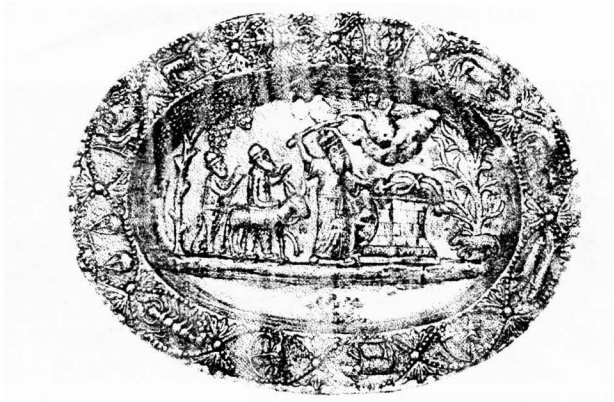
Вещи латенского и римского времени из коллекций В.В.Хвойко и Ф.П.Яновского, которые собраны в окрестностях с.Вишенки, были опубликованы В.П.Петровым.[1]. Частично материалы из коллекции В.В.Хвойко [2], а также найденные разными людьми в разное время вблизи этого села, хранятся в Национальном музее истории Украины в Киеве. В инвентарной книге указано, что они происходят из погребений с сожжениями. Среди вещей имеется посуда в основном с лощеной и в отдельных случаях с не лощеной поверхностью – это ребристая миска на высокой ножке и слабопрофилированная круглобокая миска с широким дном, два горшка, украшенные по плечикам налепами –подковками, горшок с ручкой, ребристый горшок – ваза с четырьмя коленчатыми ручками. Есть четыре бронзовые фибулы среднелатенской схемы, две из них типа В –Костшевский и две зарубинецкого типа с треугольно расширенной ножкой (Рис.1).

Вещи из коллекции Ф.П.Яновского поступили в фонды Института археологии НАН Украины. [3] Они также найдены у с.Вишенки в днепровской пойме на песчаной возвышенности в конце 19 в. Среди вещей – обломки бронзовой среднелатенской фибулы, три булавки с головками в виде пастушеских посохов, две булавки с треугольной утолщенной головкой и рожковидными концами, одна булавка со сквозным отверстием в верхней части головки, с конической шейкой между двумя ободками и коротким четырехгранным стержнем, круглая в сечении длинная булавка (17.5 см) с небольшой головкой и боковой петлей на стержне; два бронзовых браслета со спиралью на одном из концов. Кроме перечисленных предметов, в коллекции Ф.П.Яновского были четыре арбалетные фибулы черняховского типа – три бронзовые и одна серебряная (Рис.2).

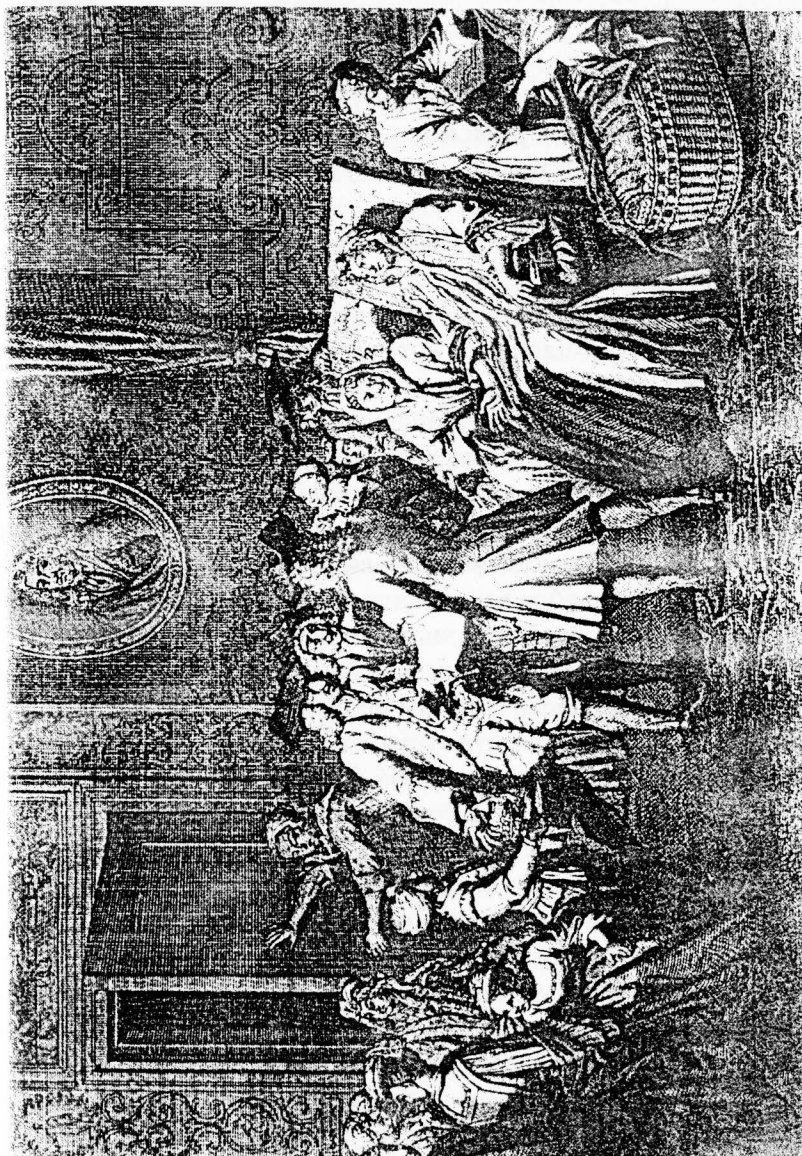
Все вещи латенского и раннеримского времени В.П.Петров относил к одному могильнику и отмечал, что они отличаются однообразием, отвечающим по своим общим признакам зарубинецкому культурному типу, несмотря на одновременность их поступлений и различное происхождение. Но при общем типологическом сходстве отдельные из находок имеют свои особенности, заставляющие поставить могильник Вишенки особняком среди остальных памятников Поднепровья и говорить о нем как о своеобразном варианте зарубинецкой культуры [4]. Так, сосуд с четырьмя ручками, по его мнению, находит аналогии в керамике I-II вв. н.э. из могильника Пшеворск в Польше, булавки с рожковидными головками также уводят в материалы первых веков н.э. из Повисленья. Поэтому В.П.Петров сделал вывод, что могильник у с.Вишенки, возникнув на среднелатенском этапе, просуществовал, как и могильник у с.Зарубинцы, вплоть до II в. н. э. [5] Идея В.П.Петрова о могильнике Вишенки как об одном из памятников особого варианта зарубинецкой культуры в дальнейшем не затрагивалась в археологической литературе, а предположение о том, что вещи из собраний В.В.Хвойки и Ф.П. Яновского происходят из одного могильника у с.Вишенки, не подвергалась сомнению. Но с предложенной хронологией памятника согласились не все. В археологической литературе могильник у с.Вишенки по материалам, опубликованным В.П.Петровым, обычно зачисляется в число поздних зарубинецких памятников. Так, Е.В. Максимов на основании среднелатенских фибул сначала датировал могильник только I в. до н.э. — началом I в. н.э. То есть время захоронения на могильнике ограничивалось практически позднелатенским периодом. А фибулы арбалетного типа, по его мнению, указывали на функционирование могильника и в послезарубинецкое время [6]. Однако в более поздних работах указанный автор пересмотрел эту датировку. Могильник Вишенки был зачислен им в список памятников позднезарубинецкого времени (конца I в. до н.э.— I в. н.э.) и заключительного этапа зарубинецкой культуры (I-II вв. н.э.). Основанием для этого вывода, кроме фибул среднелатенской схемы, послужила четырехручная ваза пшеворского типа, происходящая из коллекции В.В.Хвойко

(рис. 1, 6). То есть функционирование могильника отодвигалось практически на конец позднелатенского времени и раннеримский час. В еще более поздних работах Е.В.Максимовым отмечалось, что могильник Вишенки функционировал в среднем (середина I в. до н.э. – середина I н.э.) и в заключительном периодах зарубинецкой культуры (середина I в. н.э. – II в. н.э.) [8]. Таким образом хронология могильника Вишенки вновь несколько удревнялась. В 1979 г. разведками Института археологии АН УССР был найден, а в полевые сезоны 1980-1982 г.г. полностью раскопан зарубинецкий могильник, расположенный на юго-восточной околице современного с.Вишенки в урочище Багринов. На площади 2400 кв.м. было открыто 62 зарубинецких погребения и одно погребение эпохи бронзы. Кроме них на могильнике выявлены поселенческие объекты киевской и отдельные предметы милоградско-подгорцевской культур. Могильник расположен на дюне, где находился карьер по добыче песка, который добывали здесь еще в конце прошлого века. Поэтому значительная часть могильника разрушена. Вероятно, именно этот могильник был известен в конце прошлого века В.В.Хвойко, поскольку, по словам обитателей близлежащих домов села, при копке песка очень часто попадались целые или разбитые глиняные горшки, различные металлические поделки, мелкие пережженные кости.

Керамика зарубинецкого типа из коллекций, собранных в конце 19 века, и посуда из зарубинецких погребений, раскопанных в 80-е годы 20 столетия, являются идентичными по манере изготовления, составу керамической массы, цвету и способу обработки поверхности. Как и в материалах любого могильника в Вишенках встречаются сосуды как очень хорошего качества, тщательно выделанные, с отличным качеством лощения и обжига, так и сосуды с небрежным лощением, хотя и хорошо обожженные, и, наоборот, с добротным лощением, но совсем не обожженные, а просто подсушенные, вследствие чего распадающиеся при расчистке погребения. В коллекции В.В.Хвойко преобладают сосуды не самого высокого качества лощения, хотя вполне хорошо обожженные. Среди горшков из его коллекции один из сосудов с налпами по плечикам аналогичен по типо-

образующим признакам и даже орнаменту сосуду из погребения 62 раскопанного мною могильника, а миска на высокой ножке из коллекции совпадает по типообразующим признакам с миской из погребения 54, правда последняя на плоском днище. (Рис. 3) Все это, вероятно, позволяет допустить не только то, что эта посуда может происходить из одного памятника, но и то, что она вышли из рук одного мастера.

Анализ полученных зарубинецких материалов и погребального обряда могильника показывает, что этот памятник не выпадает из контекста так называемых “классических” могильников зарубинецкой культуры, то есть таких, которые существовали в подавляющий промежуток времени функционирования культуры. Хотя, как любой памятник, он обладает рядом особенностей, выделяющим его из остальных этой культуры [10].

Погребальный обряд могильника существенно не отличается от погребального обряда других зарубинецких могильников. Для него характерна кремация покойника на стороне и захоронение остатков сожжения в яме. По ряду деталей (ориентация могил и местоположение в них погребального инвентаря и останков покойника, количество могил с остатками мясной заупокойной пищи и удельный вес урновых погребений) могильник Вишенки выделяется из числа среднеднепровских могильников и несколько сближается с полесскими.

Сравнительный анализ керамических комплексов могильника Вишенки и других зарубинецких могильников показывает, что в каждом из них есть посуда, однотипная посуде из Вишенок. По коэффициенту сходства к Вишенкам наиболее близок Корчеватовский и Пироговский могильники. С корчеватовским керамическим комплексом сходство составляет более 35%, при этом однотипные сосуды в Вишенках составляют почти 42 % (или 31 сосуд), а в Корчеватом их почти 44% (или 42 сосуда). С пироговским комплексом (по материалам раскопок А.И.Кубышева) сходство – чуть выше 28%, при этом однотипные сосуды в Вишенках составляют 46 % (или 34 сосуда), а в Пирогово – более 32% (или 93 сосуда). Из полесских могильников Вишенки по керамике наиболее близки к Отвержичам –

сходство более 24% и наименее к Велемичи I – сходство около 16% (с Велемичами II сходство соответственно более 18%, а с Воронино – более 17%). С верхнеднепровским могильником Чаплин сходство по керамике 19%, то есть близкое большинству полесских могильников. В Вишенках сосуды общих типов с комплексом из Отвержичей составляют 35%, из Воронино – 24%, из Велемичи I – 23%, из Велемичи II – почти 30%, из Чаплина – 31%. Подобные сосуды в Отвержичах составляют 32% керамического комплекса; в Воронино – 26%, в Велемичах I – 21%, в Велемичах II – 24%, в Чаплине – 22%.

Набор фибул также не выделяет могильник Вишенки из могильников основных регионов зарубинецкой культуры (среднеднепровского, верхнеднепровского и полесского). В Вишенках так же, как и в остальных могильниках большое место занимают фибулы зарубинецкого типа, есть также среднелатенская гладкая проволочная фибула с сильно прогнутой ножкой (погребение 54). По конструкции она близка фибуле из пшеворского могильника Виланув, которую немецкий исследователь Р.Хахман назвал среднелатенской фибулой особой формы и отнес ее к наиболее поздним среднелатенским фибулам. Группа позднелатенских представлена несколькими вариантами так называемых прогнутых фибул. Фибулы с нижней тетивой происходят из погребений 3, 40 и 45. – №1в по типологии Костшевского с моими дополнениями. Фибулы с верхней тетивой и сплошным приемником происходят их погребения 5 и 3 – типа М3а (рис.3).

Хронология и периодизация могильника Вишенки основывается на корреляции глиняной посуды и фибул практически полностью исследованных зарубинецких могильников. В Вишенках есть погребения всех периодов развития зарубинецкой культуры. Погребения 1 периода, охватывающего какой-то хронологический отрезок среднего латена С1 и С2 (от конца III в. до н.э. до 120 – 116 г.г. до н.э.) насчитывают несколько погребений и составляют 10% от общего количества, погребения 2 периода, относящиеся к позднему латену Д1 (от 120 – 116 г.г. до н.э. до 60 – 40 г.г. до н.э.) также немногочисленны и составляют 10%. Остальные относятся к 3 периоду, который включает поздний

латен D2, латен D3 и раннеримский период B1 и, вполне возможно, захватывает часть раннеримского периода B2 (от 60-40 г.г. до н.э. до рубежа I, II вв. н.э.). Правда, ряд погребений нельзя зачислить в узкий хронологический отрезок или из-за фрагментарности материала в погребении, или из-за его отсутствия. Среди погребений 3 периода есть несколько погребений с мисками *класса В* и горшками со слабо профилированными плечиками — всего 9 погребений (или 14,5%). Они не сопровождаются датирующими вещами, лишь в погребении № 62 имеются небольшие обломки железной фибулы (?), по которым трудно определить не только ее тип, но и схему. Эти погребения можно датировать концом раннеримского периода B1 и, возможно, каким-то отрезком раннеримского периода B2, по аналогии с датировкой могильника Рахны. Так, в погребении № 4 указанного могильника имеются миска класса В и чарка со слабо профилированными плечиками, которые сочетаются с обломками глазчатых фибул А 53, А 60/61, а также с причерноморской раннеримской с пластинчатой спинкой и со слабо намеченной кнопкой на ножке и фрагментом от фибулы ЗТ-У (треугольно расширенным щитком), которые датируют этот комплекс каким-то отрезком раннеримского времени B2, то есть концом I в.н.э. [10] Таким образом, хронологически могильник Вишенки также не выделяется из числа обычных зарубинецких могильников. Но его особенностью является довольно большой удельный вес погребений, относящихся к самому позднему отрезку существования могильников зарубинецкой культуры. Итак, мнение В.П.Петрова о времени функционирования могильника у с.Вишенки подтвердилось раскопками остальных погребений этого могильника.

Среди материалов исследованного зарубинецкого могильника у с.Вишенки, следовательно, могли быть материалы I-II вв., в том числе и те, что имеются в коллекции В.В.Хвойки и Ф.П.Яновского, которые тяготеют к Повисленью. Этому не противоречит и фибула среднелатенской схемы из погребения 54, которая аналогична фибуле из пшеворского могильника Виланув. В связи с этим проблема распада зарубинецкой культуры к высказанным к настоящему времени в археологической литературе гипотезам

[11] получает еще один вариант своего разрешения. Коротко его можно сформулировать следующим образом. Причины распада зарубинецкой культуры несомненно были сложными и комплексными. Внутреннее развитие зарубинецкого общества, процессы, сопровождавшие разложение первобытнообщинных отношений и формирование и укрепление соседской, возможное изменение климатических условий, сарматская угроза с юга, могли дополняться давлением еще доготского населения из Повисленья, что нашло свое выражение в вещах пшеворской культуры как на могильнике Вишенки, так и на других зарубинецких памятниках различных регионов культуры. Продвижение пшеворского населения в I-II вв. н.э. по единичным пшеворским погребениям фиксируется в различных регионах Восточной Европы. [11]. Все эти причины, а также, несомненно, другие, пока еще не выясненные, привели к трансформации зарубинецкой культуры и полному ее исчезновению.

Черняховские арбалетные фибулы теоретически могли быть найдены на территории могильника, поскольку в послезарубинецкое время в III-IV вв. на его территории функционировало поселение киевской культуры. На поселении Глеваха под Киевом было также найдено несколько таких фибул. Хотя, как правило, целые фибулы, да еще в количестве нескольких экземпляров, встречаются преимущественно среди материалов могильников.

Литература:

1. Петров В.П. Зарубинецкий могильник (По материалам раскопок В.В.Хвойки в 1899 г.) // МИА. – М. –Л.- 1959. - № 70. – С. 32 – 60.
2. Хвойка В.В. Древние обитатели Среднего Приднепровья и их культура в доисторические времена. – Киев, 1913. – С.43.
3. Петров В.П. Указ. соч. – С. 54. В настоящее время вещей из коллекции Ф.П.Яновского в археологических фондах Института археологии не имеется и их местонахождение не известно.
4. Петров В.П. Указ. соч. – С. 54.
5. Петров В.П. Указ. соч. – С. 55.
6. Максимов Е.В. Среднее Поднепровье на рубеже нашей эры. К. 1972. – С. 38.
7. Максимов В.Е. Зарубинецкая культура на территории УССР. К. 1982. – С.110, С. 126.
8. Максимов Е.В. Зарубинецкая культура // Славяне и их соседи в конце I тысячелетия до н.э. – начале I тысячелетия н.э. М. 1993. – карта 9 С. 22, С. 34 – 36.
9. Пачкова С.П. Могильник Вишенки и его место среди памятников зарубинецкой культуры // Труды V международного конгресса археологов – славистов. Киев, 18 – 25 сентября 1985 г., - Киев. Наукова Думка. – 1988. - Т. 4. – С. 165 – 168.
10. Щукин М. На рубеже эр. Опыт историко – археологической реконструкции политических событий III в. до н.э. - I в. н. э. СПб. 1994. – 259, рис. 84.
11. Обломский А.М. Поздnezарубинецкие памятники. // Славяне и их соседи в конце I тысячелетия до н.э. – начале I тысячелетия н.э. М. 1993. – С. 43.
11. Максимов Є.В. Європейські впливи в зарубинецькій культурі.// Археологія, №4, 1999. - Київ. – С. 44 – 46; Обломский А.М. Указ. соч. – С. 51; Козак Д.Н. Пшеворская культура. // Славяне и их соседи в конце I тысячелетия до н.э. – начале I тысячелетия н.э. М. 1993. – С. 63.



Рис. 1. Керамика и бронзовые фибулы из коллекции В.В.Хвойко, найденные у с. Вишенки (по публикации В.П.Петрова).

- 1 – миска на высокой ножке, 2 – лощеный горшок,
- 3 – шероховатый горшок, 4 – горшок с ручкой, 5 – миска ,
- 6 – горшок – ваза пшеворского облика.
- 7 – 8 –фибулы типа В – Костшевского,
- 9 – 10 – фибулы зарубинецкого типа.

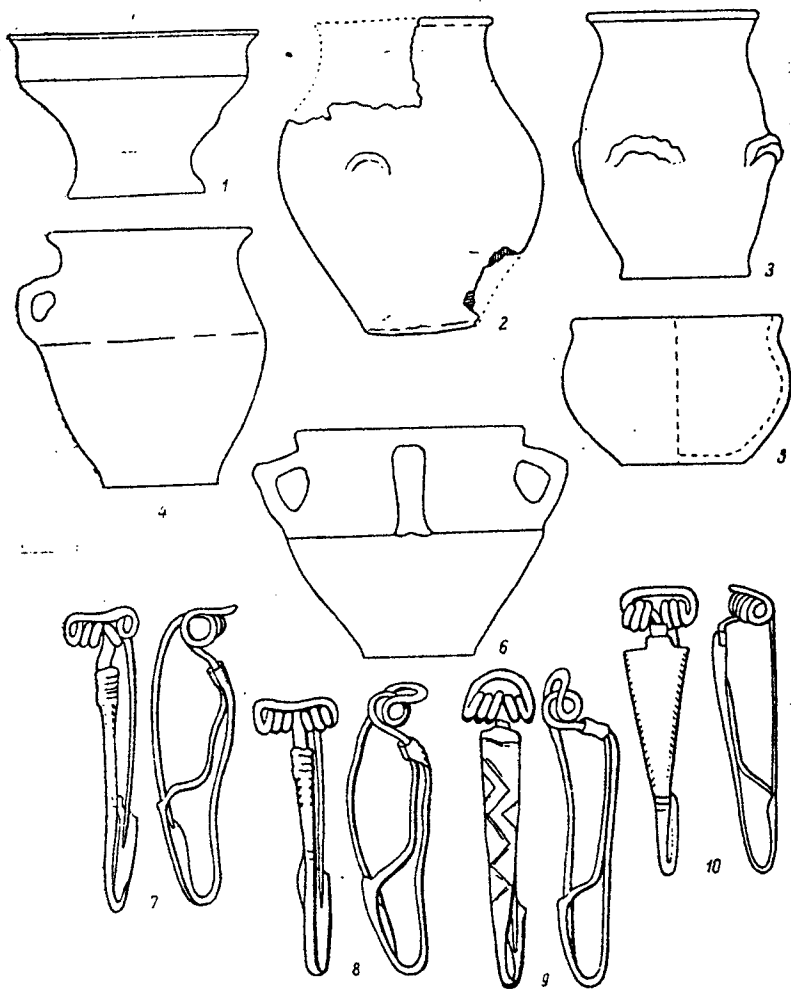

Рис. 2 Изделия из бронзы и серебра из коллекции Ф.П.Яновского
(по публикации В.П.Петрова)

1 – фрагмент бронзового браслета, 2 – фрагменты от среднелатенской фибулы, 3 – 8 – булавки, 9 – 10 - браслеты, 11-14 – арбалетные фибулы.

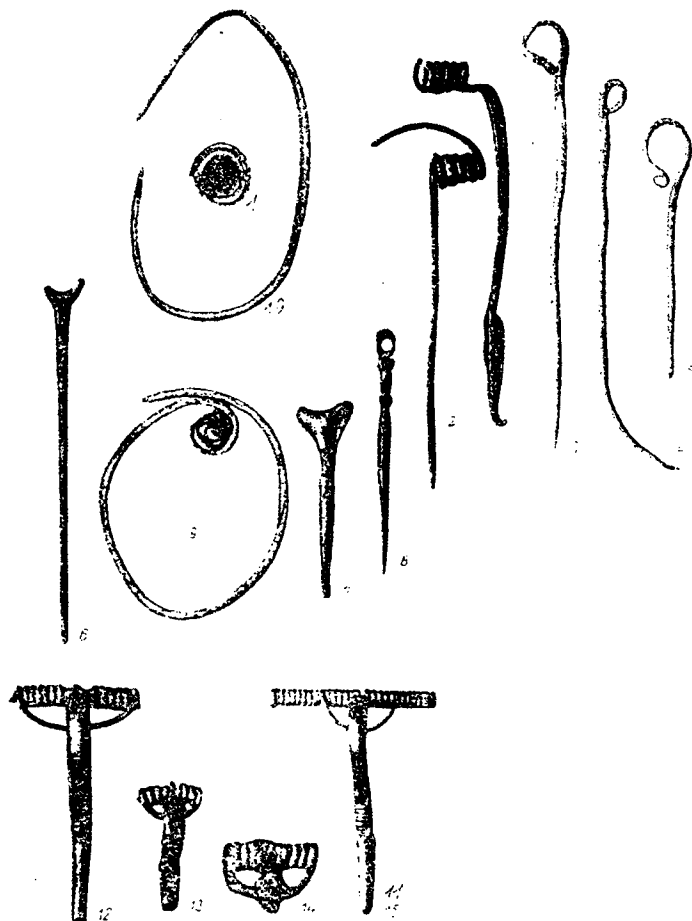

Рис.3. Вещи из могильника у с.Вишенки (раскопки 1979 – 1982 г.г.):
 бронзовые фибулы 1 - из погребения 54, 2 – из погребения 8, 3 - из
 погребения 40, 4 – из погребения 3; глиняные сосуды: 5 – миска из
 погребения 54, 6 – горшок из погребения 62,
 7 – 8 – миски класса В из погребения 2.

Мистецькі твори у зібранні В.В. Хвойка

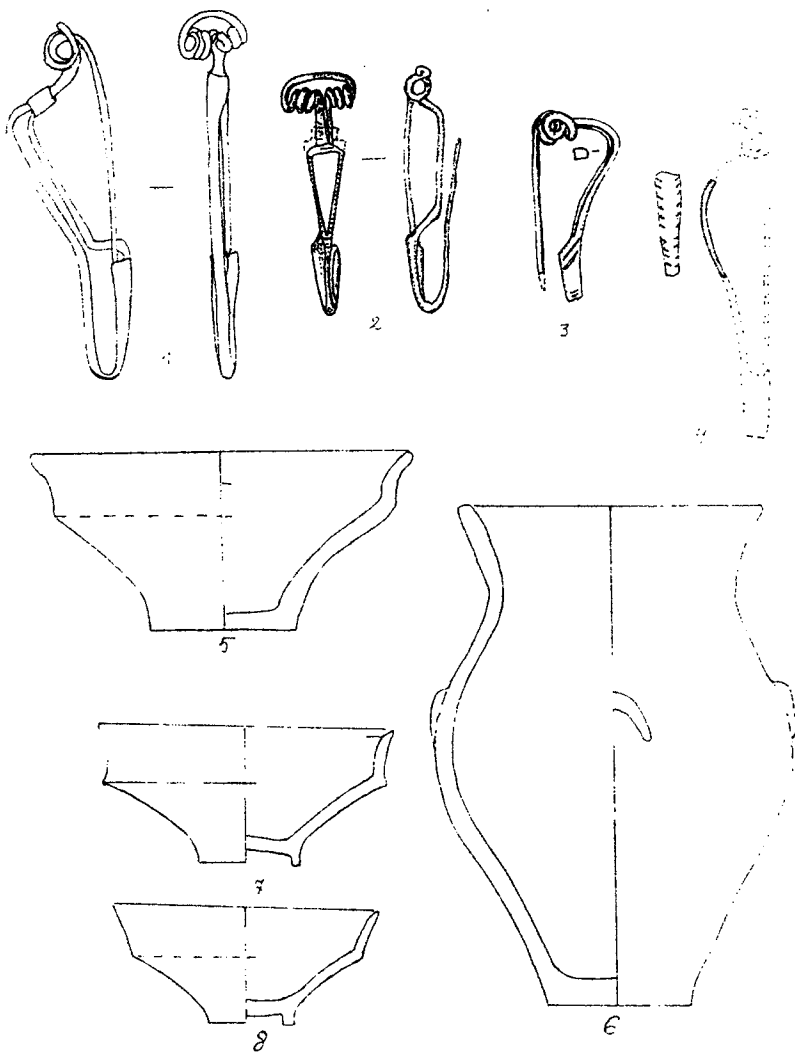

Рис.1

8 лютого 2000 р. виповнилось 150 років від дня народження одного з найвидатніших представників дореволюційної археології в нашій країні – Вікентія В'ячеславовича Хвойка (рис.1). З його ім'ям пов'язані відкриття або значні наукові досягнення в галузі археологічної науки в усіх її історичних періодах. Достатньо назвати відкриття ним пам'яток трипільської, зарубинецької та черняхівської культур, які під цією назвою міцно ввійшли в науку не лише в нашій країні, а й далеко за її межами.

В.В. Хвойка був одним із засновників Київського художньо-промислового і наукового музею (тепер Національний музей історії України та його філіал – Музей історичних коштовностей), в якому він з 1897 р. і до кінця життя працював завідувачем тоді основного археологічного відділу. Він започаткував інвентарну книгу надбань музею. Його останній запис зроблено 6 червня 1914 р. Серед них записано біля 40 тисяч одиниць збереження, які Хвойка придбав особисто під час розкопок. Деякі з них купили меценати (Б.І. Ханенко, Терещенки) і подарували музею. Ці інвентарні книги й сьогодні добре знані серед археологів не лише України, а й далеко поза її межами.

Вікентій В'ячеславович успішно здійснював різнобічну музейну діяльність – побудову експозиції, проведення екскурсій, збирання експонатів, тощо.



Рис.2

На протязі всього життя вчений провадив численні археологічні дослідження різночасових археологічних пам'яток.

Завдяки своїм відкриттям В.В.Хвойка був добре знаний серед визначних учених-сучасників України, Росії, далекого зарубіжжя, з якими завжди підтримував творчі зв'язки та радився. В наукових архівах зберігається ця важлива

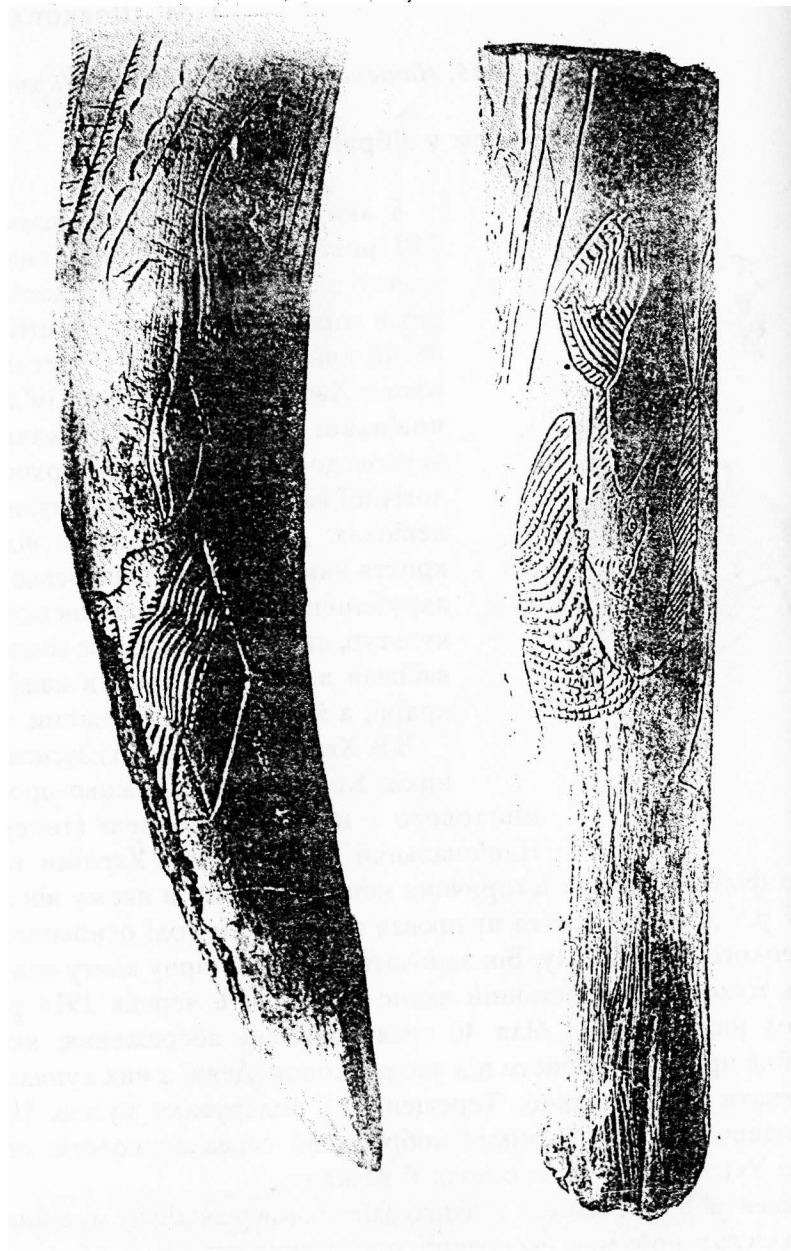

Рис.3

спадщина – його листування. Так, в Науковому архіві Інституту археології НАН України є 1230 листів до нього¹.

Археолога просять прислати свої видання, висловлюють свої думки про відкриті ним пам'ятки, просять передати деякі експонати до музеїв. Серед вчених можна назвати А. Спіцина, Д. Айналова, Н. Кондакова, Л. Уварову, М. Макаренка, В. Ляскоронського, І. Лінниченка, В. Шугаєвського, Є. Штерна, К. Гадачека, В. Городцова, чеських вчених – Л. Нідерле, А. Піча, німецьких – П. Рейнеке і С.Шредера, з Флоренції – проф. Мілана, з Англії – Е. Мініса та інші².

Вікентій (Вікенс, Чеслав) народився 8 лютого (за старим стилем) 1850 р. в с.Семіні в Північній Чехії, про що свідчать документи, які зберігаються на батьківщині³. Після Білогорської битви 1620 р. їх маєтність була зруйнована, спалені родові документи, і вони стали звичайними поселянами. Початкову освіту Вікентій одержав у комерційному училищі в Хурдимі, після закінчення у 1864 р. переїхав до Праги. Завершивши там навчання, в 1877 р. Вікентій В'ячеславович переїздить до Києва, де й прожив все своє життя.

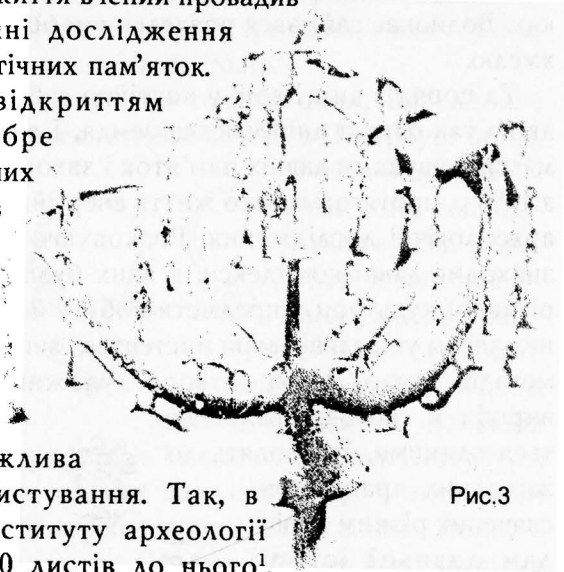
Вже в Празі він захоплювався вивченням старожитностей. В Києві спочатку вчителював, деякий час займався землеробством, культивуючи чеське просо “росичку”, поширював його насіння

в різних районах України, одержував похвальні листи на виставках. Водночас займався розведенням більш раціональних сортів хмелю.

Та поряд з цим Хвойку постійно вабила київська старовина, якою так багата дніпровська земля. І він весь вільний час займався пошуками давніх пам'яток і захоплювався археологією, а з 1893 р. протягом всього життя енергійно й успішно здійснював археологічні дослідження. Розкопуючи численні пам'ятки, він знаходив давні комплекси, в яких було багато пам'яток матеріальної культури – предмети побуту й знаряддя праці, а серед них часом унікальні твори мистецтва, виготовлені з дорогоцінних металів, тощо. Деякі витвори художнього ремесла, ювелірні вироби й сьогодні залишаю-

ться єдиними, їх вводять до загальних праць, присвячених різним періодам давньої історії України. Зупинимось лише на деяких з них.

Перш за все варто згадати, що В.В. Хвойка в 1893 р. відкрив і здійснив розкопки першої пізньопалеолітичної стоянки в Києві – Кирилівської. Світовий розголос серед археологів одержала знахідка твору найдавнішого мистецтва – уламок ікла мамута з різьбленим малюнком, виконаним первісною людиною (рис.2). По-різному інтерпретуючи зміст цього графічного малюнка, до знахідки звертаються й сьогодні⁴.



Рис.4.1

Про високу художню майстерність розпису на кераміці свідчать численні вироби давніх землеробів – трипільців, що

знаходились в зібранні археолога. В самому Трипіллі В.В.Хвойка виявив поховання скіфського часу з бронзовим люстерком, електровими застібками, шпильками, тощо.

Ще у 1896 р., згідно з існуючим тоді законом, В.В. Хвойка здав до Імператорської археологічної комісії в Петербург понад

3 тисячі предметів,

які вона розподілила в різні музеї.

Серед них знаходилось добре відоме нам сьогодні

скіфське навершя Папая

(рис.3). На щастя, колекція



Рис.4.2

була передана до Києва, на Папая в Петербурзі

не звернули уваги, і він зайняв належне місце в експозиції Київського музею, навіть перебував на виставі в Нью-Йорку й зараз “переїхав” на виставку до Канади. Місцем його знахідки вважали Лису Гору під Дніпропетровськом. З таким паспортом його друкували у багатьох виданнях.

Вивчаючи скіфські навершя, Ю.В. Болтрик звернув увагу на те, що Лисої Гори під Дніпропетровськом нема*. В нашому музеї зберігається копія листа В.В. Хвойки (оригінал знаходиться в Науковому архіві ІІМК в Петербурзі)⁵ про те, що “Папай найден в Екатеринославской губ. и уезде, село Лысяя Гора”. І дійсно, таке село існувало в Запорізькій області. Сьогодні воно перейменоване в с.Лисогірка Запорізького району Біленьківської сільської ради Запорізької обл. Вперше зображення Папая вміщене в альбомі Б.І. Ханенка⁶.

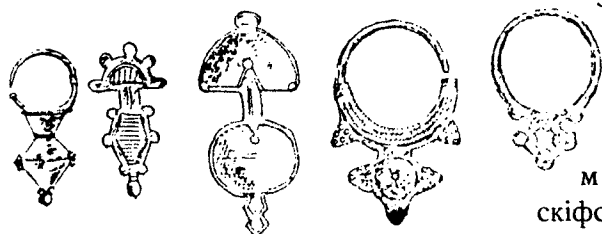
Деякі ювелірні вироби розгубились під час другої світової війни. Так, у відомому зарубинецькому могильнику, розкопаному В.В. Хвойкою, було знайдено бронзові фібули, а в черняхівському – бронзові та срібні фібули, пряжки, монету, тощо. Перед війною зав. відділом музею С.В. Коршенко вивчив метаріали обох цих могильників, підготував ілюстрації всіх знайдених речей⁷. В повоєнні роки їх видання здійснив В.П. Петров, якому ми завдячуємо знайомству з цими пам’ятками.⁸

В 1899 р. В.В. Хвойка на запрошення Б.І. Ханенка провадив розкопки у його маєтності на відомому тепер Пастирському

городищі, зараз Смілянського району Черкаської області. Дослідник вперше виявив там наявність пам'яток двох хронологічних епох – скіфського часу та східних слов'ян. Серед знахідок скіфського часу є унікальні ювелірні срібні та золоті прикраси (рис. 4, 1) і предмети кінської вузди, наверх, бронзовий шолом та ін. Деякі з них увійшли до узагальнюючих праць, переш за все “Археології України”, до їх вивчення дослідники звертаються й сьогодні.

Серед ювелірних виробів 6-7 ст. широко відомі срібні прикраси – фібули, браслети, сережки, тощо. Крім прикрас 6-7 ст. н.е. (рис. 4, 2) В.В. Хвойка знайшов також залізні інструменти, які, можливо, походять з тієї ж ювелірної майстерні, яку пізніш розкопував там М.Ю. Брайчевський⁹. Сьогодні матеріали Пастирського городища досить добре вивчені завдяки багаторічним розкопкам, які провадить там О.М. Приходнюк¹⁰.

В 1902 р. В.В.Хвойка разом з С.А. Мазаракі здійснювали розкопки добре знаного тепер

могильника в с.Броварки

Гадяцького району Полтавської обл.¹¹. Дослідження

дали надзвичайно плідні результати. Виявлено два жіночих поховання. В

одному зберігся головний убір з срібної пов'язки,

підвісок, своєрідних, характерних для сіверян

спіралеподібних вискових кілець, браслети

та намиста. Реконструкція їх подана у

М.С.Грушевського (рис. 5)¹².

Ці речі придбав

О.М.Терещенко і

подарував їх музею. На одержані кошти дослідники змогли продовжити розкопки.



Рис.5

С.А. Мазаракі зробив дві вирізки з цих поховань, які експонувались у музеї, поки, на жаль, не були розпотрошені нашими сучасниками.

Ще у 1894 р. В.В. Хвойка досліджував Флорівську Гору (вона ж Хоревиця, Киселівка). Там вперше не тільки для Києва, а й взагалі для давньоруських міст він засвідчив один з центрів

Рис.6

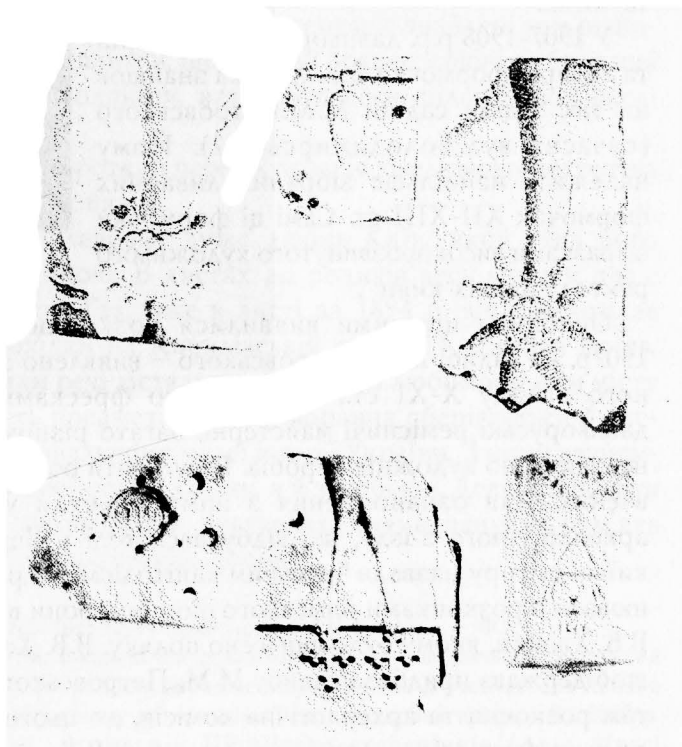

ювелірного ремесла, підтвердженням чого були виявлені перші три кам'яні ливарні формочки для виготовлення колтів. Вони відразу привернули увагу мистецтвознавців, перш за все Н.П.Кондакова (рис.6,1-3)¹³, а потім і інших. Їх друкували у всіх відповідних виданнях. Та до Києва вони не потрапили: за розпорядженням Імператорської археологічної комісії їх було передано до Державного Ермітажу. Пізніше на Флорівській горі були знайдені й інші формочки. На одній з них вирізаний натільний хрест, на другій – князівський знак, на третій – голова

бородатого чоловіка (рис.6,4-6). На жаль, вони були передані до Російського музею у Петрограді. Сьогодні там знаходиться 18 ливарних формочок з Флорівської гори. Наші звертання до музею з проханням повернути їх нам виявилися безрезультатними.

У 1907-1908 р.р. давньоруські майстерні та ливарні формочки В.В. Хвойка знайшов на так званій садибі М.М.Петровського (сучасна вул.Володимирська,2). Йому належить найбільше зібрання ливарних формочок XII-XIII ст. Самі ці формочки є зразками високорозвинутого художнього ремесла давніх киян¹⁴.



Рис.7

Особливо цікавими виявилися розкопки В.В. Хвойки у 1907р. на садибі М.М.Петровського – виявлено залишки кам'яного палацу X-XI ст., оздобленого фресками і мозаїками, давньоруські ремісничі майстерні, багато різноманітних, часто надзвичайно художніх виробів. Результати розкопок привабили вчених. Для ознайомлення з ними прибули учасники 14-го археологічного з'їзду, що відбувався тоді у Чернігові. Старокиївську гору назвали “руським капітолієм”, її розкопки порівнювали з розкопками римського форуму. Вони визнали заслуги В.В. Хвойки, якому було винесено подяку. В.В. Хвойка планував, щоб держава придбала садибу М.М. Петровського, продовжити там розкопки та археологічна комісія, до цього часу байдужа до розкопок, відхилила кандидатуру В.В.Хвойки. Сюди були прислані Б.Фармаковський і архітектор Д. Мілеєв. Дуже переживаючи через це, В.В.Хвойка на кошти Б.І.Ханенка лише у 1908 р. продовжив розкопки. З особливих знахідок на садибі М. Петровського слід відзначити запрестольний хрест (рис.7).

Він залізний, покритий посрібленими бронзовими платівками. На кінцях лопатей були медальйони, на яких збереглися залишки візерунків, виконаних зерню, на перехресті — круглий медальйон з погрудним рельєфним зображенням св. мученика Федора. Хрест знаходився в колекції Б.І.Ханенка. У 1915 р. предмет потрапив на виставку церковної старовини в музеї барона

Штіглиця в Петербурзі¹⁵. Під час останньої війни експонат побував в евакуації, але повернувся додому, і зараз після реставрації є прикрасою експозиції, а часом і виставок.

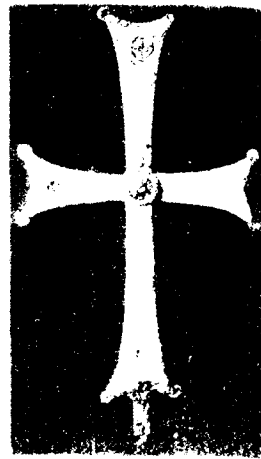
В останні роки життя В.В. Хвойка досліджував давньоруське місто Білгородку (сучасне м.Білгород Києво-Святошинського району), де вивчав давньоруські укріплення, два храми, цивільні будівлі. Непересічними творами мистецтва є знайдені там різнокольорові полив'яні плитки, фресковий розпис, срібні та бронзові культові речі – енколпіони, натільні хрести, підсвічники, вислі печатки, тощо.

Таким є дуже короткий перелік зразків ювелірного мистецтва із зібрання В.В. Хвойка.

Вікентій В'ячеславович дуже любив Київ, який став його другою батьківщиною. В листах до родичів весь час він пише про свої знахідки. Так, вже в листі за 1894 р. він повідомляє батька про знахідки на Кирилівській стоянці¹⁶. Хвойка мріяв, щоб знайдені ним речі дістались дорогому і любимому ним місту Києву. Більшість предметів з його зібрання зберігається й експонується в Національному музеї історії України. З ними знайомляться вчені не лише нашої країни, а й зарубіжні. Деякі експонати мандрують по закордонних виставках. Кияни шанують пам'ять про Вікентія В'ячеславовича Хвойку.

¹ Науковий архів Інституту археології НАН України. – Ф.2.

² Шовкопляс Г.М. Вікентій В'ячеславович Хвойка – видатний український археолог (до 150- річчя з дня народження)//Вікентій В'ячеславович Хвойка та його внесок у вітчизняну археологію. Тем. з наукових праць, - К., 2000 р.

³ V.V.Chvojka. Prukopnik Ukrajinske archeologie//Acta Musei Reginaehradecensis S.B.: Scientiae sociales. IX – 1965. – С.127-150.

^{4*}Висловлюю щиру подяку Ю.В. Болтрику за це повідомлення

Хвойка В.В. Каменный век Среднего Приднепровья//Труды XI Всероссийского археологического съезда в Киеве 1899. – М.,1901. – Т.1; Шовкопляс І.Г. Мистецтво палеоліту// Історія українського мистецтва в шести томах. – Т.1. – К.,1966. – С.26, іл. 6.

⁵ Архив Ленинградского отделения Института истории материальной культуры. –199/1896.

⁶ Ханенко Б.И. и В.Н. Древности Приднепровья. – Вып.2. – К.,1899. – С.14.

⁷ Коршенко С.В. Карта поширення пам'яток культури полів поховань. – НА ІА НАН України.

⁸ Петров В.П. Зарубинецкий могильник //МИА. – № 70. – М.,1955; його ж Черняховский могильник// МИА. - № 116. – М.,1964.

⁹ Брайчевский М.Ю. Новые находки VII-VIII вв. н.э. на Пастырском городище// КСИА АН УССР. – К.,1960- Вып.10; Брайчевская А.Т. Кузница на Пастырском городище//КСИА АН УССР. – Вып.9.

¹⁰ Приходнюк О.М. Пастырське городище (столітній ювілей археологічних досліджень)//100 років НМІУ. Національний музей історії України – скарбниця історичної пам'яті. – К.,1999.

¹¹ Хвойка В. Раскопки могильника при с.Броварки Гадячского уезда Полтавской губ.//Древности ТМАО. – Т.20. – Вып.2.

¹² Грушевський М.С. Ілюстрована історія України. – К.,1917. – С.40. рис.39.

¹³ Кондаков Н. Русские клады. Исследование древностей Великокняжеского периода. – СПб., 1896. – Т.1. – С.144; рис.92-94.

¹⁴ Корзухина Г.Ф. Киевские ювелиры накануне монгольского завоевания //СА. –XIV. – М.-Л.,1950.

¹⁵ Макаренко Н. Выставка церковной старины в Музее барона Штигица //Старые годы, июль-август 1915.- С.14-81.

¹⁶ V.V. Chvojka. Prukopnik Ukrajinske archeologie//Acta Musei Reginaehradensis S.B.: Scientiae sociales. IX – 1965. – С.127-150.

Візантійська камея із київської збірки

З давня відома рельєфна іконка круглої форми, в золотій оправі, що нині зберігається в Музеї історичних коштовностей України (інв. №ДМ-1643, ДМ-1642), де вона довгий час залишалася датованою XII-XIII ст. На початку

1900-х років, твір становив власність Б.І. та В.М. Ханенків, і його було видано серед інших середньовічних речей, з позначенням, що невідомо, де знайдено (2). Натомість камею визначено як візантійську XII ст., а оправу — російську за походженням, виготовлену в XIV-XV ст. (3).

Проте, в літературі не було наведено певних аргументів на користь такого твердження. Археологічне походження іконки, здається досить сумнівним, хоча б з приводу втрати низки перлів, про попереднє існування якої свідчать петельки по краю оправы. На той час, як твір дійшов у доброму стані. Ймовірно, його було вилучено з якоїсь соборної чи монастирської ризниці.

1. Візантійська камея (кінець XII ст.) в золотій оправі початку XV ст.

Матеріал камеї визначали, як чорний камінь або як агат. Однак фактура рельєфа, низького і ніби потертого, не виключає, що іконку (діаметром 5,2) виготовлено з скляної пасти. Мистецтвом такої імітації кваліфіковані царгородські ремісники володіли досконало. Візантійські літіки в XIII ст. виготовляли не лише в Константинополі, але також й у Венеції (4). Погрудні зображення Богородиці на візантійських каменях звичайно репрезентують її з молитовно розгорнутими руками (5) Але вони зрідка трапляються на дрібненьких стеатитових

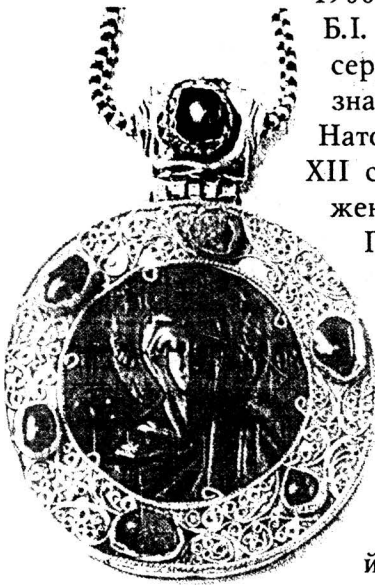

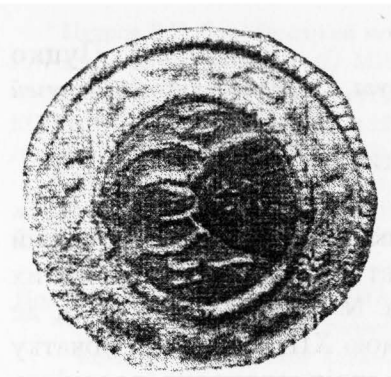

2. Кам'яна іконка в бронзовій оправі
з Серенська, друга чверть XIII ст.

рельєфних іконках XII ст., (6). Оздоблені рослинними галузками німби типові для візантійських творів кам'яної пластики XII ст.

Вправний малюнок й вишукані пропорції, добре модельований рельєф вказують на причетність до виконання цієї камеї видатного майстра. Монограми з їх епіграфічними знаками свідчать на користь датування не пізніше початку XIII ст. Первісне призначення могло бути іншим. Щойно, у червні 2000 р., було у середньовічному Серенську знайдено залишки ювелірної майстерні з ливарною формою, інкрустованим емаллю бронзовим хрестом-енколпіоном і круглою кам'яною іконкою (діаметром 2,1 см) у бронзовій оправі, прикрашеній рельєфним хвилястим рослинним стеблом (діаметром 3,3 см). Зображення виконано в низькому рельєфі не дуже професійно, з великими літерами на тлі, котрі одначе не утворюють певного імені. За умовами знаходження слід датувати другою чвертю XIII ст. Отже, твори подібні до описаної камеї знаходили відгомін також у ремісничому середовищі. Слід тут нагадати, що саме у Серенську свого часу знайдено ливарні форми київського ювеліра Максима (7).

Камею із зображенням Богородиці вмонтовано в дерев'яне гніздо, разом з яким вставлено в згадану вже золоту оправу, прикрашену сканню і камінням (агат, гранат, кварц), діаметром 6,6 см. Касти за своїм типом, так само як і скань дуже подібні до тих, що відомі за золотою оправою Євангелія Успенського собо-

ру в Москві, виконаною в 1410-х рр. грецькими майстрами на замовлення митрополита Фотія (8). Подальша доля твору цілком невідома. Він міг зникнути, найвірогідніше, вже на початку XVII ст, або ж в 1812 р, й потрапити до приватного власника, у якого вже придбав Б.І.Ханенко. Такого ж колекційного походження були інші візантійські камеї, що опинилися у Києві тоді ж і потім безслідно зникли (9) Серед коштовностей патріаршої сакристії в середині XIX ст. цієї золотої іконки з камеею не знаходимо (10).

Все досі тут сказане дозволяє виказати припущення, що на початку XV ст. ця візантійська камей мала належати київському митрополитові Фотію (1408-1431), котрий мав резиденцію у Москві. В такому разі йдеться про один з нечисленних прикладів, коли твори візантійської гліптики потрапляли до Східної Європи до 1453 р. Решта, як про те свідчать ювелірні оправы, опинилися тут вже за поствізантійського часу (11).

Література

1. Древнее золото. из собрания Музея исторических драгоценностей УССР. Сост. Бондарь И.В. –К., 1975.
2. Собрание Б.И. и В.Н. Ханенко. Древности Приднепровья. -К., 1902. Вып. V. –С. 48, 61.; Табл. XXVII, №(1304).
3. Sjai ukrajinski riznica, - Zagreb, 1989.-S. 177, 145(11), Cat.181,
4. Wentzel I. Das Medallion mit dem HI, Theodor und die venezianischen Glasspasten im byzantinischen Stil // Festschrift für Erix Maer.- Hamburg, -1959. -S. 50-67;
Залесская В.Н. Литики XIII в. в собрании Государственного Эрмитажа (Древнерусское искусство. Русь. Византия. Балканы. XIII век.) –СПб., 1997. – С. 150-156.
5. Пуцко В.Г. Византийская камей из Ростовского Белогостицкого монастыря //История и культура Ростовской земли. -Ростов, 1998. – С. 89-05.
6. Kalavresou-Maxeiner I. Byzantine Icons in Steatite. -Wien, 1985.-PL. 78(A-6), 88(A-40).
7. Мединцева А.А. О литейных формочках с надписями Максима // Древняя Русь и славяне. -М. 1978. -С. 378-382.

8. Постникова-Лосева М.М., Протасьева Т.Н. Лицевое Евангелие Успенского собора как памятник древнерусского искусства первой трети II в. // Древнерусское искусство XV – начала XVI века. –М., 1963 – С. 133-172;

Velmans T. La couverture de l'Évangile dit de Morozov et l'évolution de reliure byzantine // Cahiers archéologiques – Paris, 1979

Рындина А.В. Оклад Евангелия Успенского собора Московского Кремля. (К вопросу о ювелирной мастерской митрополита Фотия) // Древнерусское искусство. Рукописная книга Сб. 3. –М. 1983. –С. 143-167.

9. Собрание Б.И. и В.Н. Ханенко. Древности Приднепровья. –Вып.V.– С.60. Табл. XXVII; 1301; К., 1907. Вып. VI. С. 44. Табл. XXXVIII.

10. Évêque Sabas, Sacristie Patriarcale dite Synodale de Moscou. 2-me –М, 1865

11. Пуцко В. Византийские камеи в Новгороде // Чело. Новгород, – 1998- 2(13)-С.29-33

*Археологічні та
історичні дослідження*

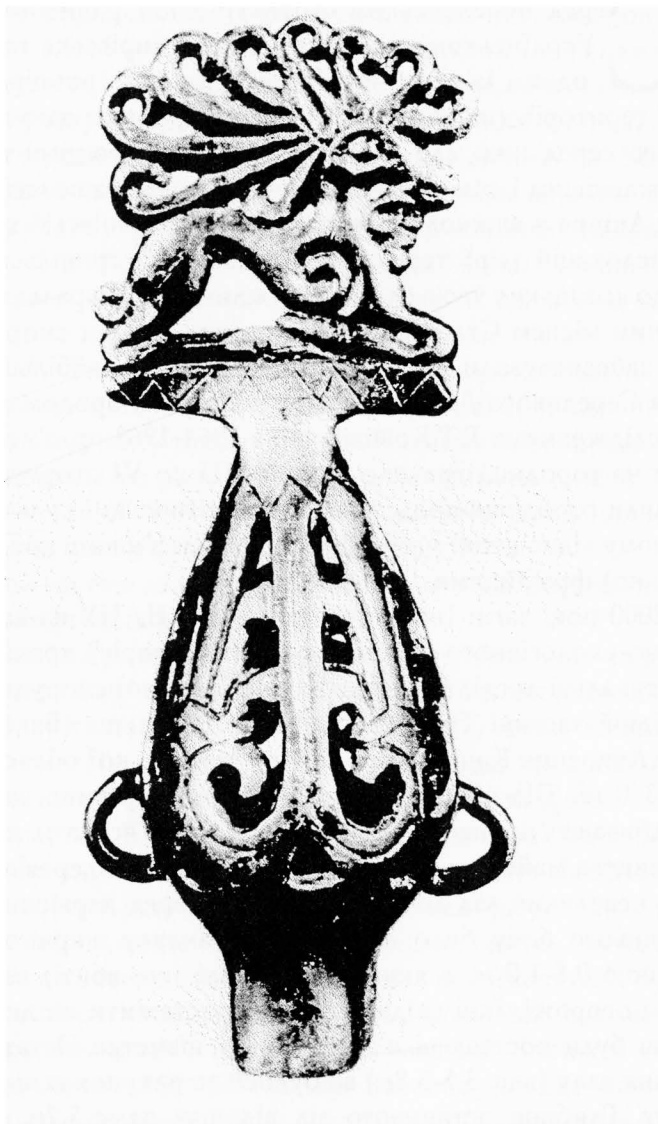

Сліди скіфського нападу на Трахтемирівське городище.

Серед поселенських структур доби раннього заліза в Українському лісостепу Трахтемирівське городище є одним із семи найбільших. Хоча за розмірами захищеної території, (площа більш 600 га) городище займає 4 або 5 позицію серед них, але за своїм місцем у просторі є, мабуть, найважливішим і ключовим для цієї зони. Розташовані над вигином Дніпра у важкодоступній місцевості Канівських геологічних дислокацій (гір) терени городища з часів трипільської культури до козацьких часів були найважливішим сакральним та центральним місцем Стародавньої України. Захисні споруди городища забезпечували контроль над одним із найбільш зручних бродів Середнього Дніпра — Зарубинецьким бродом.

Дослідженнями Г.Т.Ковпаненко в 1964-1968 рр. з'ясовано, що життя на городищі тривало з кінця VII по VI сторіччя до Н.Х. Населяли городище представники жаботинської культури, що в етнічному відношенні могли бути протослов'янами або (що менш вірогідно) фракійцями.

У 2000 році загін Інституту археології НАНУ на замовлення аграрно-екологічного об'єднання "Трахтемирів" провів охоронно-рятувальні дослідження ділянки оборонної споруди в південно-східній частині Трахтемирівського городища (Великі Валки) біля с.Луковиця Канівського району Черкаської області. Розкопано 330 м². Під час розкопок отримано перетини вала і рову, що відбивають процес їх зведення. Вдалося з'ясувати, що на місці будівництва майбутнього валу раніше існували дерев'яна огорожа та невеликий вал до 1 м заввишки. Перед первісним валом з зовнішнього боку було влаштовано канавку шириною 0,35 м і глибиною 0,8-1,0 м, в яку були вкопані (чи, вбиті) вертикальні стовпи огорожі, їхні сліди вдалося простежити на дні канавки. Стовпи були поставлені з інтервалом у півметра. Остаточне формування валу (вис. 3,5-3,8 м) відбулося за рахунок глини, добутої з рову. Глибина останнього від підшови валу 5,2 м, ширина у

верхній частині 10-12м, а біля дна 1,7м. Нижня частина рову мала сліди легкого обпалення. Досить широке та рівне дно валу дозволяло непомітно для ворога переміщувати бойові сили.

Відкриті 32м внутрішньої частини рову дозволили простежити особливості його устрюю. Між валом та ровом було залишено берму шириною біля двох метрів. Після неї схил рову круто падав на 1,5м і переходив у горизонтальний (а місцями ледь похилий) уступ шириною 1,8-1,5м, що в середній частині мав теж канавку шириною 0,3-0,35м та глибиною біля 0,15м. Канавку разом з уступом вдалося простежити на ділянці в 12м. На східному краю на глибині 3,6м ця конструкція виклинилась та скінчилась. Через 1,5м від їх закінчення в східному напрямку в схилі рову було зроблено овальне поглиблення (глибина його від рівня схилу в цьому місці 0,25м) розміром 1,2 x 1,5м, вздовж якого, лежало залізне знаряддя праці схоже на велике тесло (довж. 0,7м). Зразу за цим поглибленням вдалося зафіксувати “промоїну” чи слід від колії давньої дороги(?), що перпендикулярно з під валу входила в рів. Розміри цієї “промоїни” в перетині: ширина на рівні материка 2,9м, ширина нижньої частини 2м, глибина 0,7м. Глибина нижнього рівня “промоїни” 2,5м, глибина знахідки залізного знаряддя 3,2м.

У верхній частині валу вдалося зафіксувати дві невеликі ділянки кам'яної вимостки шириною 1-1,5м.

Насип валу практично не має знахідок. Але біля підніжжя внутрішнього схилу валу зустрінуті: розвали ліпних посудин (корчаги і кубка) та червоноглиняної амфори, уламки ліпних черпаків і полумисків, фрагмент кам'яного блюда, бронзову булавку зі спиралеподібним закінченням та фрагменти кісток тварин і шматочки дерева. Більш цікавими виявилися знахідки із зовнішньої сторони укріплення. Серед цих знахідок слід зазначити: тулово ойнахої з Клазомен із зображеннями фігур цапів (стиль диких козлів), глиняне прясельце, залізі: бритву, кинджал із серцеподібним перехрестям. Бронзові речі репрезентують булавка і більш ніж півсотні наконечників стріл. Комплекс наконечників стріл складають: двох- і трилопатеві, тригранні бронзові й один залізний дволопатевий екземпляр. Частина наконечників має шип. Деякі наконечники мають ушкодження, отримані в резуль-

таті удару об тверду поверхню. Всі наконечники походять з шару глини, змитої з зовнішнього схилу валу. Тобто вал на момент цієї баталії був нещодавно збудований, оскільки на його схилах не встиг утворитись шар гумусу. В цьому ж шарі знаходились фрагменти античної ойнахої, виготовленої в Малій Азії в місті Клазомени на початку VI ст. до Н.Х.

Стан наконечників стріл і місце їхньої знахідки, свідчать про те, що вони потрапили до валу внаслідок бойових дій. Версію збройного нападу на городище, крім зазначеного кинджалу, підтверджує також знахідка трьох платівок від залізного панцира.

Новий комплекс стріл з Трахтемирова близький до наборів з келермеських сагайдаків, а окремі екземпляри знаходять аналогії в комплексах Жаботин-Енджа.

Аналогії кинджалу походять з Кавказу, їх знаходимо в матеріалах Тлійського та Султан-гірського могильників. Мабуть не випадково в ті часи коли гине Трахтемирів, припиняє життя і Таганрозьке поселення, що знаходиться на шляху з Кавказу на Середній Дніпро.

Комплекс знайденої зброї та датування за С¹⁴ (Київська лабораторія) дозволяють віднести досліджений комплекс до початку VI ст. до Н.Х.

**Погребальный обряд
Большого Рыжановского кургана
в контексте погребальных древностей
скифской эпохи Северного Причерноморья**

1. Большой Рыжановский курган (далее — БРК) располагался в южной части украинской Правобережной Лесостепи. Он является одним из немногих погребальных памятников скифской элиты, избежавших ограбления как в древности, так и в более позднее время. В связи с этим БРК представляет особую ценность как источник для изучения различных аспектов истории Скифии. В кургане обнаружены 2 погребения: центральная могила (ЦМ БРК) с останками знатного скифа, возможно, одного из провинциальных вождей, в сопровождении насильственно умерщвленного конного слуги, и боковая могила (БМ БРК), содержащая останки юной скифянки, возможно, жрицы, также в сопровождении зависимого лица — девочки - служанки (G.Ossowski, 1888; J.Chochorowski, S.Skoryj, 1997, 1997a).

2. Изучение многочисленного и разнообразного вещевого инвентаря, обнаруженного в кургане, в том числе изделий из драгоценных металлов, проведение комплекса анализов, с привлечением естественных дисциплин (радиоуглеродное датирование, дендрохронология) позволило определить время осуществления захоронений в кургане в диапазоне конца 1-ой — 2-й четвертей III в. до Р.Х.

(С.Скорый 1998; J.Chochorowski, N.Kovaljuch, V.Skripkin, 1998).

Таким образом, БРК относится к числу позднейших погребальных памятников скифской знати и хронологически смыкается с началом сарматской эпохи в Северном Причерноморье.

3. Рассмотрение в широком плане похоронного ритуала — БРК на фоне скифской погребальной обрядности позволяет констатировать следующее:

а) большинство конструктивных особенностей устройства насыпи БРК, самих могил, организации подкурганного простран-

ства, интерьера погребальных сооружений, детали и микродетали собственно погребального обряда находят хорошие аналогии в скифских погребальных древностях Северного Причерноморья. Это:

- наличие культового концентрического ровика, ограничивающего подкурганную поверхность (в нем фиксировались следы тризны: обломки посуды, кости животных, в том числе, конские черепа);

- типы могил в виде бездромосной катакомбы (ЦМ БРК) и однодромосной однокамерной катакомбы (БМ БРК);

- сопровождение знатного покойника конским погребением, совершенным во входной яме катакомбы (БМ БРК), драпировка стен и потолка (?) тканью;

- устройство деревянного помоста, покрытого сверху слоем травы;

- наличие на полу циновок из камыша;

- закрепление в стенах крюков для подвешивания различных предметов, в том числе – вооружения (ЦМ БН);

- состав вещей и расположение их относительно покойных;

- присутствие в могилах мясной напутственной пищи, в частности размещение ее в бронзовых скифских котлах;

- помещение в мужскую могилу типично женских вещей, в ЦМ БРК это парадный головной убор и остатки веретена;

- заполнение входной шахты дерном с большим количеством травы;

- сооружение основы курганной насыпи из дерновых вальков.

Б. Некоторые детали обряда, выявленные в (ЦМ БРК), не фиксировались ранее в степных скифских захоронениях, скорее всего в силу ограбления и разрушения большинства из них;

- остатки балдахина, закрывавшего ложе с покойным;

- выкладка из бараньих астрагалов в виде двух параллельных линий у входа в погребальную камеру;

- размещение посуды на деревянных пеньках в углу могилы.

В БРК встречен ряд черт обряда, не характерных для скифских погребальных памятников степей Северного Причерноморья:

- наличие в могиле глиняной материковой конструкции, имитирующей печное устройство (ЦМ БРК);

- сооружение на полу могил “тайников” в виде бронзовых сосудов, в которых были помещены серебряные церемониальные сосуды (в ЦМ БРК бронзовая ситула была сверху дополнительно перекрыта травой и чистой глиной);

- размещение насильственно умерщвленных слуги и коня в специально вырытых в дне входной ямы катакомбы могилах;

- помещение коня в могилу с отрубленной головой (ЦМ БРК).

Присутствие данных черт ритуала (в первую очередь первых трех из них), по-видимому, объясняется воздействием на скифскую обрядность особенностей погребального ритуала местного лесостепного населения.

Дослідження тканини IV ст. до н.е. з розкопок некрополя Беш-оба (Ак-кая. Курган 4. Поховання 2).

Важливе місце при вивченні археологічного костюма посідає дослідження стародавніх технологій, пов'язаних з виробництвом того чи іншого елементу костюма, наприклад – текстилю. Це дозволяє науковцям краще зрозуміти досягнення стародавніх цивілізацій, їх повсякденне життя, по-новому глянути на вже відомі факти та знайти нові, притаманні тій чи іншій добі історії людства.

Дослідження текстильних технологій передбачає не тільки розгляд прядильно-ткацьких характеристик: структури нитки, переплетіння основи та піткання, щільності тканини, тобто -морфологічний аналіз зразків; але й аналіз сировини, з якої була виготовлена тканина, виділення барвника та з'ясування техніки фарбування. Враховуючи специфіку піддослідного об'єкта, часто це буває можливим завдяки застосуванню методів природничих наук: хімічного аналізу, мікроскопії, тощо. Подібного комплексного вивчення археологічного текстилю IVст. до н.е. з розкопок в Криму не провадилось. Проте важливість його очевидна. Гадаємо, що такий стан цієї проблеми пов'язаний не тільки з незадовільним зберіганням таких джерел, але й з відсутністю до теперішнього часу єдиної методики дослідження текстилю.

Метою теперішньої роботи є комплексне вивчення текстиля, вилученого з розкопок могильника Беш-Оба (дослідження С.Г. Колтухова 1996 р.)¹

Опис тканин за візуальними спостереженнями.

Текстиль з Беш-Оби було пофарбовано в жовтий, зелений та червоний кольори. Візерунок відновити не маємо змоги, але можна зазначити, що основним кольором був жовтий, а червоний та зелений барвники розташовуються на тканині плямами. Тканина має задовільну збереженість:

- текстиль дуже деструктований, забруднений органічними та неорганічними домішками.

2. Дослідження походження волокон.

Походження піддослідних волокон з'ясувалося двома методами – органоліптичним та хімічним.

Таким чином, було встановлено, що тканина була виготовлена з рослинних волокон. З'ясувати більш детально ми не мали змоги оскільки зразки дуже швидко руйнувалися.

3. Мікроскопічні дослідження.

Робота провадилася за допомогою бінокулярного мікроскопа МБС -10, збільшення до 50 разів.

3.1. Прядильні характеристики.

Тканина складається з ниток 1 порядку, тобто є первинним з'єднанням волокон у суцільну нитку². Нитки основи та піткання мають як праву, так і ліву крутку (так зване S та Z крутіння). У зв'язку з незадовільним зберіганням зразків інтервал крутіння ниток не було визначено.

3.2. Ткацькі характеристики.

Більшість текстилю виконано в техніці простого (полотняного) з'єднання ниток основи та піткання. Конструктивно наявні тканини розрізняються тільки за середньою щільністю.

О.І. Давідан, аналізуючи тканини Старої Ладоги, розрізняє 4 сорти текстилю (за сумою ниток основи та піткання):

до 4 сорту належать тканини, де сума ниток не перебільшує 18 ниток на кв.см;

до 3 сорту – не більше 27 ниток;

до 2 сорту – не більше 37 ниток;

до 1 сорту – більше за 37 ниток³.

Текстиль з Беш-Оби належить до 3 сорту.

3.3. Характеристика барвників.

За допомогою мікроскопа було проаналізовано розташування барвників на волокнах. Жовтий колір розташований по нитці рівномірно, отже тканина була пофарбована в нього до ткання. Червоний та зелений барвники на нитці розташовуються не рівномірно — в них пофарбовані тільки поверхневі волокна, барвники фіксуються у вигляді плям. Чітко видно накладання червоного та зеленого на жовтий; червоного на зелений. Таким чином, можна прийти до висновку, що зелений та червоний барвники наносилися вже після ткання: спочатку зелений, а потім — червоний. Таким чином, ми маємо справу з розписом тканини.

4. Встановлення походження барвника.

Відомо, що до середини ХІХ ст. використовували виключно природні барвники для фарбування тканин ⁴.

За допомогою мікрохімічного дослідження було встановлено, що тканину було пофарбовано крапом (мареною, *Rubia tinctoria*). В залежності від використаної протрави можна було одержати той чи інший колір. Ми з'ясували, що при фарбуванні піддослідних тканин, як протрава, були використані солі алюмінію. Саме таким чином було одержано насичений червоний колір.

Жовтий колір був одержаний за рахунок використання резеди (*Reseda luntola* L.) та солей алюмінію. Жовтий колір є одним з найпоширеніших барвників природного походження, тому вивчення його посідає чільне місце як в нашій, так і в зарубіжній науці.

Зелений відтінок на тканинах з Беш-Оби був одержаний складним шляхом: за допомогою об'єднання резеди та індиго, тобто шляхом фарбування індиго по раніше пофарбованій в жовтий колір тканини.

Отже, під час дослідження текстилю було встановлено досить високий розвиток текстильного виробництва ІV ст. до н.е. Особливо про це свідчать дослідження розпису тканини. Застосування на одному і тому ж тлі різних за технологією використання природних барвників: протравних – марени та резеди, кубового – індиго, свідчить про високі технологічні вміння у красильному виробництві тієї епохи. Маючи зразок, результати хіміко-технологічних досліджень, уявлення про сучасну техніку розпису тканин ми, однак, не в змозі відновити технологію, яка була застосована при розпису даної тканини: справа в тому, що протравні та кубові барвники потребують різних (на нашу думку, несумісних) технологічних прийомів нанесення їх на тканину.

Друге питання, яке привертає нашу увагу, — це фіксація контурів нанесеного на тканину малюнка. Ніякого резерву, який би його фіксував, знайдено не було.

Отже, ми маємо єдину, наскільки нам відомо, унікальну пам'ятку цього періоду, яка, в свою чергу, ставить додаткові питання, що на даному етапі розвитку історичної науки не можуть бути розв'язаними.

¹ Висловляю велику вдячність С.Г. Колтухову – співробітнику Кримської філії Інституту Археології НАН України, за надану можливість роботи з матеріалами його розкопок.

² Сидоров А.С. О витье волокнистых веществ // ИГАИМК. - 1930. - Вып. 5. - 12с.

³ Давидан О.И Ткани Старой Ладоги // АСГЭ. - 1981. - Вып. 22. - С. 113.

⁴ Добрынин И.П. Естественные красящие вещества. - Л., 1929. - С.24.

⁵ Федорович Е.Ф. Методика исследования археологических тканей // СА - 1965. - № 4. - С.132 - 133;

Grews P.C. The influence of mordant on the lightfastness of yellow natural dyes //Jurnal of American Inctitute Conservation. - 1982. - Vol.21.- 2.- P.43-58

Фібула з емаллю II ст.н.е. з могильника Верхня Липиця на Придністров'ї

Липицька культура відноситься до культур ранньоримського часу, що припадає на перші два століття н.е. Її пам'ятки займають територію Верхнього Дністра і Попруття. Епонімна пам'ятка – могильник поблизу с.Верхня Липиця — був розкопаний І. Коперницьким у 1889-1890 рр. Проте, честь і заслуга у виділенні цих старожитностей в окрему культуру безперечно належить М.Ю.Смішку (1). Він же визначив її гето-дакійський етнічний характер. Проте, в матеріалах липицьких пам'яток простежуються окремі риси, що свідчать про участь у формуванні липицької культури і пшеворського населення (2).

В тілопальному похованні № 27 Верхньолипницького могильника була знайдена бронзова фібула прикрашена емаллю (рис. 1, 1). Її дужка мала форму трикутника вершиною повернутого до голівки. Основа трикутника двома сходинками переходила в трапецієподібну ніжку. Прийомник застібки мав круглий отвір, а край його загину був прикрашений поперечними насічками. Поверхня дужки та ножки оздоблена заглибленими трикутниками, заповненими бідозеленою емаллю. Довжина фібули 4,5 см (3).

Близькі аналогії липицькій застібці мають дві фібули, що походять з території Литви. Вони знайдені в курганних могильниках в с.Памушус Биржайського р-ну (Рис.1,4) та в с.Пакальнишкай Поневежського р-ну (Рис. 1,5). Це бронзові посріблені фібули з трикутними щитковими дужками, довжиною 4,5 см, інкрустовані трикутниками, заповненими червоною та блакитною емаллю(4).

Схожа фібула походить з близької до Литви території Мазур. Срібна застібка знайдена в похованні 252 на могильнику в Богачевій-Кулі (Рис. 1, 7). Вона, як і описані вище, мала трикутну дужку та трапецієподібну ніжку. Проте, щиток її дужки

поділений лише на два трикутника, заповнених світлозеленою емаллю(5). Очевидно, емалевою була фібула (Рис.1, 6), фрагмент трикутного щитка якої трапився поза комплексами на пшеворському могильнику в Дорогочині над Бугом (6).

Литовські і Мазурська знахідки як і фібула з Верхньої Липиці були знайдені ще наприкінці минулого століття, а опубліковані, за виключенням застібки з Пакальнішкая, в 30-і роки ХХ ст. Проте аналогічні вироби виявлені і при сучасних польових дослідженнях. Так, в похованні № 60, здійсненому за обрядом тілопокладення, на біритуальному могильнику вельбаркської культури, розкопаному поблизу с. Ковалевко Велькопольського воєводства в Польщі, знайдено бронзову посріблену фібулу, трикутна дужка та трапецієподібна ніжка якої оздоблені заглибленими трикутниками, заповненими поперемінно блакитною емаллю та сріблом. В прийомнику фібули наявний круглий отвір. Довжина фібули 3,5 см (рис.1,2). В цьому ж похованні були дві бронзові очкові фібули із сильно розширеною ніжкою, близькі до типу А61, що дозволяє датувати весь комплекс ст. В2b.(7)

Аналогічна за формою та оздобленням фібула, дужка та ніжка якої інкрустовані трикутниками, заповненими емаллю, знайдена в похованні № 670 на могильнику пшеворської культури в Нехміруві-Малій Всі, Серадзького воєводства в Польщі (рис. 1,3). Її прийомник мав один круглий отвір. Довжина виробу — 4,6 см. Дату поховання — кінець ст. В римського періоду — визначає присутня тут фібула, близька до типу А110.(8)

Найновішими знахідками фібул, аналогічних липицькій, є три бронзові і одна срібна застібки, знайдені поза комплексами у 1998 р. на багатощаровому поселенні в Храбушицях (округ Нова Спішська Весь) у Східній Словаччині. Вони мали дужки трикутної форми, прикрашені рядами трикутників з кольорової емалі. В трьох з них так само були оздоблені і ніжки.(9) Всі описані фібули відносяться до виробів з виємчатими емаллями. Тобто заглиблення для емалей готувалися вже при відливці, а пізніше заповнювалися емаллю. Не важко помітити, що представлені фібули об'єднує не тільки форма, але й витримані певні закономірності у компоновці декоративних елементів, досить стійкі правила по відношенню до форми і розташуванню емалевих гнізд.

Не викликає сумніву, що описані застібки є витворами римських провінційних майстрів.(10) Що до конкретного місця їх виробництва існують різні припущення. Загалом ареалом поширення емалевих фібул є західні провінції та Паннонія, звідки, на думку А.К.Амброза вони вивозилися на північ і схід.(11) О. Альмгрен зазначав, що емалеві фібули, відомі в Північній Європі, потрапляють туди переважно з Рейнських провінцій(12). М. Ю. Смішко наголошуючи, що найбільш давні традиції виготовлення речей, прикрашених емаллю, існують у Галлії і в Порейню, все ж таки припускав, що липицька фібула потрапила на Верхнє Подністров'я з території дунайських провінцій(13). Як аналогію він наводить екземпляр емалевої застібки, знайдений в О'Шона на території Угорщини (Рис.1,9). З Паннонії виводить литовські фібули і В.Гінтерс, також посилаючись на той же О'Шонівський екземпляр, а також на археологічно зафіксовану присутність речей дунайського походження на території Південно-Східної Балтики(14). Дійсно, серед Паннонських емалей, ми знаходимо вироби із трикутною дужкою, хоча, за виключенням вже не раз згадуваної фібули з О'Шон та застібки з Сісака(15), вони мають ніжку іншої форми. Використовуються тут також орнаментальні мотиви у вигляді різних комбінацій емалевих трикутників (16). Проте, відомий естонський дослідник Г. Моора, зазначав, що крім дунайських імпортів, на Балтію надходили також речі із західних провінцій, зокрема із Рейнських земель і вважав, що саме звідти походять литовські емалі. Він згадує застібку, подібну до фібули з Пакальнішкая, що зберігалася в Берлінському музеї, а також наводить приклади інших застібок, аналогічних фібулі з Памушиса, що наведені в Цюріхському Каталозі Ульріх-Гейзмана. Всі ці вироби походять з Північної Швейцарії, Бадена, Ааргау, тобто з Прирейнських місцевостей (17). Застібка, аналогічна липицькій, була в матеріалах римських кастелів у Майнці та Саалбурзі(18). Не має сумніву щодо рейнського походження фібули з Ковалевко. Т. Макевич(19), Є.Окулич наводить застібку (Рис.1,8), повністю аналогічну фібулі з Богачевої-Кулі. Вона походить з Мандеуре, міського осередку в провінції Галлія(20).

Отже, фібули з емалями є витворами галло-римського прикладного мистецтва. Відомо, що спосіб прикрашання речей ема-

лями був відомий кельтам ще до приходу римлян. У Галлії та Порейню відкриті залишки майстерень по виробництву емалей, які працювали вже в перших десятиліттях н. е. Емалеві застібки, що мали трикутну щиткову дужку, прикрашену кольоровими емалевими трикутниками, знайдені при розкопках поселення поблизу римського кастела Зульц на Нескарі, притоці Рейна(21). Однак, їх ніжки були оформлені у вигляді голівки звіра (рис. 1, 10-12), тобто мали іншу форму ніж у фібул, подібних липицькій. На думку С.Рецкгоф-Паулі(22) час побутування цих виробів закінчується невдовзі після часів правління імператора Адріана (117-138).

Хронологія емалевих застібок загалом не викликає великих розбіжностей. О.Альмгрен визначає період побутування фібул з емаллю II ст. н. е.(23). А. К. Амброз датує емалеві фібули II ст. н. е., вважаючи більш вірогідною датою його другу половину(24). На думку М.Ю.Смішка, емалеві застібки потрапили на Верхнє Подністров'я вже на початку II ст. н. е.(25). В. Гінтерс відносить фібули із Пакальнішкая та Памушиса до II – початку III ст. н. е.(26) Г. Моора зазначає, що всі наведені ним екземпляри фібул, аналогічних литовським виробам, датуються II ст. н.е.(27). Очевидно, найбільш обгрунтованою є дата другої половини II ст. н. е. А. К. Амброз наголошує, що вивіз емалевих виробів з римських провінцій на варварські території припинився на початку III ст. н. е.(28). Очевидно, побутування групи емалевих фібул, подібних до липицької, припинилося ще раніше, вже після Маркоманських війн (167-180 рр. н.е.). Характерно, що обидві найновіші знахідки емалевих фібул з трикутною дужкою з Ковалевко та Нехмірува-Малей знайдені в датованих комплексах третьої чверті II ст. н. е. Очевидно така дата і липицької застібки. Вона відноситься до найпізніших речей Верхньолипицького могильника, функціонування якого, як і існування самої культури, припинилися саме в цей час.

Повернемося до питання про шляхи надходження емалевої фібули із щитковою трикутною дужкою на Подністров'я. Цікаво відмітити, що областю найбільшого поширення емалевих фібул є Північна Європа. На північних територіях відомі також знахідки фібул, аналогічних липицькій.

Застібка з трикутним щитком та трапецієподібною ніжкою, яка була прикрашена емалевими світлоблакитного та темного (невизначеного) кольору трикутниками, знайдена в Сандбі на території Швеції (29). Дві аналогічні фібули походять також з Данії (Вестер Меллеруп, Ерслев Согн)(30).

Археологічні матеріали свідчать, що саме в II ст. н.е. посилюється хвиля провінційноримських імпортів, що надходять у Північну Європу. Один із найважливіших торгових шляхів, описаний в історичних джерелах, йде по р.Рейн, через римські табори нижньої течії ріки і далі, з місця її впадіння, морськими шляхами вздовж Балтійського узбережжя. Цим пояснюються випадки, коли речі провінційноримського виробництва, або їх наслідування, раніше з'являлися у варварського населення на півночі Європи, а пізніше, разом із рухом варварської людності, поширювалися на південь і схід Європейської території. Так, зокрема, було із капсулоподібними підвісками. (31). Представлена схема знахідок на теренах варварської Європи емалевих фібул із трикутною щитковою дужкою (Рис.2) свідчить, що подібний розвиток подій слід припустити і в данному випадку. Очевидно, на Верхнє Подністров'я, як до речі і в Східну Словаччину, емалеві застібки із трикутним щитком, виготовлені в Рейнських майстернях, потрапили разом із новою хвилею пшеворців, яка в зв'язку з подіями Маркоманських війн саме в цей час досягає як Дністровських так і Східнославацьких територій(32).

Примітки

1. Smiszko M. Kultury wczesnego okresu epoki zezarstwa rzymskiego w Malopolsce Wschodniej. – Lwów, 1932.- 193 s.
2. Вакуленко Л.В. Этнокультурная ситуация в Верхнем Поднестровье в I-II вв. н. э. // Древние славяне и Русь. – К., 1989.- С. 22-34; Вакуленко Л.В. Липицкая культура в свете раскопок могильника у с. Завалье в Прикарпатье // Древности Юго-Запада СССР.- Кишинев, 1991.- С. 22-38.
3. Smiszko M. Op.cit.- S.40, 161-163, Tabl. XIII, 19.
4. Ginters V. Romas Importa Latwija // Senatne und Maksla.- 1936.- Т. II.- Att. 4, 2, 3.
5. Okulicz J. Cmentarzysko z okresu rzymskiego, odkryte w miejscowosci Bogaczewo, na przysiku Kula, pow. Cizycko // Rocznik Olshtycki. -Olshtyn, 1958.- S. 82-83, Tabl. VII, 1
6. Shmit Z. Cmentarz latensko-rzymski “Kozarowka” w Drogiczynie nad Bugem // WA, 1923.- Т. VIII.- fig 150
7. Дякую др. Т. Скорупке за надану інформацію.
8. Urbacski M. Groby kultury przeworskiej z cmentarzyska w Niechmirowie-Mieajcs Wsi, woj. Sieradzkie, st. 1 (74-75) // Prace i Materialy Muzeum archeologicznego i etnograficznego w Lodzi. Seria Archeologiczna.- 1985, N. 32.-, Tabl. VIII, 6, S. 176
9. Lamiová-Schmiedlová M. Enamel fibula workshop in North East Slovakia // International connections of the Carpathian Basin in the 1st – 5th centuries A.D.- Nyiregyhaza, 1999.
10. Потрібно зазначити, що тут не йдеться про речі з виємчатими емальями із Середнього Подніпров'я та Прибалтики, що набули поширення в цих регіонах у III-V ст. н.е.
11. Almgren O. Nordeuropäesche Fibelformen. – Leipzig, 1933.- S. 119.
12. Амброс А.К. Фибулы юга Европейской части СССР // САИ.- М, 1966.- Вып. Д1-30. – С. 29.
13. Smiszko M. Op. cit.- S. 163
14. Ginters V. Op. cit.- S. 57-58, 60-61
15. Patek E. von. Verbreitung und Herkunft der römischen Fibeltypen von Pannonien.- Budapest, 1942.- Taf. XIV, 6.
16. Patek E. von. . Op. cit.- Taf. XIV, 5, 7-10; Taf. XIII, 1-3
17. Moora H. Die Eisenzeit in Lettland bis etwa 500 n. Chr.– Tartu, 1929.- S. 590-591, Abb. 85, 4,5
18. Behrens E. Neue u. Altere Funde aus d. Legionskastel Mainz // Mainzer Ztschr.- XII-XIII.- S.26, Fig. 6, 14; Silven U. Provinzialromerska emalyspannen. Svenska fynd och deras kontinentala relationer // Tor.- 1961.-Т. 7.- Abb. 7, a
19. Makiewicz T. The Goths in Greater Poland // Pipeline of Archaeological Treasures.- Poznan, 1998.- S. 58
20. Okulicz J. Op. cit.- S.83-84.
21. Rieckhoff-Pauli S. Die Fibeln aus dem Römischen Vicus von Sulz am Neckar // Saalburg Jahrbuch. Bericht des Saalburg Museums – Berlin-New York, 1977.- XXXIV.- Abb. 5, 102, 104-105.
22. Rieckhoff- Pauli S. Op. cit.- S.18
23. Almgren O. Nordeuropiesche Fibelformen. – Leipzig, 1933.- S. 109

24. Амброз А.К. Указ. соч. - С. 29
25. Smiszko M. Op. cit.- S. 163
26. Ginters V. Op. cit.- S. 53-54
27. Moora H. Op. cit.- S. 591
28. Амброз А.К. Указ. соч. - С.29
29. Silven U. Op.cit.- Abb.6
30. Norling-Christensen H. Une trouvaille de parures de l'ancien Bge du fer Romain faite a Vester Mellerup, Vendsyssel // AArch.- XIII.- 1942.- S. 332; Silven U. Op. cit.- Abb. 7, c, d
31. Vakulenko L. Beitrage zur ethnischen Bestimmung des Greberfeldes von Solonzi /Kisszelmenc (Karpatoukraine) // JAMÉ – 1999. - XLI.- Nyiregyhaza. – S. 165
32. Godiowski K. “Superiores Barbari” und die Markomannenkriege im Lichte archäologischer Quellen // SIA – 1984.- XXXII/2.- S. 327-350



Рис. 1. Фібули з трикутною дужкою, прикрашені емаллю
 1 - Верхня Липиця; 2 - Ковалевко; 3 - Нехмірув-Мала Весь;
 4 - Памушис; 5 - Пакальнішкай; 6 - Дорогочин; 7 - Богачево-
 Куля; 8 - Мандеуре; 9 - О'Шона; 10-12 - Зульц на Нескарі (1 - за
 Smiszko, 1932; 2 - за Scorupke; 3 - за Urbacski, 1985; 4, 5, 9 за
 Ginters, 1936; 6 - за Shmit, 1923; 7, 8 - за Okulicz, 1958;
 10-12 - за Rieckhoff-Pauli, 1977.



Рис. 2. Схема поширення фібул з трикутною дужкою на пам'ятках Європейського Барбарікума. 1 - Верхня Липиця; 2 - Храбушиці; 3 - Нехмірув-Мала Весь; 4 - Ковалевко; 5 - Дорогочин; 6 - Богачево-Куля; 7 - Пакальнішкай; 8 - Памушис; 9 - Вестер Меллеруп, 10 - Єрслев Согн; 11 - Сандбі

Роль микробиологического анализа в оценке степени сохранности археологических памятников (археологической органики)

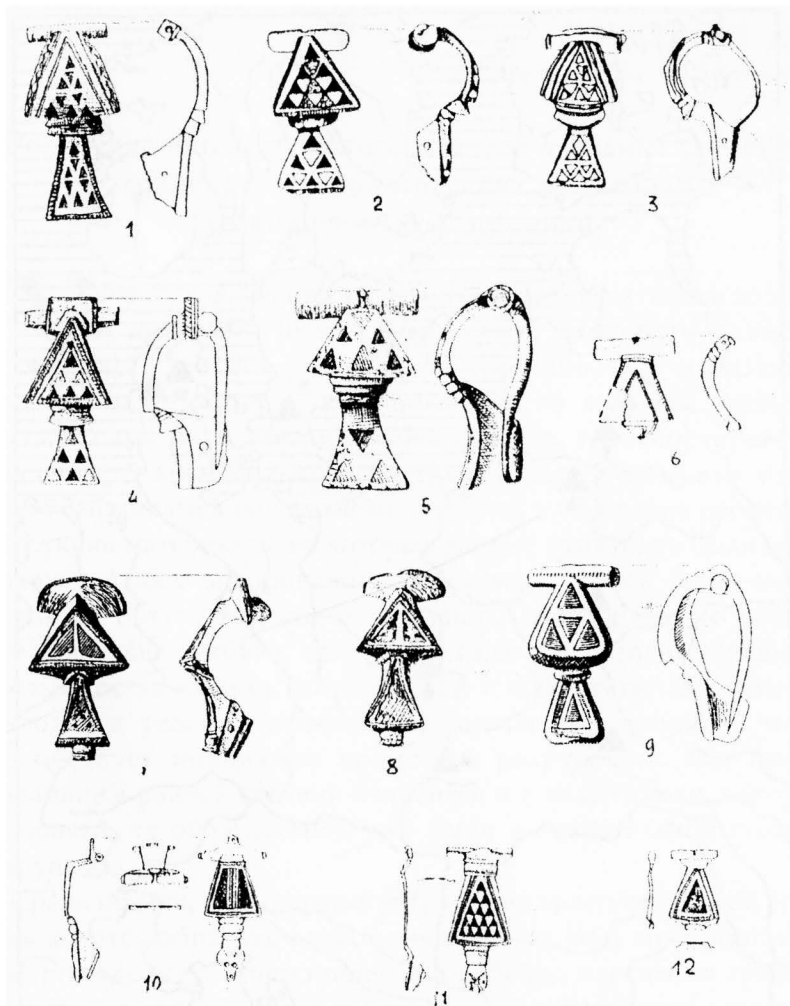
Успешное изучение археологических памятников вообще и археологической органики в частности зависит, прежде всего, от степени их сохранности. К сожалению, зачастую даже хорошо сохранившиеся во времени археологические памятники, в ходе их обнаружения, транспортировки и дальнейшего хранения претерпевают катастрофические изменения. Выражаются они, главным образом, в ускорении процессов деструкции материалов, из которых данные памятники были изготовлены. Любое захоронение представляет собой более-менее закрытый объем, в котором создаются определенные микроклиматические условия: процент влажности, степень аэрации и газовый состав воздуха, температура и т. п. Вскрытие захоронения приводит к резкому изменению сложившихся условий, что и способствует инициации процессов разрушения. Все вышесказанное в равной степени относится и к памятникам, которые на момент их обнаружения уже были в значительной степени разрушены.

Среди причин, вызывающих разрушение археологической органики хочется обратить особое внимание на роль микроорганизмов, прежде всего микромицетов (особенно плесневых грибов). Их высокая проникающая способность и способность осваивать самые разнообразные субстраты приводит к тому, что избежать поражения практически невозможно. Опасность представляет также тот факт, что микромицеты могут в течение длительного времени пребывать в состоянии покоя, ничем не проявляя своего присутствия и не вызывая до поры никаких визуальных изменений на органических материалах, что может негативно повлиять на правильность оценки степени сохранности археологических объектов и, соответственно, неправильный выбор условий их хранения.

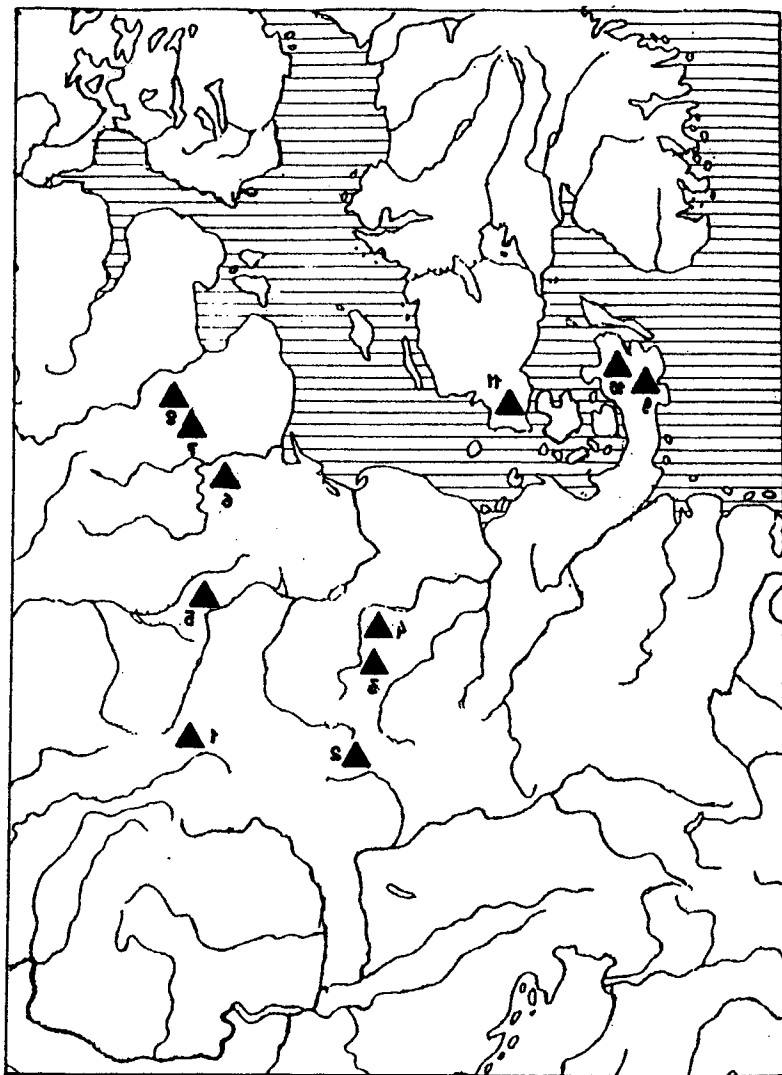
Несмотря на значительное разнообразие микромицетов, которые могут быть обнаружены на коже, дереве, тканях и пр., для подавляющего большинства из них благоприятными для их роста и развития, а значит, наиболее опасными для пораженных материалов, являются условия повышенной влажности и температуры около $22 \pm 5^\circ \text{C}$. Освещенность не играет большой роли: многие микромицеты успешно растут и в условиях полной темноты. Учитывая тот факт, что многие археологические памятники органического происхождения, как правило, хранятся в условиях, близких к названным и, следовательно, входят в “группу риска”, предварительный — в ходе реставрации — микробиологический анализ позволит определить степень пораженности объектов микромицетами, провести необходимые мероприятия по подавлению роста и развития плесневых грибов и выбрать оптимальные условия для хранения объектов.

Методика проведения микробиологического (в нашем случае — микологического) анализа была нами опробована на парамане XVI в. (склеп Свято-Никольской церкви Змиевского Казачьего монастыря) из находок средневековой археологической экспедиции ХНУ им.Каразина под руководством д.и.н., профессора, заведующего кафедрой историографии, источниковедения и археологии ХНУ Михеева В.К., который был передан для проведения химико-технологического анализа Крупе Т.Н. Образец представляет собой кусок шелковой ткани на подложке из шерсти (предварительный анализ) размером 10×15 см, покрытый шитьем с элементами серебряной нити. Поводом для проведения анализа послужило обнаружение на поверхности парамана небольших крупитчатых образований белого цвета, напоминающих спрессованный мицелий плесневых грибов. Кроме того, для оценки общей пораженности плесневыми грибами, для анализа были взяты нити шитья и подложки парамана. Все образцы помещались на стерильную питательную среду (агаризованная среда Чапека) и содержались в термостате в течение 10 суток. Контролем служили чашки Петри со стерильной питательной средой, которые экспонировались определенное время открытыми для оценки микрофлоры помещения, в котором проводился эксперимент. Определение таксономической принадлежности микро-

мицетов производилось с использованием отечественных определителей (Литвинов, 1967, Пидопличко, 1978). К нашему удивлению, данный образец оказался в целом незначительно пораженным микромицетами (что является скорее исключением!); кроме одного вида плесневых грибов из семейства *Demotiaceae* ничего более обнаружено не было. Вероятным объяснением этого факта может быть наличие серебряного шитья, которое сыграло роль естественного бактериостатика. Отмеченные крупитчатые образования, скорее всего, являются продуктом химических превращений серебра.

Учитывая особенности роста и развития плесневых грибов, предлагаю следующие рекомендации по хранению археологической органики:

- Избегать нагревания, особенно в условиях повышенной влажности;
- По возможности хранить находки (с момента обнаружения) в сухих условиях, желательно, упакованными в гигроскопичный материал;
- Не допускать соседства явно пораженных объектов с визуально непораженными;
- Своевременно обнаруживать очаги роста плесневых грибов и уничтожать их, не допуская их разрастания.

Не сотвори себе кумира

(Мусульманское искусство и его символы)

Четыре года спустя после смерти византийского императора Юстиниана (565г.н.э.) в Мекке родился человек, оказавший огромное влияние на судьбы человечества. Имя его Мухаммед (Мухаммад, Магомет). Он вошел в историю как пророк, как посланник Божий, распространитель веры—ислама—религии нравственной чистоты и милосердия. Его вероучение отняло у христиан лучшую половину их владения, колыбель религии—Палестину. С конца VII века религия и культура ислама разлилась по обширной территории на Восток до Индийского океана в Индию и Китай, в Среднюю Азию до пустыни Гоби и Красного моря, по всей Аравии, захватила Центральную Азию, часть Сибири. Распространение новой религии было не бесосновательным. Выдвинутая пророком программа войны за веру была направлена в первую очередь против Византии и зависимых от нее племен — арабов-христиан. Ислам охватил тысячи людей, он стал к концу 638г. непобедимым. Эта борьба была за расширение “истинной” веры, как велел Аллах. Успешное распространение ислама можно было объяснить и тем, что христианская вера для массы представлялась нередко в ложном свете, истинная религия заменялась метафизическими спорами. Таким образом, всевозможные ереси как нельзя лучше подготовили почву для фантастического пророка. Уже к 638г. Александрия была полностью в руках ислама, патриархат Александрии перестал существовать политически, христианское влияние Африки на Европу было уничтожено, 40 тыс. христианских церквей было заменено на 1.500 мечетей, торжественный въезд арабов в Иерусалим свершился—знаменитый калиф Омар въехал в город вместе с патриархом. Мусульмане считали, что мир держится на четырех основах: на науке, справедливости, молитве и храбрости воина. Изречение Корана гласит: “Нет Бога,

кроме Бога, и Магоммед пророк Его”. Коран пользовался успехом и в силу нравственного поучения.

Ни с одной религией христианство не вело такой упорной и тяжелой борьбы, как с религией персидского бога Митры (рубеж I в. н. э.) Ему поклонялись великие цари Кир Младший и Дарий I как богу Солнца и вечного огня, В сасанидском Иране он занимал важное место в системе ортодоксального зороастризма. В I веке н. э. митраизм распространяется в Римской империи, он был самым грозным соперником христианства. Почему? Считалось, что Митра, как и Христос, посредник между Богом и человеком, оба ведут борьбу со злом. Митра возносится на небо к своему отцу Ахура-Мазде. Христос, исполнив волю своего отца и пострадав за грехи человечества, вознесся к Богу-Отцу. В культе Митры существовал обряд омовения или очищения от грехов, такой же обряд был и у христиан. Священная трапеза — пир Митры и его помощников сопоставим с Тайной Вечерей в христианстве, учение о жречестве как посреднике, между верующими и Митрой сходно с учением о священнослужителях в христианстве. В митраизме важную роль играет стремление к духовной чистоте. Митра — Бог духовной нравственности, чистоты, праведности и справедливости. То же самое и в христианстве. Сходство этих религий и определило упорную борьбу. Митраизм повлиял на становление ряда религий, он встречается в религиозных системах: зороастризма, ведитизма, митраизма и манихейства. Интерес представляет факт о возвещении Рождества Христова не только библейскими пророками. Из каких пророчеств могли узнать о Рождестве Христовом персидские мудрецы, цари-волхвы? Ведь именно из Персии пришли они поклониться Младенцу Христу в Вифлеем. В древнем тексте “Сказание Афродитиана” сказано, что появление Христа возвещают не библейские “канонические” пророки, а персидские маги. О пришествии в мир Спасителя свидетельствуют даже статуи языческих богов. В преданиях было сказано о том, что в Риме и Египте, на Священной Горе Афон статуи прежних богов падали ниц и среди них осталась стоять только одна — Криница — на ней оказался царский венец, а над ним — звезда. Криница — это “званная” дочь источника земли Вифлеемской. Персидский царь отправил незамедлительно своих

магов с дарами, и Звезда привела их к пещере. Маги увидели того, кого иудеи ожидали как Мессию. Маги преклонились перед Ним и дали Ему дары: золото, смирну и ладан. При входе в пещеру маги задумали: если Он — Сын Бога, возьмет смирну и ладан, если Он — царь, то возьмет золото, если Он лекарь — возьмет снадобье. Иисус взял все три дара и сказал магам, что Он и Сын Бога, и Царь, и врач. Эти строки из Евангелия от Матфея — единственное упоминание о трех волхвах в тексте Нового Завета. Имена волхвов: Каспар, Мельхиор и Бальтазар и восходят они к апокрифическим текстам и легендам. А в легенде существует и четвертый. Это даровитый юноша-живописец, который, якобы, изобразил первым Богоматерь с Младенцем на руках (а не Лука, который считался первым живописцем), и принес изображение и положил его в святилище Солнца и возвестил об этом: “Божественному Солнцу, Царю Иисусу персидская держава возложила”.

Искусство арабов, начало складываться задолго до появления ислама. В формировании искусства принимали участие многие народы, подчиненные Халифату. Единого арабского искусства для различных стран не существовало ни во время Халифата, ни тем более после его распада.

Вероятно, тысячелетние контакты со всеми культурами и религиями Евразии не прошли для арабов бесследно. Арабы были лишены обширной области искусства — скульптуры и живописи и поэтому вынуждены были ограничиться архитектурой и орнаментом. И вот здесь произошел настоящий расцвет фантазии. В первые века нашей эры появляется своя “столица” — город Мекка — будущее место рождения Мухаммеда. По велению Аллаха, якобы, был построен Храм Кааба на том самом месте, где некогда находился Храм Адама — первый храм на земле. Место, якобы, было указано ангелом Гавриилом, который помогал его строить и объяснял, каким он должен быть угодным Богу. Храм должен быть точной копией того, где молился Адам и Хавва (Ева). По арабским легендам после грехопадения Адам и Хавва были изгнаны из рая и разлучены: Адам попал на остров Ланку (Цейлон), Хавва — на побережье Красного моря недалеко от Мекки. Они встретились через 200 лет, как раз в районе Мекки. Адам очень страдал, что лишился Храма. В конце концов Бог

смирился и копия Храма бала опущена на землю. Но после смерти Адама Храм снова был унесен на небеса.

Каабу строили Сиф (сын Адама), Нуф, (Ной) и Сим — после потопа. Камень, который мог висеть в воздухе и служить в качестве строительных лесов до сих пор находится в Каабе. На нем отчетливо видны отпечатки ног праотца.

Храм у мусульман — это вход в Бытие культуры, это путь духовного возрождения. И поэтому главной мечетью у мусульман является Кааба. Мусульманское искусство это общее название искусства стран испытавших культурное влияние мусульманской религии (Аравия, Сирия, Месопотамия, Персия, Северная Африка, Турция, Индия, Китай и мавританская Испания). Основными истоками мусульманского искусства можно считать искусство Персии (эпоха Сасанидов) и византийско-коптское искусство христианского Египта (V-VI вв.н.э.) От периода Хафалита сохранилась главным образом мечетная и дворцовая архитектура — от Месопотамии до Перинейского полуострова, где в их создании принимают участие многие народы с более высоким по тем временам культурным уровнем развития, чем арабы.

Из архитектурных форм, созданных мусульманами, наибольшее распространение получили мечети (молитвенные дома), высшие школы (медресе) и караван-сарай (постоялые дворы). Создавались нарядные купольные сооружения (тюрбы). На Перинейском полуострове архитектурное искусство достигает расцвета в так называемом мавританском искусстве.

В архитектуре особое место занял орнамент—растительно-геометрический, затейливые рисунки получили название — арабески. Арабесками украшались стены мечетей и дворцов, помещали надписи в стиле раннего арабского письма (куфи) с прямолинейными и угловатыми буквами. В городах славились каллиграфы. Арабское письмо самое молодое и в тоже время самая распространенная отрасль семического семейства арамейского алфавита. Зародилось письмо еще до появления мусульманской религии на Аравийском полуострове, а впоследствии сделалось единственным письмом священного учения Мухаммеда. Вместе с религией оно быстро распространилось на обширной территории между Индийским и Атлантическим океанами. В

арабском письме есть две разновидности: куфическое (от г. Куфа на р.Евфрат, где по преданию оно впервые возникло) и “несхи” (письмо переписчиков — наиболее округленное и удобное для написания) К XIVв. куфическое письмо, практически, выходит из употребления, остается лишь для художественного украшения мозаик зданий, мечетей, живописи. Буквенные надписи имели широкое распространение как одна из форм искусства, но буквы несли и определенный символический образ (знак). Религия иудеев и мусульман запрещала изображать животных, тем более человека. Это бесспорно послужило препятствием для создания и расцвета живописи и скульптуры. И тем не менее мусульманское средневековье оставило потомкам великое множество “рецептов”. Духовное богатство сокрыто в искусстве миниатюрной живописи, украшавшей рукописные книги исламского мира. Композиция миниатюр — духовное состояние человека. Оно появилось в конце средних веков, художники поневоле искали удовлетворение в разработке сложной причудливой орнаментике. Очевидно поэтому и создавались замысловатые рисунки — арабески. Они видны повсюду. Была создана целая школа — арабская книжная миниатюра. Примером тому служит религиозно-философский памятник VI-нач. VIIст. — Коран. Магической силой в нем было Слово и Звук, а не Буква. Почему? Вглядываясь в миниатюру, сразу ощущаешь внешнюю и внутреннюю гармонию и умиротворенность, комфортность и расслабление. Благоприятно на психику человека влияет созерцание каллиграфических надписей с тонким орнаментом и ритмом. Созерцающий испытывает на себе психотерапевтическое свойство. Исходящая энергия красоты и гармонии одаривает зрителя ощущением свежести, обновления и радости бытия. Средневековые теоретики объясняли психотерапевтический эффект миниатюры и тем, что она несла в себе отпечаток космической гармонии (сочетание гармонично подобранных цветов с пропорциональными формами). Психическая саморегуляция, оздоровительное воздействие — особая функция восточной миниатюры. Медитативное состояние ценили прежде всего как средство понимания, постижения Универсума. В миниатюрной живописи были и другие “вспомогательные” средства для медитативного состояния: красота цветов и растений,

сложные орнаменты, изысканные ковры, различного рода чаши, сосуды, музыка — все это позволяло “упражнять дух”, ощущать “духовный свет”. И даже мысленное представление предмета рекомендовалось как способ медитации.

Книжная миниатюра несла в себе большой объем информации: эстетический, философский, мистический, исторический, политический. Осмысление этого потока было настолько уникальным, что можно с уверенностью сказать — такой способ медитации не встречается в других культурах, но относится он только к средневековой миниатюрной живописи мусульманского Востока. Современные исследователи по медитации говорят, что, находясь “в состоянии концентрации внимания, человек полностью выключается из системы внутренних и внешних раздражителей и сосредотачивается на одном объекте”. Подобное состояние способствует восстановлению нервно-психических функций человека.

Создавая миниатюры, художник вкладывает огромную информацию. Средневековый человек, прислушиваясь к себе, предполагает мистический путь постижения. Современные исследователи стремятся к рациональному осмыслению. Очевидно потому, что у современного человека (зрителя) не происходит той медитации, которая была характерна средневековому зрителю.

Ковер у мусульман стал органической частью молитвенного ритуала и особой областью мусульманского искусства. В сущности любой ковер годится для молитвы, но с давних пор создаются специальные, со специфической композицией, предназначенные лишь для молитвы. Самые ранние из них относятся к XIV в., а самый старинный к IV ст. для группового моления (хранится в музее исламского искусства в Стамбуле). Как только правоверный становится на такой ковер, он попадает в сакральное пространство. Направление молитвы в мечети указывает мизрабиша, расположенная на той стене, которая обращена к священному городу Мекке и его Храму Каабе.

Именно изображение михрабской ниши находится на молитвенном ковре. Арка, с михрабской нишей, является древнейшим архитектурным образом, он присутствует и в иудаизме, и в буддизме, и в христианстве. Арка всегда символизировала связь

Божественного и земного, выражала идею силы и власти. Этот образ вошел и в культуру ислама. Он стал не только символом силы и власти, но и символом поклонения Аллаху. Арка говорит правоверному о присутствии Аллаха, о возникшей во время молитвы связи с Богом. В ковровом искусстве Ирана, Турции эстетика ислама выразилась наиболее полно. Изысканные композиции молитвенных ковров этих стран стали эталоном для всего мира ислама. Один из них — изображение райского сада.

В иранских образцах эта композиция доведена до совершенства. Возможно потому, что образ цветущего сада — место блаженства и успокоения души. А Дерево Жизни — оазис сада — изначальные символы мироздания — стали фундаментом образной и декоративной системой коврового искусства. Арка — символ приобщения к Божественному промыслу, незаполненное орнаментом арочное пространство — знак невыразимой, неизобразимой сути Божества, лампы — источник Божественного — света и знания, цветущее дерево — “дерево блаженства”.

О коврах можно говорить как об истории всего мусульманского мира. Орнамент ковра — это письма, которые начертила рука народа за всю свою жизнь. Ковер — это сотканная история народа.

Драгоценные камни и металл в мире ислама всегда были окружены мистическим ореолом. Изумруды, рубины, жемчуг, золото — не раз упоминаются в Коране при описании сакрального мира, в рассказах о рае, и о чистоте перед Аллахом. Эти драгоценности, вознесенные столь высоко, в земной жизни не рекомендуются мусульманами.

Предание говорит, что пророк Мухаммед запрещал своим женам носить, драгоценности и шелковые одежды. В земном существовании дозволено только серебро и полудрагоценные камни. Сам Мухаммед носил серебряный перстень с сердоликом. Хотя в доисламские времена золото было “почетным” украшением, оно считалось металлом божеств царей и мужчин. Серебро у мусульман очищает руки, у иудеев оно очищает изнутри. Несмотря на то, что положение заргара (ювелир), в обществе было сложным, тем не менее труд их поощрялся. Все мастера, работающие с металлом, находились под покровительством

святого Давида-пророка. Существует поверье, согласно которому ювелиры, якобы, работают под покровительством духов, умерших мастеров. Духи предков внимательно следят за тем, чтобы потомки добросовестно выполняли свою работу. В Средней Азии, например, ювелирное мастерство никогда не хирело. Бухара, Самарканд, Коканд, Ташкент, Хива славились мастерством заргаров, изготовивших великое множество женских серебряных украшений с бирюзой, сердоликом, кораллами, речным жемчугом, но чаще всего цветными стеклами-смальтой. Стремясь укрыть женщину от посторонних взглядов, мусульманская тенденция сомкнулась в единой цели: скрыть реальный облик женщины. Диадемы с густой бахромой подвесок, височные украшения, серьги, скрывающие значительную часть лица, отвлекали внимание, приковывали взгляды на изделия. Украшения, таким образом, выполняли роль завес, а паранжа идею сокрытия.

Постепенно утверждался и женский символ. Так, например, пятница посвящена планете Венеры и является священным днем мусульман. Зеленый цвет — цвет пророка ассоциируется с Мировой Матерью, — полумесяц символ Луны и Венеры. На знаменитом камне Кааба видна до сих пор фигура Венеры с полумесяцем. К Луне у мусульман особое отношение, такое же и к полумесяцу. Из гороскопа этот знак перекечевал в герб династии и сделался символом ислама. Почему именно полумесяц и Луна? По Луне, ее перемещению вокруг Солнца, мусульмане ведут свой религиозный календарь. Полумесяц ассоциируется с подковой — воинским знаком. Образ полумесяца с древнейших времен украшал боевые знамена (подкова — “хафир”). К венцу правителя прикрепляли полумесяц.

Знак развевался на знаменах Чингисхана еще до того, как ислам появился в Орде. А в Византии полумесяц входил в состав всех городских гербов как талисман. Очевидно, талисман помогал “своим” и Византия померкла, покорившись исламу.

Символ ислама — полумесяц со звездой. А что говорит Коран о полумесяце? Вторую половину Луны обретет тот, чья душа пожелает овладеть Знаниями. И человек должен это знать — ведь на него изливается космический, божественный свет а Звезда, которую обнимает полумесяц — это и есть Сам Человек. Пять

лучей звезды – это пять столпов веры: молитва, пост, милосердие, паломничество (хадж), Пять сакральных точек, через которые к человеку поступает энергия, приходит эзотерическое знание: “калб”–сердце, “рух”– дух, “хафи”–откровение, “сыр”– сокровенное могущество, “ахфо”– сознание. Пять лучей – это пять почитаемых в исламе пророков: “кали”– Адам, “рух”– Нуи (Ной), “сыр”– Ибрахим (Авраам), “хафи”–Иса (Иисус), “ахфо”– Муса (Моисей).

Знание для мусульман — это Божественный свет. Существует, по их мнению, четыре стадии знаний: духовное, интеллектуальное, устное и письменное. Цель знания — в познании Бога.

БИБЛИОГРАФИЯ

1. “Сказание Афродитиана” о том, что произошло в Персиде во время Рождества Христова. // Наука и религия- 2000 - №1- С.32-33.
2. Там же.
3. БСЭ – Т.2.– М.–1950-С.591.
4. Шницер Я.Б. Иллюстрированная всеобщая история письмен. -С-П.-1903-С.139
5. Тайновидение. Майе Назарди.“Упражнение духом” или духовный свет Восточной миниатюры. // Наука и религия - 1996 - С.34-36.
6. Мэнли Холл. Энциклопедическое изложение масонской, герметической, каббалистической и розенкрейцеровской символической философии. -Новосибирск.-1992 - С.767.
7. Самый глубокий символ. // Наука и религия- 1995-№ 1.-С.13.
8. Галіль Іналджик. Османська Імперія.Класична доба 1300-1600. -К.- Критика –1998. - С.179.

Витаємо!

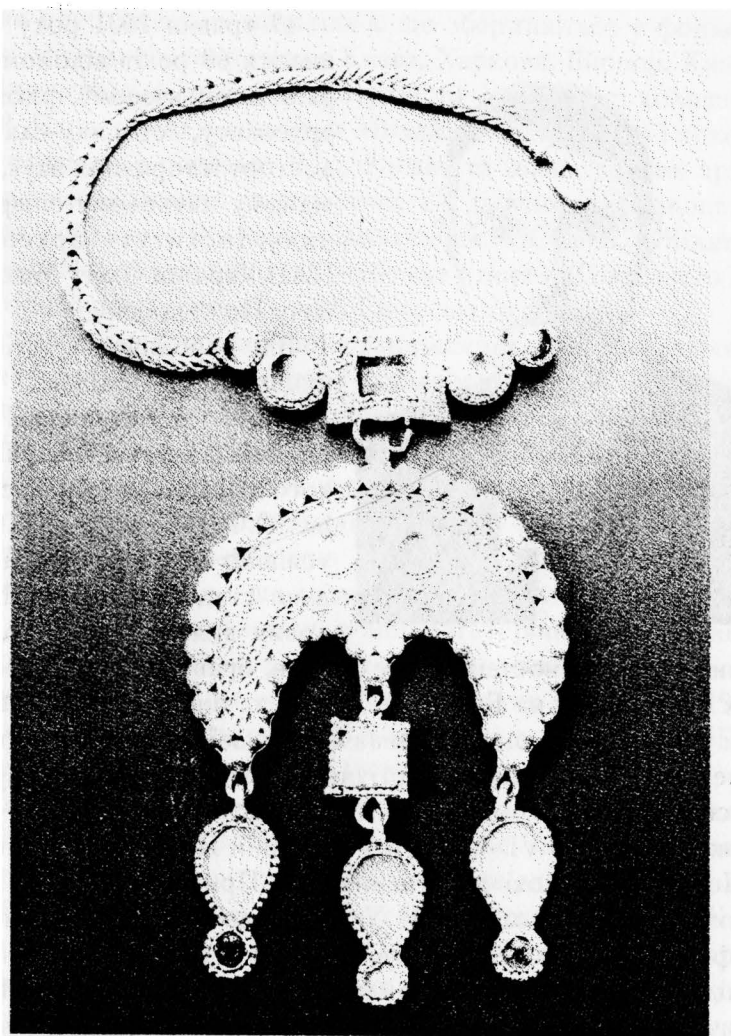

Слово про ювіляра.

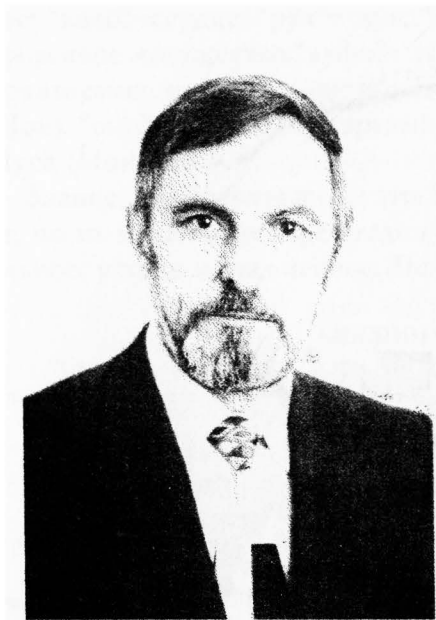

19 травня 2001 року сповнилося 60 років відомому українському вченому, фахівцеві-археологу, історику-славісту, доктору історичних наук, провідному науковому співробітнику Інституту археології НАН України Олегу Михайловичу Приходнюку

Він народився у м.Хмельницькому на Поділлі.

У 1959 р. вступив на історичний факультет Чернівецького державного університету ім. Ю.Федьковича, а у 1964 р. успішно його закінчив. Ще будучи студентом Олег Михайлович виявив інтерес до ви-

вчення старожитностей давніх слов'ян, брав участь у археологічних експедиціях на Буковині, Волині та інш. А вже під час роботи у Хмельницькому краєзнавчому музеї (1964-1966 р.) та Кам'янець-Подільському педагогічному інституті (1966-1967 р.) він здійснив перші польові археологічні дослідження східно-слов'янських поселень VI -VIII ст. у Середній Наддністрянщині.

Подальші наукові досягнення О.М.Приходнюка пов'язані з Інститутом археології НАН України, де він під керівництвом професора В.І.Довженка з 1967 по 1970 р. проходив аспірантську підготовку. В основу кандидатської дисертації Олега Михайловича, яку він успішно захистив у 1971 р., було покладено відкриті ним археологічні пам'ятки. Польові та теоретичні здобутки з вивчення празько-корчакських старожитностей знайшли відображення у монографії "Слов'яни на Поділлі VI-VII ст.н.е." (К., 1975).

Згодом О.М.Приходнюк звернувся до вивчення старожитностей пеньковського типу (V-VII ст.). Починається багаторічна копітка робота з дослідження та узагальнення вже відомих, але погано опублікованих матеріалів, що зберігаються у фондосховищах археологічних установ Києва, Харкова, Вінниці, Кишинєва, Ленінграда (Санкт-Петербурга) та інших міст колишнього СРСР. Паралельно з цим Олег Михайлович провадив і археологічні розвідки у поріччях Росі, Росави та інших водних артерій в ареалі пеньковських старожитностей, здійснював розкопки поселень поблизу с.Будища, с.Вільховчик, с.Сушки, с.Білявка у Середній Наддніпрянщині, с.Кочубеївка у поріччі Південного Бугу, с.Богородичне у середній течії Сіверського Дінця.

Значним внеском у вивчення ранньосередньовічних старожитностей Середнього Придніпров'я стала монографія "Археологічні пам'ятки Середнього Придніпров'я VI-IX ст.н.е." (К, 1980).

Нові завдання з опрацювання археологічних джерел спонукали вченого до ґрунтовного опанування теорією археологічної культури, сучасними методиками обробки археологічних матеріалів. Все це стало основою для виділення визначальних рис пеньківських пам'яток, що дозволило окреслити ареал цієї культури, виявити її хронологічні етапи. Багаторічні спостереження, наукові дослідження та відкриття в окресленій тематиці лягли в основу докторської дисертації, котру ювіляр захистив у 1986 р.

Археологічна частина праці висвітлена в монографії "Пеньковская культура" (Воронеж, 1998).

На 70-80 -ті роки минулого століття припадає розквіт наукової діяльності Олега Михайловича. Паралельно із дослідженнями пеньковських старожитностей він брав активну участь в роботі Новобудівної експедиції Інституту археології НАН України, що працювала в зоні Дністровського гідровузла. Тут провадилися обстеження археологічних об'єктів на обох берегах ріки на відстані 250 км. Було виявлено сотні нових місцезнаходжень починаючи від доби палеоліту до пізнього середньовіччя. Під час розкопок біля с.Каветина та Сокол на Лівобережжі Дністра, що провадилися під керівництвом О.М.Приходнюка, на широких площах було виявлено поселення прязько-корчакської культури (V-VII ст.).

Логічним завершенням цих досліджень стала монографія “Славянские поселения I тыс.н.э. у с.Сокол на Среднем Днестре” (К., 1984) (співавтор Л.В.Вакуленко).

У 1991 р. Олегу Михайловичу присуджено Державну премію України в галузі науки і техніки як одному із основних авторів колективної праці “Славяне Юго-Восточной Европы в предгосударственный период” (К.,1990).

Про широке коло наукових інтересів дослідника свідчить вагомий внесок у вивчення питань взаємовідносин східних слов'ян із тюркомовним світом. Започаткований ще при написанні докторської дисертації, цей напрямок досліджень ювіляра був реалізований в ґрунтовній монографії, яка ще чекає на видавця.

Значне місце в науковій діяльності вченого посідають дослідження археологічних матеріалів із ранньосередньовічних шарів Пастирського городища (VII-VIII ст.), започатковані ще наприкінці XIX ст. видатним київським археологом В.В.Хвойкою. У процесі опрацювання давніх пам'яток з Пастирського городища О.М.Приходнюку довелося прикласти чимало зусиль, збираючи втрачені чи розпорошені в роки лихоліть першої світової війни, соціальних революцій, громадянської та другої світової воєн, колекції, що зараз зберігаються в музеях Києва, Москви, Львова та Кракова. Здійснені у 90-ті роки XX ст. широкомасштабні розкопки на Пастирському городищі надали можливість дослідникові реконструювати соціально-економічні та історичні процеси. Ґрунтовно опрацювавши матеріали, він зумів переконливо довести, що на городищі мешкали високопрофесійні ремісники: ювеліри, гончари, ковалі та інші, котрі під тиском протоболгар хана Аспаруха переселилися із Нижнього Подунав'я. Вони були нащадками антських племен, які протягом VI-VII ст. колонізували Північно-Східну частину Балкан та Нижнє Подунав'я. Там вони освоїли передові ремісничі технології та художні провінційно-візантійські стилі, котрі принесли з собою на прабатьківщину у Середню Наддніпрянщину. Працюючи над цією тематикою, Олег Михайлович готує до друку монографію, яку з нетерпінням чекають фахівці, зайняті вивченням ранньосередньовічних старожитностей Південної та Південно-Східної Європи.

Щоб ясніше зрозуміти велику роль ювіляра у вивченні ранньосередньовічної історії України, розкритті зв'язаних з цим конкретних історичних проблем, треба звернути увагу на його дослідження та публікації колекцій пам'яток ювелірного мистецтва, що зберігаються у Національному музеї історії України та його філії — Музеї історичних коштовностей України.

Співпрацюючи з музейними науковцями Олег Михайлович проаналізував багато сотень художніх виробів з кольорових та благородних металів, що походять з Пастирського городища, Мартинівського та Мало-Ржавецького скарбів (разом з Г. М Шовкопляс), Харівського та Келегейського поховань; поліхромні ювелірні вироби гуннського часу (разом із В.М.Хардаєвим), Хацьківського скарбу (разом з Г.М.Шовкопляс і Л.В.Строковою).

В результаті було ідентифіковано багато депаспартизованих музейних експонатів. Необхідно відмітити, що так звана музейна діяльність О.М.Приходнюка має велике значення не лише для музейних працівників, але й для широкого кола дослідників у галузі археології, етнографії, історії та мистецтвознавства.

Найважливіші результати наукових пошуків ювіляра опубліковано у 4 індивідуальних, 5 колективних монографіях, брошюрі та більш ніж 150 статтях та публікаціях. Вони були викладені у багаточисельних доповідях на симпозиумах різного рівня, конференціях, конгресах Міжнародної унії слов'ян (у Києві та Софії). Ювіляр — постійний учасник наукових конференцій Музею історичних коштовностей України.

Значну увагу О.М.Приходнюк приділяє видавничій діяльності. У різні часи він був редактором, відповідальним секретарем, членом редколегій багатьох монографій та наукових збірників, зараз — є членом науково-редакційної Ради альманаху “Етноси України”.

Олег Михайлович провадить значну роботу з підготовки фахівців-археологів як професор археологічного Магістеріуму у Національному університеті “Києво-Могилянська академія”, керівник дисертантів-пошукачів ступенів кандидатів історичних наук.

Впродовж багатьох років О.М.Приходнюк є членом спеціалізованих рад із захисту дисертацій, що діють при Інституті археології та Інституті сходознавства НАН України.

Йдучи не дуже легким життєвим шляхом, Олег Михайлович постійно виявляє потяг до знань, тому є ентузіастом своєї справи у повному розумінні слова. Йому допомагають надзвичайна енергійність і рідкісна працездатність.

Доброзичливість і чуйність, відкритість вдачі у поєднанні з неухильною вимогливістю, широка ерудиція — такі якості притаманні вченому, котрий охоче ділиться глибокими знаннями та значним досвідом з молодшими колегами.

Вітаємо ювіляра! Зичимо йому міцного здоров'я та творчої наснаги у подальших наукових пошуках!

**Від імені колективу Музею історичних
коштовностей України**

В.Хардаєв.

1968

Работы славянского отряда Подольской экспедиции// Археологические открытия 1967 г. –М.,1968 (В соавт.: И.С.Винокур)

Розкопки слов'янського поселення друг. половини I тис. н.е.біля м.Городка Хмельницької обл. в 1966 р.// Матеріали II Подільської історико-краєзнавчої конференції. –Львів, 1968

Підсумки археологічних досліджень Хмельницького краєзнавчого музею за 1964-1965 рр.// Матеріали II Подільської історико-краєзнавчої конференції. –Львів, 1968

Работы славянского отряда Каменец-Подольского пединститута// Археологические открытия на Украине в 1967 г. –К., 1968 (В соавт.: И.С.Винокур)

Всесоюзное совещание по проблемам черняховской культуры// Археологические исследования на Украине в 1967 г. –К., 1968 (В соавт.: О.В.Сухобоков)

1969

Ранньослов'янські пам'ятки VI-VII ст. в Середньому Подністров'ї// Слов'яноноруські старожитності.-К., 1969 -(У співавт.: В.О. Тимошук)

Раннеславянское поселение у г.Городок// Археологические открытия 1968 г. –М., 1969 -(В соавт.: И.С.Винокур)

Славянское селище в окрестностях летописной Бакоты// Археологические открытия 1968 г. –М., 1969 -(В соавт.: И.С.Винокур)

1970

Слов'янські старожитності Середнього Подністров'я// Матеріали III Подільської історико-краєзнавчої конференції. –Львів, 1970

Ранньослов'янські старожитності третьої чверті I тис. н.е. на Поділлі// Матеріали III Подільської історико-краєзнавчої конференції. –Львів, 1970

Мегалітична куляста амфора із с.Завок Хмельницької обл. // Археологія – 1970 -Т.ХХІІІ

1971

Разведки славянского отряда в зоне Могилев-Подольской ГЭС// Археологические исследования на Украине в 1968 г. –К., 1971 -(В соавт.: В.И. Довженок)

Исследования славянских памятников в с.Устье на Среднем Днестре// Археологические исследования на Украине в 1968 г. –К., 1971 -(В соавт.: И.С. Довженок, А.Т.Смиленко)

Ранньослов'янське житло на Поділлі // Археологія – 1971- №3

Славяне VI-VII вв н.э. на Подолии : Автореферат диссерт. на соискание учен.степени канд ист. Наук. – К., 1971

1972

Слов'янські поселення Середнього Подністров'я напередодні утворення Київської Русі // Український історичний журнал –1972 - №3

Підсумки розкопок ранньослов'янського селища біля Городка // Матеріали XIII конференції ІА АН УРСР – К., 1972

Слов'янські старожитності Середнього Подністров'я // Матеріали XIII конференції ІА АН УРСР – К., 1972 - (У співавт.: В.І. Довженок, І.С.Винокур, Б.О.Тимощук)

Ранньослов'янське поселення Бакота на Поділлі// Тези пленарних і секційних доповідей (результати польових археологічних досліджень 1970-1971 років на території України. –Одеса, 1972

Некоторые аспекты изучения раннеславянской экономики// Тезисы секционных и пленарных докладов/ итоги полевых исследований 1971 г.- М., 1972

Роботи слов'янського загону Середньодністровської експедиції// Археологічні дослідження на Україні в 1969 р. – К.,1972 - (У співавт.: В.І. Довженок)

Из работ Каневской экспедиции// Археологические открытия 1971 г. –М., 1972 -(В соавт.: В.И. Довженок)

1973

Раскопки у с. Сахновки// Археологические открытия 1972 г. –М., 1973-(у співавт.:В.И. Довженок, В.П. Малиновский, В.В.Чумаченко)

Ранньослов'янське поселення Устя на Середньому Дністрі//Середні віки на Україні –К.-1973 –Вип.2 -(У співавт.:І.С. Винокур, А.Т.Сміленко)

Археологічна розвідка в верхів'ях р.Случ// Археологія- 1973 -№13

Рец. на книгу: Ауліх В.В. Зимнівське городище. // Археологія- 1973 -№13

1974

Раннеславянские поселения в Среднем Поднестровье // Раннесредневековые восточнославянские древности. –Л., 1974

Раннеславянское поселение на р. Смотрич// Раннесредневековые восточнославянские древности. –Л., 1974-(В соавт.: И.С. Винокур)

Археологічні пам'ятки в Черкасах // Археологія - 1974 - №14 -(У співавт.:Л.М. Пономаренко, С.К.Рец)

Исследования славянских памятников в Поросье // Археологические открытия в 1973 г. –М., 1974 -(В соавт.: В.И.Довженок, Н.В.Блажевич)

1975

Слов'яни на Поділлі (VI –VII ст.н.е.) –К.- 1975

Раскопки раннесредневекового поселения на среднем Днестре // Археологические открытия в 1974 г. –М., 1975

О кочевнических элементах в культуре раннесредневекового населения Среднего Поднепровья// Тезисы докладов конференции в честь 250-летия АН СССР.-К.,1975

1976

Из работ Среднеднепровской экспедиции // Археологические открытия в 1975 г. –М., 1976

Семья у восточных славян (по материалам раскопок на территории УССР) // Открытия молодых ученых Украины. –К., 1976

Ранньосередньовічне слов'янське поселення на р. Рось // Дослідження з слов'яно-руської археології. – К., 1976

1977

Давньоруські пам'ятки Середнього Подністров'я// Археологія – 1977 - №22
Рецензія на кн. : Б.Достал Бжецлав - Погансько – садиба великоморавського
вельможі// Археологія – 1977 - №24

Поселение Лука-Каветчинська// Археологические открытия в 1976 г. –М.,
1977

Работы Поросской экспедиции// Археологические открытия в 1976 г. –М.,
1977

Исследования Змиевых валов на р.Здвиж // Археологические открытия в
1976 г. –М., 1977 – (В соавт.: М.П.Кучера)

1978

Об этнокультурной ситуации в Днепровском лесостепном пограничье во
второй половине I тыс. до н.э. // Проблемы этногенеза славян – К., 1978

Лука-Каветчинская – поселение середины I тыс. до н.э. // Археологические
открытия в 1977 г. –М., 1978

Работы Мошногорской экспедиции // Археологические открытия в 1977 г.
–М., 1978

Керамічні комплекси пос.Луг I на Тясміні //Археологія – 1978 - №26 –(У
співавт.:М.М.Казанський)

1979

Археологические работы в окрестностях с. Сокол // Археологические
открытия в 1978 г. –М., 1979

Археологічні розвідки в Поросці //Археологія – 1979 - № 31

1980

Археологічні пам'ятки Середнього Придніпров'я VI-IX ст. н.е. – К. – 1980
Городища в с.Халеп'я і Григорівка на Середньому Дніпрі //Археологія –
1980 - № 33

Работы Среднеднепровской славяно-русской экспедиции // Археологические
открытия в 1979 г. –М., 1980–(В соавт.: С.А.Беляева)

Раннепеньковский археологический комплекс// Археологические исследо-
вания на Украине в 1978 –1979 гг – Днепропетровск, 1980

К вопросу о раннепеньковских памятниках //Тезисы докл. советской деле-
гации на IV Международном конгрессе по славянской археологии в г. Софии
– М., 1980

1981

Роль черняховской культуры в формировании раннесредневековых славян-
ских древностей Среднего Поднепровья // Тезисы докл. симпозиума “Поздней-
шие судьбы черняховской культуры”. –Каменец – Подольский, 1981

1983

К вопросу о присутствии антов в Карпато-Дунайских землях // Славяне на
Днестре и Дунае. –К., 1983

1984

Славянские поселения I тыс. н.э. у с. Сокол на Среднем Днестре. – К. –
1984 -(В соавт.: Л.В.Вакуленко)

Формування слов'янських старожитностей раннього середньовіччя в Середньому Подністров'ї // Археологія – 1983 - № 42

Работы Южноднестровской экспедиции // Археологические открытия в 1982 г. – М., 1984

Роль черняховской культуры в формировании раннесредневековых древностей Среднего Поднепровья // Краткие сообщения Института археологии АН СССР – 1984 (В соавт. А.В.Вакуленко)

К вопросу о понятии первобытной археологической общности // Всесоюзная сессия по итогам полевых этнографических и антропологических исследований 1982-1983 гг. – Черновцы, 1984

1985

Ранньосередньовічні слов'яни Поділля // Тези доповідей VI Подільської історико-краєзнавчої конференції. – Кам'янець – Подільський, 1985

Общественно-хозяйственная структура славянских поселений // Тезисы докладов советской делегации на V Международном конгрессе славянской археологии. – М, 1985

Пеньковская культура // Этнокультурная карта территории Украинской ССР в I тыс. н.э.- К., 1985

Проблема преемственности черняховских и раннесредневековых древностей в свете новых исследований на Среднем Днестре // Slovenska archeologia – Bratislava - 1985 - 85

Основные итоги изучения пеньковской культуры // Acta archeologica Carpathica. – Kragov – 1985- 24/1

Пеньківське поселення Суха Гомольша // Археологія – 1985 - № 54 – (У співавт.: В.К.Міхеев)

Пеньковская культура // Археологія УССР – К. – Т.3 – 1985

Славянское население Юго-Восточной Европы V-VII вв. (Пеньковская культура) - Автореферат диссертации на соиск. учен. степени доктора ист. наук - К., 1985

1986

Исследования на Прикарпатье // Археологические открытия 1984 г. – М., 1986 (В соавт. А.В.Вакуленко)

1987

Раскопки поселения Толока // Археологические открытия 1985 г. – М., 1987 (В соавт. А.В.Вакуленко)

Про культурну належність старожитностей другої і третьої чверті I тис. н.е. з території Середнього і Верхнього Подністров'я // Тези доповідей VII Подільської історико-краєзнавчої конференції. – Кам'янець – Подільський, 1987

О соотношении древностей Левобережья Среднего Днепра второй и третьей четверти I тыс. н.э. // Задачи советской археологии в свете решений XX VII съезда КПСС – М., 1987

1988

Рец. на книгу: Винокур І.С. Історія Лісостепоного Подністров'я та Південного Побужжя // Пам'ятки України – 1988 - №1

Поселення біля с. Біляєвка на Кіровоградщині // Археологія – 1988 - № 52 – (У співавт.: А.В.Вакуленко)

Археологічні дослідження на Росі і Россаві // Археологія – 1988 - № 61

О генезисе древностей позднеимского и раннесредневекового времени

Днепровского Лесостепного Левобережья // Краткие сообщения Института археологии АН СССР – М., 1988

Общественно- хозяйственная структура славянских поселений // Труды V Международного конгресса археологов-славистов – К., 1988 – Т.4

1989

Анты и пеньковская культура // Древние славяне и Киевская Русь – К., 1989

Риси кочівницької культури в пеньківських старожитностях // Проблеми археології та історії давнього населення УРСР: Тези наук. конф. – Одеса, 1989

1990

Этнокультурные процессы в Карпатском бассейне и Подунавье в период раннего средневековья // Славяне и Русь в зарубежной историографии. – К., 1990 – (В соавт.: А.В.Вакуленко)

Генезис та напрямки розширення ареалу пеньківської культури // Тези доповідей VIII Подільської історико-краєзнавчої конференції. – Кам'янець – Подільський, 1990

Славно-кочевнические связи в период раннего средневековья // Материалы VI Международного конгресса славянской археологии. – М., 1990

Пеньковское поселение Старица на Северском Донце // Проблемы археологии северо-восточной части Донбасса. – Луганск, 1990 – (В соавт.: М.А.Швецов)

Славяне Юго-Восточной Европы в предгосударственный период. – К. – 1990

Слов'янське городище поблизу м. Коломиї // Тези доповідей і повідомлень I Тернопільської обл. історико-краєзнавчої конференції. – Тернопіль – Ч.І – 1990 – (У співавт.: А.В.Вакуленко)

Стараданні слов'яни в творах Йордана і Прокопія // Охорона та охоронні дослідження на Україні.- Вінниця – 1990

1991

Анти і Візантія // Археологія – 1991 -№2

Новые данные о пеньковской культуре в Среднем Поднепровье // Ранне-славянский мир (материалы и исследования) – М., 1991

О территории формирования и основных направлениях распространения пеньковской культуры // Древности Юго-Запада СССР - Кишинев, 1991

Пастирська експедиція 1990 р. // Археологічні дослідження на Україні в 1991 р. – К., 1991 – (У співавт.: М.Ю. Брайчевський, А.В.Вакуленко, Н.П.Шевченко)

Комплексы I тысячелетия н.э. из селища Занки (по раскопкам 1976 года) // Археология славянского Юго-Востока. – Воронеж, 1991 - (В соавт.: А.Г.Дьяченко, Е.Н.Петренко)

Пеньковские древности Днепровского Лесостепного Левобережья // Археология и история Юго-Востока Руси. – Курск, 1991

Мартинівський скарб // Золото степу. Археологія України. – Шлезвіг, 1991 - (У співавт.:Г.М.Шовкопляс)

Знахідки із скарбу біля с. Мартинівка // Золото степу. Археологія України. – Шлезвіг, 1991 - (У співавт.:Г.М.Шовкопляс)

Der Martinovka Horcht // Gold der Steppe. Archaologia der Ukraine. – Schleswig, 1991 – (Mit: A.M. Schowkopljass)

Funde aus dem Horcht von Martinovka // Gold der Steppe. Archaologia der Ukraine. – Schleswig, 1991 – (Mit: A.M. Schowkopljass)

К вопросу о связях раннесредневекового населения Поднепровья и Крыма // Проблемы истории Крыма: Тезисы науч. конференции – Симферополь, 1991

Мартыновский клад // Материалы по археологии, истории и этнографии Таврии. – Симферополь – Вып.2 - 1991 - (В соавт.: А.М.Шовкопляс, С.Я.Ольговский, Т.А.Струина)

Что такое “черняховская культура” // Древнейшие общности земледельцев и скотоводов Северного Причерноморья (V тыс. до н. э - V в. н.э.) – К., 1991

1992

Некоторые аспекты изучения войн между антами и готами времен Божа // История и археология Слободской Украины – Харьков, 1992

К вопросу об истории и составных элементах пеньковской культуры // Четверти Международен конгрес по славянска археология – София – Т.1, 1992

1993

О древностях начальной стадии средневековья в Нижнем Подунавье // Древнее Причерноморье – Одесса, 1993

Роботи Пастырської експедиції // Археологічні дослідження в Україні 1991 р. – Луцьк, 1993

Об уровне хозяйственной жизни восточных славян в предгосударственный период // Хозяйство древнего населения Украины. – К., 1993, ч.1

1994

Балкано-Дунайський регіон та стародавні східні слов'яни // Населення Прутсько-Дністровського межиріччя та суміжні території. – Чернівці, 1994

Про форми та зміст етнокультурних археологічних структур (фінальна стадія первіснообщинного ладу) // Старожитності Русі-України. – К., 1994

Комментарий к летописной версии о пребывании и расселении славян с Подунавья // Краткие сообщения Одесского археологического общества. – Одесса, 1994

К вопросу о летописной версии пребывания славян в Подунавье // Тезисы Международной конференции “Византия и народы Причерноморья в раннем средневековье”. – Симферополь, 1994

Пастырское городище // Археология и история Юго-Востока древней Руси. – Воронеж, 1994 – (В соавт.: А.В.Вакуленко)

Про шляхи впровадження провінційно-візантійських рис в культуру східних слов'ян // Велика Волинь. – Хмельницький, 1994

Про культурно-сториний зміст Харівського скарбу // Проблеми ранньослов'янської і давньоруської археології Посейм'я. – Білопілля, 1994

Технологія виробництва та витоки ювелірного стилю металевих прикрас Пастырського городища – Археологія – 1994 - № 3

Der Schatz von Martynowka und seine etnokulturele Interpretation // Der Silberschatz von Martynowka – Innsbruck, 1994

Рец. на книгу: Awarenforschungen (Herausgeber: Falko Daim) – Wien, 1991, Band I, II – Археологія – 1994 - № 1 – (У співавт.: С.П.Купрій)

1995

Про технологію виготовлення порожнистих прикрас Пастирського городища // Музейні читання: Тези доповідей наук. конф. Музею історичних коштовностей України. – К., 1995

Рецензія на книгу: Сухобоков О.В. Дніпровське Лісостепове Лівобережжя у V – XIII ст. // Український історичний журнал - 1995 - №1

Ще раз про пам'ятки волинцевського типу // Слов'яноруські старожитності Північного Лівобережжя. – Чернігів, 1995

О периодизации и хронологии пеньковской культуры // Проблемы археологии древней и средневековой истории Украины – Харьков, 1995

Дністер в етногеографії ранньосередньовічних слов'ян // Матеріали ІХ Подільської історико- краєзнавчої конференції – Кам'янець-Подільський, 1995

Основні підсумки вивчення Пастирського городища // Археологічні дослідження на Черкащині – Черкаси, 1995

Версія Нестора Літописця про розселення слов'ян з Подунав'я // Матеріали до української етнології. – К., 1995

1996

Пастирський скарб 1992 року // Музейні читання: Матеріали наук. конф. Музею історичних коштовностей України. – К., 1996

Дунайская теория происхождения славян в свете исторических и археологических источников // Беларусь у сис­тэме транс­еурапейских сувязяў у I тыс. н.э. – Минск, 1996

Версия Нестора о расселении славян из Подунавья (опыт хронологической стратификации и исторической интерпретации) // Материалы I тыс. н.э. по археологии и истории Украины и Венгрии. – К., 1996

Трубчевский клад антского времени // Материалы I тыс. н.э. по археологии и истории Украины и Венгрии. – К., 1996 - (В соавт.: В.А.Падин, Н.Г.Тихонов)

Про одну групу прикрас ранньовізантійської доби // Музейні читання: Матеріали наук. конф. Музею історичних коштовностей України. – К., 1996

Ранньосередньовічні керамічні комплекси з Пастирського городища // Українське гончарство: Національний культурологічний щорічник. За рік 1995. – Опішне, 1996

Пастирське городище – видатна археологічна пам'ятка України доби раннього середньовіччя // Родовід – 1996 -№ 13

Археологические данные о связях славян и степного населения в VII – VIII вв. // Материалы по археологии, истории и этнографии Таврии. – Симферополь – 1996 – Вып. V

Археологічні розкопки і пам'ятки на Коломийщині // Енциклопедія Коломийщини – Коломия, 1996, зшиток I, літера А – (У співавт.: Л.В.Вакуленко, А.Мельник)

1997

Склавіни // Проблемы истории и археологии Украины – Харьков, 1997

Анти та авари // Проблеми походження та історія розвитку слов'ян. – К., 1997

Про оборонні споруди Пастирського городища // Археологічні дослідження в Україні 1993 р.-К., 1997 (У співавт.: Л.В.Вакуленко)

1998

Харивський клад // *Archaeo-Slavica* – Kragow – 1998 – №3 (В соавт.: В.М.Хардаєв)
Пастирський скарб 1992 р. // Археологічний літопис Лівобережної України
– Полтава – 1998 - № 1-2

О единстве и различиях в пеньковской культуре // *Материалы по археологии, истории и этнографии Таврии.* – Симферополь – 1996 – Вып. VI

Про дастан Шамсі Башту “Сказання про доньку Шана” // *Матеріали I Всеукраїнської науково-практичної конференції сходознавців.* – К., 1998

Балкано-візантійські прикраси харівського скарбу // *Музейні читання: Матеріали наук. конф. Музею історичних коштовностей України.* – К., 1998 – (У співавт.: В.М.Хардаєв)

Про заснування Києва в дастані Шамсі Башту // *Музейні читання: Матеріали наук. конф. Музею історичних коштовностей України.* – К., 1998

Археологічні пам'ятки V-VII ст. порубіжжя українського степу і лісостепу (критичні зауваження до етнокультурної інтерпретації пеньківської культури) // *Південна Україна: проблеми історичних досліджень.* – Миколаїв, 1998

Археологічні пам'ятки тюркських народів на території України // *Майдан* –1998-№ 1-3

Пеньковская культура – Воронеж – 1998

Дослідження Пастирського городища в ювілейному сезоні 1998 року // *Археологічні відкриття в Україні 1997 –1998 рр.-* К., 1998 –(У співавт.: Л.В.Вакуленко)

Основні підсумки та завдання вивчення Пастирського городища // *Археологія* –1998 -№ 3

1999

Дунайська теорія походження слов'ян (реальність чи фантазія Печерника Нестора) // *Пам'ять століть* – 1999 - № 1

Археологічні дослідження в поріччі Тясмину в 1990 – 1993 рр // *Полтавський археологічний збірник* – Полтава, 1999 – (У співавт.: О.В.Петраускас)

Про заснування Києва в дастані Шамсі Башту // *Полтавський археологічний збірник* – Полтава, 1999

Пастирське городище (столітній ювілей археологічних досліджень) // *Національний музей історії України – скарби історичної пам'яті українського народу: Тем. збірн. наук. праць* – К., 1999

Ще раз про коштовності з Малої Перещепіни // *Музейні читання: Матеріали наук. конф. Музею історичних коштовностей України.* – К., 1999

Гуни та протоболгари в Європі. - К. –1999

Слов'яни VIII – IX ст. // *Етногенез Карпат* – Львів, 1999

Рецензія на книгу: *Археологія українського козацтва* – К.- 1997 // *Археологія* –1999- №2

Оборонні споруди та військово спорядження Пастирського городища // *Етнокультурні процеси в Південно-Східній Європі в I тис. н.е.* – Львів, 1999

2000

Невпізнані оздобы в колекції В.В.Хвойки // *Археологічний літопис Лівобережної України* – Полтава, 2000

Антський військово – політичний союз у контексті взаємин із Великою Болгарією // *IV сходознавчі читання А.Кримського* – К.,2000

Военно-политический союз антов и тюркский мир (по данным исторических и археологических источников) // Материалы по археологии, истории и этнографии Таврии. – Симферополь – 2000 – Вып. VII

Золотий натільний хрест із Келегей// Музейні читання: Матеріали наук. конф. Музею історичних коштовностей України. – К., 2000 - (У співавт.: В.М.Хардаєв)

Унікальний пам'ятник із с. Гладковки // Музейні читання: Матеріали наук. конф. Музею історичних коштовностей України. – К., 2000 - (У співавт.: В.М.Хардаєв)

Фибулы Пастырского городища // Евразийская степь и лесостепь в эпоху раннего средневековья – Воронеж, 2000

Туни. Авари. Болгари та хозари // Давня історія України – К., 2000

Етнічна мозаїка середньовіччя // Етноси України. Тюркський світ. : Альманах 2000. –К., 2000

Взаємозв'язки східних слов'ян та Русі із степовим населенням // Етноси України. Тюркський світ: Альманах 2000. –К., 2000

Про витоки ранньогончарної слов'янської кераміки // В.В.Хвойка та його внесок у вітчизняну археологію (до 150 річчя від дня народження). –К.. 2000

Взаємовідносини слов'ян – предків українців з сусідніми народами у ранньому середньовіччі // Давня і середньовічна історія України. – Кам'янець Подільський, 2000

Рецензія на книгу: Айбабин А.И. Этническая история ранневизантийского Крыма – Симферополь –1999 // Археология – 2000 -№ 4

2001

Анти, склавіни та венеда в світлі історичних та археологічних джерел // Етногенез та рання історія слов'ян: нові наукові концепції на зламі тисячоліть – Львів, 2001

Список сокращений

- АСГЭ – Археологический сборник Гос. Эрмитажа
ДЕ – Державний Ермітаж (м.Санкт-Петербург)
ДАМК – Державний архів м.Києва
ДИМ – Державний історичний музей (м.Москва)
ИАК – Известия Археологической комиссии (г.Санкт-Петербург)
ИГАИМК – Известия Государственной академии материальной культуры
КСИИМК – Краткие сообщения института истории материальной культуры
(г.Москва)
МАИЭТ – Материалы по археологии, истории и этнографии Таврии
(г.Симферополь)
МИА – Материалы и исследования по археологии СССР
МКУ – Музей історичних коштовностей України (м. Київ)
НА ІА – Науковий архів Інституту археології НАН України
НМІУ – Національний музей історії України (м.Київ)
РА – Российская археология
СА – Советская археология
САИ – Свод археологических источников
- АН – Arheologia Hungarica (Budapest)
AArch. – Acta Archaeologica, Kobenhavn
JAMÉ – Jóna András Museum Évkönyve – Nyiregyháza
Mainzer Zeit. – Mainzer Zeitschrift, Mainz
SIA – Slovenska archeologia, Nitra
WA – Wiadomosci archeologiczne, Warszawa