

Василь Чекурков,  
Олексій Войтюк

**АРХЕОЛОГІЧНІ ДЖЕРЕЛА ЛИТОВСЬКО-ПОЛЬСЬКОЇ ДОБИ  
ЗА РЕЗУЛЬТАТАМИ РОЗКОПОК Є. ПЛАМЕНИЦЬКОЇ  
НА ТЕРИТОРІЇ КРЕМЕНЕЦЬКОГО ЗАМКУ В 1973–1975 РР.**

Кременецький замок розташований на Замковій горі (г. Бона), що належить до пасма Кременецьких гір, у верхів'ї р. Ікви [10, 181]. Має в плані неправильну форму, повторюючи конфігурацію рельєфу. Непроступність замку відображена в архівних документах «...з долу до стени нігде з лука дострелити не може» [11]. До нашого часу збереглася квадратна в плані двоярусна надбрамна вежа з арковим готичним проїздом, вежа з боку міста та великі ділянки оборонних стін, що завершуються зубцями-мерлонами [9, 24].

Перша згадка про замок пізньосередньовічного періоду належить до 1349 р., коли Кременецем правив князь Юрій Наримutowич [4, 158; 5, 314–315]. У XIV–XV ст. замок не раз переходив від одного власника до іншого. У 1536 р. польський король і великий князь литовський Сигізмунд I Старий подарував Кременець своїй дружині – Боні Сфорці. Про тогочасну могутність замку свідчать люстрації 1552 та 1563 р.: на озброєнні замку було 29 гармат, 2 мортири, 22 фальконети, 10 гаківниць, 33 рушниці; вздовж мурів замку була обладнана крита галерея з бійницями [5, 314–315].

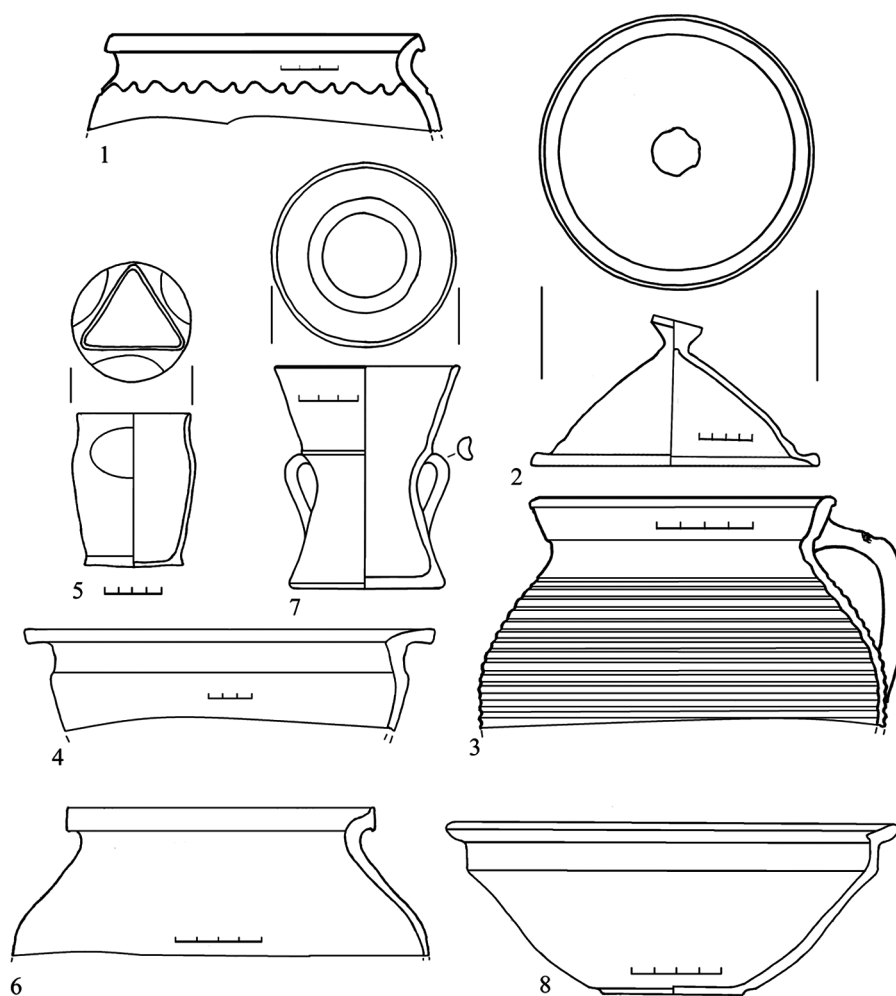

**Рис. 1. Керамічні вироби XV – першої половини XVII ст.**

У 1950-х рр. замок став об'єктом археологічних досліджень. О. Ратич виявив там культурний шар XII–XIII ст., а П. Раппопорт констатував, що перші кам'яні укріплення були збудовані у другій пол. XIII–XIV ст. [12, 51–65]. У 1973–1975 рр. розкопки на замковому подвір'ї проводила Є. Пламеницька, однак їхні результати так і не були опубліковані. У 2011–2013 рр. співробітники Рівненської філії «Охоронної археологічної служби України» ІА НАНУ провели камеральну обробку археологічної колекції з розкопок Є. Пламеницької.

Було опрацьовано понад 2000 фрагментів вінець керамічних посудин литовсько-польського періоду. За результатами технологічного аналізу та складу тіста ці зразки зараховано до таких груп.

**Перша група.** Горщики низької якості, сформовані на ручному гончарному крузі. У тісті – крупні домішки зерен кварцу і жорстви, колір черепка чорний або бурий, поверхня нерівна, шорстка, помітні блискітки мінералу. Профілювання вінець нагадує форми домонгольського часу. На плічках нанесено заглиблений орнамент – горизонтальні лінії і хвиля (рис. 1,1). Аналогічні вироби були знайдені в культурному шарі в Дубно та у заповненнях споруд кін. XV – поч. XVI ст. в Острозі та Рівному [14, 274–277; 15, 251–257; 17, 295–302]. Як показали нові дослідження, такий посуд виготовляли до XVI – поч. XVII ст. [3, 297; 16, 6–9].



Рис. 2. Кахлі XVI – першої половини XVII ст.

**Друга група.** Посуд високоякісний сіро-глиняний, виготовлений на гончарному крузі, представлений горщиками, глеками, кришками, макітрами, тиглем. Такий посуд відомий в Україні у XV–XVI ст. [2, 70]. Горщики мають потовщені вінця, зовні часто розділені кількома рядами горизонтальних рівчаків і розділені заглибленнями, форма овоїдна зі слабо профільованими плічками. Основний елемент декору – рифлення по тулубу у вигляді прокреслених ліній (рис. 1, 3). Кришки конусоподібної форми із виступом-ручкою в центрі. Край покритий назовні горизонтально (рис. 1, 2). Макітри з розширеними догори товстими стінками і масивними, майже горизонтально відігнутими назовні вінцями. Прикрашені горизонтальним рифленням на стінках і хвилюю, іноді розташованою на вінцях (рис. 1, 4). Виявлено тигель – посудину для плавлення металів (рис. 1, 5). Вироби цієї групи були виявлені під час досліджень культурних нашарувань та об'єктів кін. XV – поч. XVII ст. у Дубно, Острозі, Рівному [13, 421–424; 14, 274–277; 17, 295–302; 19, 114–121].

**Третя група.** Посуд високоякісний гончарний зі світло-коричневої жовтої глини: горщики (рис. 1, 6), макітри, пательні, приставки (рис. 1, 7), тарілки, миски (рис. 1, 8). Частина виробів вкрита поливою (рис. 1, 8). Подібний посуд виявлений під час археологічних розкопок у Дубно, Острозі, Рівному [13, 421–424; 14, 274–277; 17, 295–302; 19, 114–121].

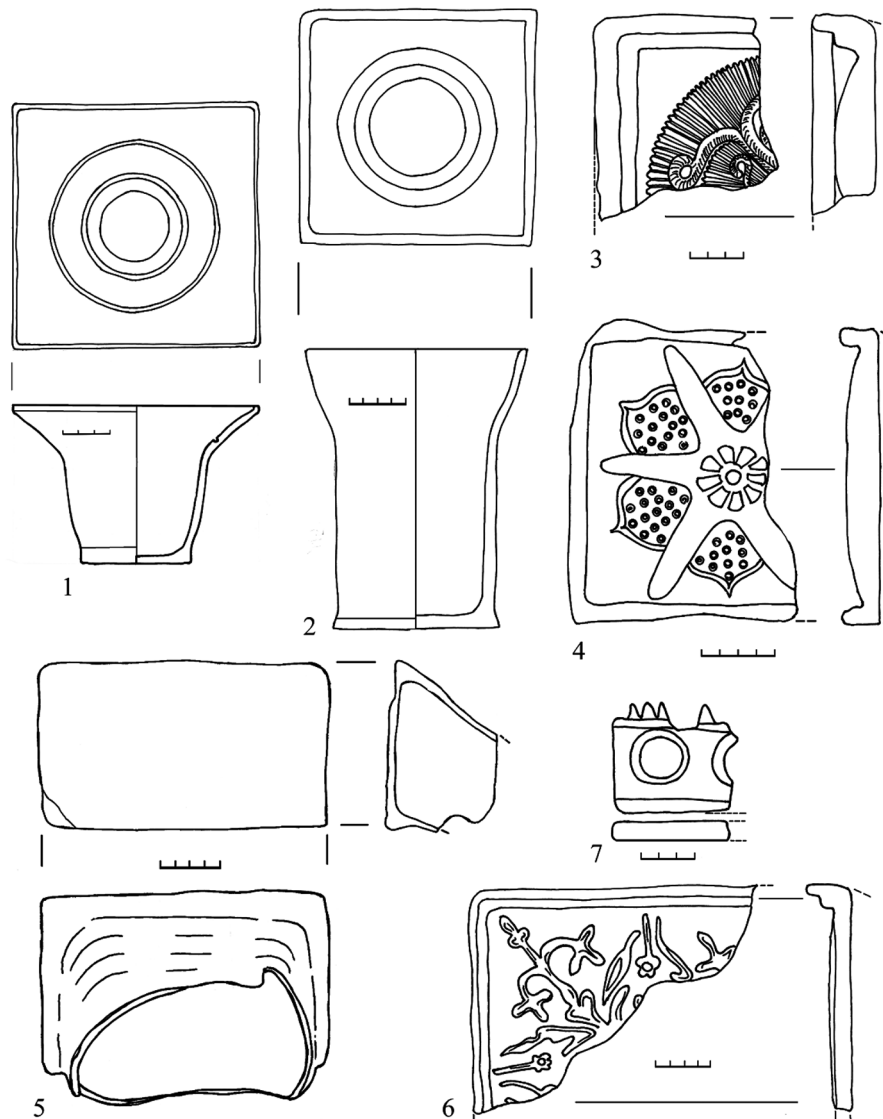

Рис. 3. Вироби із заліза XV – першої половини XVII ст.

Архітектурно-декоративна кераміка представлена кахлями: ранніми – горщиковими (рис. 2, 2) та пізнішими – мископодібними (рис. 2, 1). Вироби сформовані на гончарному крузі, з якого зрізані за допомогою дротини. Глина цеглиста, якісна. У Польщі горщикоподібні кахлі були поширені у першій пол. XVI ст., мископодібні – другій пол. XVI ст. [20, 92–93, іл. 39а]. У Білорусі мископодібні кахлі датуються XV–XVII ст. [8, 325]. Аналогічні кахлі були виявлені під час археологічних робіт у будівлі другої пол. XVI ст. у м. Дубно [18, 104–107].

Коробчасті кахлі репрезентовані уламками. Серед них – вироби з високим бортиком, полив'яні та неглазуровані (рис. 2, 2-6), прикрашені геометричним та рослинним орнаментом (рис. 2, 3, 4, 6). У Білорусі подібний орнамент з'являється у другій пол. XVI ст., а поширюється в кін. XVI – першій пол. XVII ст. [8, 329]. У Польщі такі кахлі датуються другою пол. XVI – поч. XVII ст. [20, 92–93]. Серед уламків кахлів є деталі декоративного завершення печі – коронки (рис. 2, 7), які датуються кінцем XVI – першою пол. XVII ст. [7, 34, рис. 15].

Предмети із заліза представлені ножами, наконечниками стріл (рис. 3, 1-3), ножицями, підковами від взуття (рис. 3, 5, 6), ключем (рис. 3, 4), цвяхами та гарматним ядром (рис. 3, 7). Найбільший інтерес викликає язичково-щипковий музичний інструмент дрімба (рис. 3, 8) – виріб дугоподібної форми, виготовлений із залізного прута; язичок втрачений [1, 331–334; 6, 167]. На жаль, не можна визначити час побутування цього інструмента, оскільки звіту про розкопки немає, тому припускаємо, що цей виріб за археологічним шаром, з якого він походить, датується кін. XV – першою пол. XVII ст.

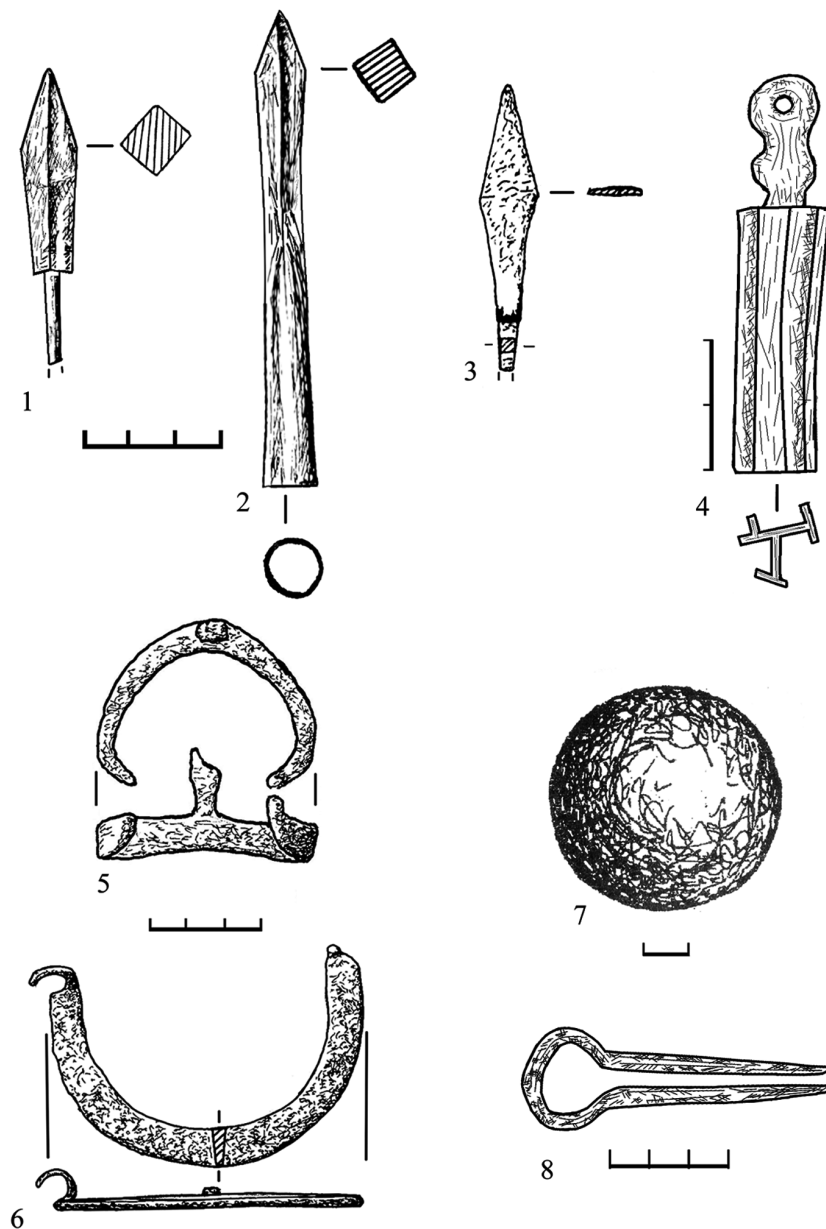
Підсумовуючи, можна виділити два хронологічних періоди життєдіяльності Кременецького замку. Перший припадає на XV – поч. XVI ст. Знахідки цього часу не численні: керамічні вироби та поодинокі вироби із заліза.

Наступний період (XVI – перша пол. XVII ст.) пов'язаний з будівництвом та зміцненням замку. 1529 р. король польський і великий князь литовський Сигізмунд I Старий передав замок віденському єпископові Янусу, за розпорядженням якого в замку були відремонтовані оборонні укріплення. У 1535–1556 рр. замок належав королеві Боні Сфорці. Тоді на горі було зведено нові фортифікаційні споруди. Згідно з люстрації 1545 р. замок був кам'яним, неприступним з боку міста, мав два ланцюгові мости, три вежі, що іменувалися «Над воротами», «Черлена», «Над новим домом», палац та приміщення для гарнізону, 25 закінчених і 8 незакінчених сховищ-городнів, церкву св. архістратига Михаїла [5, 314–315]. У першій пол. XVI ст. до замку було приписано 18 сіл і хуторів. Завершився цей період 6-тижневою облогою замку козацьким полками М. Кривоноса та Ф. Джалалія у 1648 р. і руйнуванням замку. Відтоді його повністю не відбудували, а з кін. XVII ст. він втратив оборонне значення [4, 158].

### Джерела та література

1. Брель О. Нові надходження до фондів НІКЗ «Чигирин». Музичний інструмент – дрімба // **Могилянські читання 2010 року: Зб. наук. пр.** Київ, 2011.
2. *Виногородська Л.* Керамічний посуд. Кахлі // **Археологія доби українського козацтва XVI–XVIII ст.** Київ, 1997.
3. *Ганецкая І.* Керамічні посуд. Асартымент, тыпалогія, хронологія // **Археалогія Беларусі.** Т. 4. Мінск, 2001.
4. *Грынявецкі В.* Крэменец // **Велікае княства Літоўскае. Энцыклапедыя.** Т. 2. Мінск, 2007.
5. *Гуцал П.* Кременець // **Енциклопедія історії України.** Т. 5. Київ, 2008.
6. *Даль В.* Варгань // **Толковый словарь живаго великорускаго языка.** Т. 1. Санкт-Петербург; Москва, 1880.

7. Заяц Ю. **Заслауская кафля**. Мінск, 1990.
8. Заяц Ю. Кафля і кафляныя печи // **Археалогія Беларусі**. Т. 4. Мінск, 2001.
9. Лесик О. **Замки та монастирі України**. Львів, 1993.
10. Прищепя Б. Слов'яно-руські городища IX–XIII ст. в басейні Ікви // **Археологія Тернопільщини**. Тернопіль, 2003.
11. **Російський Державний архів давніх актів**, ф. 389, оп. 1, кн. 561, арк. 43.
12. Строцьень Л. Історія дослідження оборонних споруд на Тернопільщині // **Нові дослідження пам'яток козацької доби в Україні: Зб. наук. пр.** Вип. 21. Київ, 2012.
13. Чекурков В. Археологічні дослідження на «Новому місті» в Острозі // **Волинський музей: історія і сучасність. Матеріали IV Всеукраїнської науково-практичної конференції, присвяченої 80-річчю Волинського краєзнавчого музею та 60-річчю Колодяжненського літературно-меморіального музею Лесі Українки, Луцьк – Колодяжне, 19–20 травня 2009 р.** Вип. 4. Луцьк, 2009.
14. Чекурков В. Основні типи керамічного посуду XV – першої половини XVII ст. за результатами розкопок 2005 року в Дубні // **Актуальні проблеми вітчизняної та всесвітньої історії. Наукові записки Рівненського Державного гуманітарного ун-ту**. Вип. 20. Рівне, 2010.
15. Чекурков В. Археологічні джерела литовсько-польської доби м. Острога за матеріалами досліджень 2004 р. // **Краєзнавство та музейна справа в Україні. Матеріали Всеукраїнської науково-краєзнавчої конференції, присвяченої 145-річчю заснування Житомирського обласного краєзнавчого музею**. Вип. 44. Житомир, 2010.
16. Чекурков В. Гончарні клейма на посуді литовсько-польської доби // **Актуальні проблеми вітчизняної та всесвітньої історії. Наукові записки Рівненського державного гуманітарного університету**. Вип. 22. Рівне, 2011.
17. Чекурков В. Керамічний посуд XV – першої половини XVII ст. за результатами археологічних розкопок 2007 року в місті Рівному на площі Короленка // **Наукові записки**. Вип. IX, ч. 2. Рівне, 2011.
18. Чекурков В. Місто Дубно доби князів Острозьких за матеріалами археологічних досліджень 2009 р. // **Нові дослідження пам'яток козацької доби в Україні: Зб. наук. пр.** Вип. 20. Київ, 2011.
19. Чекурков В. Садиба коваля доби князів Острозьких на Новому місті в Острозі за результатами досліджень 2005 р. // **Історія музейництва та пам'яткоохоронної справи в Острозі та на Волині**. Вип. 3. Острог, 2011.
20. Dąbrowska M. **Kafle i piece kaflowe w Polsce do końca XVIII wieku**. Wrocław – Warszawa – Kraków – Gdańsk – Łódź, 1987.
21. Symbaluk T. Wybrane znaleziska podkówek do butów z terenu Czech na tle analogii środkowoeuropejskich // **Archaeologica Pragensia 18: archeologický sborník Muzea hlavního města Prahy**. Praha, 2006.